

С.І. Михайлов, Л.М. Степасюк, С.В. Городенко

ЕКОНОМІКА ПІДПРИЄМСТВА

НАВЧАЛЬНИЙ ПОСІБНИК

ВИДАВНИЦТВО «ЦП «КОМПРИНТ»»

**МІНІСТЕРСТВО ОСВІТИ І НАУКИ УКРАЇНИ
НАЦІОНАЛЬНИЙ УНІВЕРСИТЕТ БІОРЕСУРСІВ І
ПРИРОДОКОРИСТУВАННЯ УКРАЇНИ**

С.І. Михайлов, Л.М. Степасюк, С.В. Городенко

ЕКОНОМІКА ПІДПРИЄМСТВА

*Рекомендовано
Міністерством освіти і науки України
як навчальний посібник
для студентів вищих навчальних закладів*

Київ «ЦП «КОМПРИНТ»» 2018

УДК 658(072)
ББК 65.290Я73
М 69

*Гриф надано Міністерством
освіти і науки України
(лист № 1/11-20205 від
24.12.2014 р.)*

Рецензенти:

Гудзинський О.Д.

доктор економічних наук, професор
(Національний університет біоресурсів і природокористування України)

Шпичак О.М.

доктор економічних наук, професор, академік НААН
(ННЦ «Інститут аграрної економіки»)

Жебка В.В.

кандидат економічних наук, професор
(Національний університет харчових технологій)

С.І. Михайлов, Л.М. Степасюк, С.В. Городенко

М 69 Економіка підприємства: Навч. посібник / Михайлов С.І., Степасюк Л.М., Городенко С.В. – 2-е видання. К.: «ЦП «КОМПРИНТ»», 2018. 418 с.

ISBN

У посібнику розкриваються найважливіші принципи ефективного здійснення господарської діяльності на рівні підприємства як основного суб'єкта господарювання в економічному середовищі. Висвітлено основи формування і використання ресурсного потенціалу підприємства, обґрунтовано сучасний економічний механізм ефективного господарювання в умовах ринку та конкуренції.

Навчальний посібник підготовлено для студентів вищих навчальних закладів, які навчаються за програмами підготовки бакалаврів, спеціалістів та магістрів економічних фахових спрямувань. Посібник може бути корисним для слухачів інститутів перепідготовки та підвищення кваліфікації працівників підприємств, а також для аспірантів, викладачів та спеціалістів, які вирішують питання господарської діяльності підприємства.

УДК 658(072)

ББК 65.290Я73

© Михайлов С.І., Степасюк Л.М.,
Городенко С.В., 2018

ISBN

© Видавництво «ЦП «КОМПРИНТ»», 2018

Зміст

ВСТУП	6
Тема 1. Теорії підприємства і основи підприємництва	7
1.1 Технологічні теорії фірми	7
1.2 Інституційні теорії фірми	9
1.3 Суть і умови розвитку підприємництва	11
Тема 2. Підприємства як суб'єкт господарювання	19
2.1 Поняття підприємства, його цілі і напрямки діяльності	20
2.2 Класифікація підприємств	26
2.3 Зовнішнє середовище господарювання підприємств	31
2.4 Ринкове середовище функціонування підприємств	38
Тема 3. Структура і управління підприємством	45
3.1 Організаційна і виробнича структура підприємства	45
3.2 Поняття і функції процесу управління	48
3.3 Методи управління діяльністю підприємства	50
Тема 4. Прогнозування та планування діяльності підприємства	55
4.1 Прогнозування розвитку підприємства	56
4.2 Принципи і методи планування діяльності підприємства	62
4.3 Стратегічне планування розвитку підприємства	66
4.4 Тактичне і оперативне планування	79
Тема 5. Персонал підприємства, продуктивність і оплата праці	84
5.1 Поняття, класифікація і структура персоналу підприємства	85
5.2 Система оцінки трудових ресурсів підприємства	91
5.3 Продуктивність праці: сутність, методи вимірювання і фактори зростання	96
5.4 Оплата праці персоналу підприємства	103
Тема 6. Матеріально-технічна база і виробнича потужність підприємства	116
6.1 Поняття і особливості матеріально-технічної бази аграрних підприємств	117
6.2 Енергетичні ресурси підприємства	120
6.3 Механізація і автоматизація сільськогосподарського виробництва	123
6.4 Машинно-тракторний парк і ефективність його використання	125
6.5 Транспортні засоби підприємства та їх використання	132
6.6 Виробнича потужність підприємства та її використання	133
Тема 7. Основний капітал підприємства	138
7.1. Суть і види капіталу. Основні засоби підприємства, їх склад і структура	138
7.2. Амортизація основних засобів підприємства	146
7.3. Показники використання основного капіталу підприємства	151
7.4. Шляхи поліпшення використання основного капіталу	154
Тема 8. Оборотний капітал підприємства	159
8.1 Економічна суть і склад оборотного капіталу	159

8.2 Джерела формування оборотних засобів підприємства	169
8.3 Показники ефективності використання оборотних засобів	170
8.4 Основні напрямки раціонального використання оборотних засобів	171
Тема 9. Інтелектуальний капітал (нематеріальні ресурси)	176
9.1 Поняття і види нематеріальних ресурсів підприємства	177
9.2 Суть і класифікація нематеріальних активів	182
9.3 Оцінка вартості та амортизація нематеріальних активів	188
Тема 10. Інвестиційні ресурси	199
10.1 Економічна суть і класифікація інвестиційних ресурсів	199
10.2 Інвестиції в основний капітал та їх структура	204
10.3 Оцінка економічної ефективності виробничих інвестицій	208
Тема 11. Інноваційна діяльність	215
11.1 Поняття і види інноваційної діяльності	215
11.2 Суть науково-технічного прогресу і його особливості в сільськогосподарському виробництві	220
11.3 Основні напрями науково-технічного прогресу в сільському господарстві	222
11.4 Показники ефективності інноваційно-інвестиційної діяльності	224
Тема 12. Інфраструктура сільськогосподарського підприємства	228
12.1 Суть і значення інфраструктури	228
12.2 Класифікація інфраструктури	230
12.3 Виробнича інфраструктура та її економічне значення	232
12.4 Соціальна інфраструктура та соціальна діяльність підприємства	235
Тема 13. Якість і конкурентоспроможність продукції	239
13.1 Поняття якості продукції і необхідність її підвищення	239
13.2 Методи оцінки якості продукції	245
13.3 Стандартизація та сертифікація продукції	247
Тема 14. Витрати виробництва і собівартість продукції	255
14.1 Поняття витрат і собівартість продукції	255
14.2 Класифікація витрат на виробництво продукції	259
14.3 Методика визначення собівартості сільськогосподарської продукції	268
14.4 Калькулювання собівартості продукції аграрного підприємства	274
14.5 Шляхи зниження собівартості сільськогосподарської продукції	285
Тема 15. Ціноутворення на продукцію	287
15.1 Економічний зміст і функції ціни	287
15.2 Система цін у сільському господарстві.	289
15.3 Принципи ціноутворення на сільськогосподарську продукцію	293
15.4 Основні напрями поліпшення ціноутворення на сільськогосподарську продукцію	293
Тема 16. Фінансово-економічні результати та ефективність діяльності підприємства	296
16.1 Економічні результати діяльності підприємства	296
16.2 Формування і використання прибутку	303
16.3 Суть і вимірювання ефективності сільськогосподарського	

виробництва	310
16.4 Оцінка прибутковості і фінансової стійкості підприємства	313
16.5 Шляхи підвищення економічної ефективності сільськогосподарського виробництва	319
Тема 17. Спеціалізація, концентрація та інтеграційні процеси в сільськогосподарському виробництві	323
17.1 Суть і суб'єктивні умови розвитку спеціалізації аграрних підприємств	323
17.2 Концентрація сільськогосподарського виробництва	332
17.3 Інтеграційні процеси в сільськогосподарському виробництві	336
Тема 18. Реструктуризація і санація підприємства	343
18.1 Поняття і форми реструктуризації підприємства	344
18.2 Види і показники ефективності реструктуризації підприємства	346
18.3 Санація (фінансове оздоровлення) підприємства	350
Тема 19. Економічна безпека підприємства	355
19.1 Економічна сутність безпеки підприємницької діяльності	355
19.2 Організація економічної розвідки	364
19.3 Джерела та методи збирання економічної інформації	366
19.4 Стратегія гарантування економічної безпеки підприємства	371
Додатки	
Тестові завдання для закріплення матеріалу з економіки підприємства	376
Модуль 1. Підприємство як суб'єкт господарювання	376
Модуль 2. Виробничий потенціал підприємства	380
Модуль 3. Інвестиційно-інноваційна діяльність підприємства	387
Модуль 4. Фінансово-економічні результати та ефективність діяльності підприємства	393
Орієнтовна тематика та проблематика до семінарських занять	399
Список використаної та рекомендованої літератури	411

ВСТУП

В умовах сталої економіки на засадах ринкових відносин центр економічної діяльності переміщується до основної ланки всієї економіки – підприємства. Саме на цьому рівні створюється корисна суспільству продукція та надаються необхідні послуги. На підприємстві зосереджені висококваліфіковані кадри, на ньому вирішується питання ефективного використання ресурсів, застосування високопродуктивної техніки та технологій, розробляються бізнес-плани, використовується маркетинг, логістика, здійснюється ефективний менеджмент.

Така позиція потребує глибоких економічних знань. В умовах сталої економіки має право на існування лише те підприємство, яке найбільш розумно й компетентно визначить потреби ринку, створить і організує виробництво продукції, яка користується попитом, а також забезпечить високим доходом кваліфікованих працівників.

Економіка підприємства – це низка економічних і суспільних процесів, які відбуваються на підприємстві при використанні ресурсів для задоволення матеріальних потреб у відповідності до ресурсних можливостей учасників господарської діяльності.

Метою і завданням курсу є – опанування студентами основних складових прикладної економіки, знайомство з методами організації ефективного господарювання на рівні основної ланки суспільного виробництва – підприємства, набуття необхідної сукупності теоретичних та практичних знань з управління ринковою економікою на сучасному етапі її розвитку.

Формуючі зміст навчальної дисципліни «Економіка підприємства», даний навчальний посібник опирається на вимоги державного освітнього стандарту України і покликаний допомогти студентам поглибити теоретичні знання в опануванні основних тем курсу. Зміст посібника в логічній послідовності відображає структуру курсу.

Кожна тема, розглянута в навчальному посібнику, містить перелік теоретичних питань, основних термінів та категорій, що є обов'язковими для вивчення; стислий виклад цих питань у вигляді структурно-логічних схем; рекомендовану літературу до вивчення теми. Для визначення рівня засвоєння теоретичного матеріалу в навчальному посібнику пропонуються питання для самоконтролю та тестові завдання з кожної теми курсу, які доцільно використовувати під час проведення поточного та підсумкового контролю знань студентів.

Запропонований навчальний посібник ставить за мету допомогти студентам економічних спеціальностей, спеціалістам-практикам та керівникам підприємств оволодіти основними принципами, прогресивними формами і методами впливу на підвищення економічної ефективності діяльності підприємства в ринкових умовах господарювання.

Тема 1. Теорії підприємства і основи підприємництва

Ключові програмні питання

1. Технологічні теорії фірми
2. Інституційні теорії фірми
3. Суть і умови розвитку підприємства

Ключові програмні питання і терміни

- Виробнича діяльність
- Господарська діяльність
- Еволюційна теорія підприємства
- Інвестиційна політика
- Інтрапренерство
- Інституційна теорія
- Міжнародна підприємницька діяльність
- Неокласична теорія
- Підприємницька діяльність
- Підприємництво
- Підприємець
- Посередницька діяльність
- Стратегія підприємницької діяльності
- Соціальні умови підприємницької діяльності
- Суб'єкт господарювання
- Тактика підприємницької діяльності
- Фірма
- Теорії підприємництва
- Економічні умови підприємницької діяльності

1.1 Технологічні теорії фірми

Виробництво товарів і послуг, здійснення науково-дослідної і комерційної діяльності з метою привласнення доходу забезпечують **підприємства**.

В економічній науці є кілька основних теорій (концепцій) підприємства, в яких розкриваються питання його виникнення, діяльності та ліквідації. У кожній із них підприємство розглядається під певним кутом зору, з акцентом на ті або інші особливості об'єкта дослідження.

Неокласична теорія розглядає підприємство як цілісний об'єкт, що перетворює вхідні ресурси в продукцію та залучає ці ресурси у виробництво.

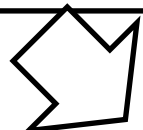

Ця модель підприємства ґрунтується на виробничій функції, котра виражає залежність результатів виробництва від витрачених факторів виробництва: землі, капіталу, засобів і предметів праці та робочої сили. Поведінка підприємства визначається вибором обсягів і структури ресурсів, що залучаються, а відтак і продукції, що виробляється. Неокласичне розуміння підприємства як носія головної(виробничої) функції перетворення ресурсів у продукцію, що продається на вільному ринку, є загально визнаним у світовій економічній науці.

Першими почали вивчати особливі організаційні ланки ринку – фірми представники класичної і неокласичної шкіл економічної думки.

Еволюція теорії підприємства (фірми)

Автор визначення	Зміст визначення
А.Сміт	Першим висунув ідею про типовий, тобто середній розмір фірми як основу її поведінки та вивчення. За його теорією наявність великого і малого виробництва обумовлюється поділом праці і спеціалізацією виробництва у відповідності з масштабами попиту. Фірма розглядається як певний крок на шляху технічного прогресу людства, що забезпечує ріст продуктивності праці
А.Маршалл	Розвинув уявлення про фірму як про організацію, здатну забезпечити економію засобів на масштабах виробництва. Він детально описує способи досягнення побічної економії і їх результат – утворення крупних організаційних форм в економіці як шляхом внутрішнього росту, так і через об'єднання, злиття, картелювання
Дж.Хікс	Теорія фірми – це теорія капіталу, його формування і розподілу. Якщо метою індивіда як споживача є максимізація сукупної корисності при заданому бюджетному обмеженні, метою фірми – максимізація прибутку при обмеженні на витрати виробництва
Й. А. Шумпетер	Розробив концепцію «підприємницької фірми» - особливого економічного агента, що конкурує завдяки впровадженню нових товарів, нових технологій, нових джерел сировини або нових типів організації. Підприємницька фірма може бути як конкурентом, так і монополістом. Метою підприємницької фірми виступає не максимізація прибутку через мінімізацію витрат, а пошук її стратегічних переваг на основі продуктивних,

	технологічних або організаційних інновацій
Дж.Робінсон	Теорія фірми збагачується новими рисами: фірма тепер – це не тільки виробничий агент, який діє за своїми правилами, але й споживчий агент, поведінку якого можна проаналізувати на основі все тих же «зручних» математичних побудов у межах неокласичної парадигми. Основним об'єктом дослідження є механізм ринкової конкуренції
У. Баумоль	Сучасна фірма управляється менеджерами, які в умовах асиметрії бачать всю картину справ на фірмі, а отже, здатні визначати і мету її діяльності. В якості мети – досягнення сукупної виручки
Р.Морріс	Метою діяльності менеджерів, а отже і метою функціонування підприємства є максимізація темпів росту фірми

Суттєвим недоліком неокласичної теорії фірми є її трактування виключно як аналога домашнього господарства. Фірма тут виступає як підприємство, що складається із однієї людини, яка володіє, управляє і працює на ній.

1.2 Інституційні теорії фірми

Інституційна концепція розглядає підприємство як організацію, що створюється людьми для більш ефективного використання їх можливостей. Поведінка підприємства характеризується особливостями укладання та виконання контрактів із зовнішніми організаціями та працівниками.

Інституційний варіант теорії підприємства, на відміну від неокласичного, не робить акценту на передбачену поведінку підприємства відповідно до його виробничої функції, тобто на технологічну залежність виходу продукції від витрат факторів виробництва та їх комбінації. Тут у центрі уваги інше: пояснення існування різноманітних форм діючих підприємств, меж їх зростання, можливих варіантів вирішення проблем мотивації працівників, організації, контролю, планування тощо.

Першим дослідником, що діяв у межах нового підходу до природи фірми, вважається Р.Коуз – лауреат Нобелівської премії з економіки (1991 р.) за «відкриття і роз'яснення значення вартості укладання угод та майнових прав для інституційної структури економіки та її функціонування». Він відкрив і дослідив трансакційні витрати, що здійснюються у сфері обміну і пов'язані з актами купівлі-продажу, переданням прав власності.

Особливий внесок у розвиток інституційної теорії фірми вніс О. Уільямсон. Перш за все він уточнив поняття «трансакційні витрати», що пов'язані з функціонуванням специфічних активів. До специфічних активів О.Уільямсон відносить інвестиції, які пристосовані до взаємовідносин із певним партнером і є безповоротними.

Теорія фірми О.Уільямсона – теорія недосконалих контрактів. Якби контракти були досконалими, тобто договірні сторони могли б ще до початку інвестиційного процесу і виробництва обумовити у контракті всі можливі позиції, які можуть виникнути на кожному етапі їхніх майбутніх взаємовідносин, то потреба у фірмі відпала б. Досконалі контракти могли б замінити діяльність фірми, що пов'язано з трансакційними витратами.

О. Харт, С.Гросман, Дж.Мур розглядали власність як право визначати всі можливі способи використання активів, що не конфліктують із попередніми контрактами, звичаями або законом.

На початку 80-х років минулого століття набув розвиток еволюційний підхід до вивчення підприємства. В еволюційній теорії підприємство розглядається як один із суб'єктів у середовищі собі подібних. Поведінка підприємства визначається, по-перше, взаємовідносинами між членами спільноти, а по-друге – деякими внутрішніми його характеристиками, наприклад, правилами прийняття рішень з урахування дії тих або інших внутрішніх та зовнішніх факторів. У процесі функціонування підприємства та його взаємодії з контрагентами формуються відповідні традиції та розробляються процедури прийняття рішень, алгоритми реагування на зміни внутрішнього та зовнішнього середовища. Згідно з еволюційною концепцією ці правила загалом визначають «обличчя» фірми, відмінність одного підприємства від іншого в конкурентній боротьбі.

В сучасній економічній теорії фірми спостерігаються тенденції до спроб синтезу двох головних концепцій:

Технологічної Інституційної

1.3 Суть і умови розвитку підприємництва

Всі види підприємницької діяльності, а також зміст підприємства як соціально-економічного процесу регламентуються Господарським Кодексом України (глава 4).

Згідно із ст.42 ГКУ підприємництвом є самостійна, ініціативна діяльність, здійснювана суб'єктами господарювання з метою досягнення економічних і соціальних результатів та одержання прибутку.

Принципи підприємницької діяльності:

вільний вибір підприємцем видів підприємницької діяльності

самостійне формування підприємцем програми діяльності, вибір постачальників і споживачів виготовленої продукції, залучення матеріально-технічних, фінансових та інших видів ресурсів, використання яких не обмежено законом, встановлення цін на продукцію та послуги відповідно до закону

вільний найом підприємцем працівників

комерційний розрахунок та власний комерційний ризик

вільне розпорядження прибутком, що залишається у підприємця після сплати податків, зборів та інших платежів, передбачених законом

самостійне здійснення підприємцем зовнішньоекономічної діяльності, використання підприємцем належної йому частки валютної виручки на свій розсуд

Підприємництво як процес організації виробництва товарів і надання послуг для задоволення постійно відновлюваного попиту й одержання прибутку, а також як функція управління цим процесом має свою історію і динаміку розвитку.

Еволюція понять «підприємець» і «підприємництво»

Дата	Автор визначення	Зміст визначення
-	В.І.Даль	Підприємець - людина, яка започаткувала якийсь новий вид діяльності.
-	А.Н.Азріл'ян	У своєму «Великому економічному словнику» дає таке визначення: «Підприємництвом є ініціативна самостійна діяльність громадян, спрямована на одержання прибутку чи особистого доходу, здійснювана від свого імені, під свою майнову відповідальність чи від імені і під юридичну відповідальність юридичної особи»
1723	Загальний словник комерції	Підприємець – людина, що бере на себе зобов'язання щодо виробництва чи будівництва об'єкта
1725	Р.Кантильйон	Сформулював тезу, відповідно до якої розбіжності між попитом та пропозицією на ринку дають можливість окремим суб'єктам ринкових відносин купувати товари дешевше і продавати їх дорожче. Саме він визнав цих суб'єктів ринку підприємцями (в перекладі з франц. – посередник). Підприємець – людина, що приймає рішення і задовольняє свої потреби за умов невизначеності. Дохід підприємця – це плата за ризик
1770	А.Тюрго	Підприємець – людина, яка повинна володіти не тільки визначеною інформацією, але і капіталом
1776	А.Сміт	Підприємець – власник підприємства і втілювач ризикованих комерційних ідей. Його основна функція – організація й управління виробництвом у рамках звичайної господарської діяльності
1797	К.Бодо	Підприємець – особа, що несе відповідальність за започатковану справу, планує, контролює, організує і володіє підприємством. Він повинен володіти певним інтелектом, інформацією і відповідними знаннями

1830	Ж.-Б.Сей	<p>Підприємництво – це раціональна комбінація факторів виробництва в конкретному ринковому просторі.</p> <p>Підприємець – людина, що організує людей в межах виробничої одиниці, постійно знаходиться в центрі процесу виробництва і розподілу, а в основі його діяльності лежить здатність організувати виробництво і збут продукції</p>
1876	Ф.Уокер	Підприємець – це той, хто отримує прибуток завдяки своїм організаторським здібностям
1890	А.Маршал	Не кожен бажаючий може бути підприємцем. «природний» відбір підприємців відбувається в природі відповідно до закону, відкритому Ч.Дарвіном
1910	М.Вебер	Підприємницька діяльність – це втілення раціональності (під раціональністю тут розуміється функціональна ефективність, одержання максимальної вигоди від використання вкладних коштів і зусиль тощо). В основі підприємництва лежить раціональна етика протестантизму, а світогляд, моральність впливають на діяльність підприємця
1911	Й.Шумпетер	Головне в підприємстві – інноваційна діяльність, а право власності на підприємство не є його істотною ознакою. Підприємцем може бути будь-хто, здійснюючий нові комбінації факторів виробництва: службовець акціонерного товариства, державний чиновник і менеджер підприємства будь-якої форми власності. Головне «...робити не те, що інші» і «... не так, як роблять інші». Підприємницький статус непостійний, тому що суб'єкт ринкової економіки є підприємцем тільки тоді, коли здійснює функції новатора, і втрачає цей статус, як тільки переводить свій бізнес на рейки рутинного процесу
-	І. фон Тюнен	Підприємець – власник особливих якостей (особа, що вміє ризикувати, приймати нестандартні рішення і відповідати за свої дії) і тому претендує на незапланований (непередбачений) дохід. Підприємець повинен одержувати дохід як за ризик, так і за підприємницьке мистецтво, при цьому він не обов'язково повинен бути новатором

1921	Ф.Найт	Менеджер стає підприємцем тоді, коли його дії стають самостійними, і він готовий до особистої відповідальності. Підприємницький дохід – це різниця між очікуваною (прогносною) грошовою виручкою фірми і реальною її величиною. Незважаючи на невизначеність майбутнього, підприємець може «вгадати» основні параметри розвитку виробництва й обмін, за що одержати додатковий комерційний ефект
1936	Дж.М.Кейнс	Підприємець – своєрідний соціально-психологічний тип господаря, для якого головне «...не стільки раціональна калькуляція Вебера чи новаторство Шумпетера, скільки набір визначених психологічних якостей». Його основні підприємницькі якості: уміння співвіднести споживання і заощадження, здатність до ризику, дух активності, впевненість у перспективах тощо. Основні мотиви підприємницької діяльності: прагнення до кращого, до незалежності, бажання залишити спадкоємцям набуті блага
1961	Д.Макклелланд	Підприємець – енергійна людина, що діє в умовах помірною ризику
1964	П.Друкер	Підприємець – людина, що використовує будь-яку можливість з максимальною вигодою
1975	А.Шапіро	Підприємець – людина, що виявляє ініціативу, організує соціально-економічні механізми, діючи в умовах ризику, і несе повну відповідальність за можливу невдачу
1980	К.Веспер	Підприємець по-різному виглядає в очах економіста, психолога, інших підприємців і політиків
1983	Г.Піншо	Інтрапренерство – внутрішньофірмове підприємництво. Інтрапренер діє в умовах існуючого підприємства, на відміну від антрепренера, що створює нове підприємство
1985	Р.Хізрич	Підприємництво – процес створення чогось нового, що має вартість, а підприємець – людина, що витрачає на це весь необхідний час і сили, бере на себе весь фінансовий, психологічний і соціальний ризик, одержуючи в нагороду гроші і задоволення досягнутими результатами
1988	М.Алле	Підприємець – особа, що відіграє провідну роль у ринковій організації господарства

Підприємництво є особливим видом економічної активності через обов'язкову наявність етапу, пов'язано з підприємницькою ідеєю – результатом діяльності, яка згодом набуває матеріальної форми. Відтак схематично здійснення виробничої підприємницької діяльності можна зобразити таким чином:

Загальна схема підприємницької діяльності

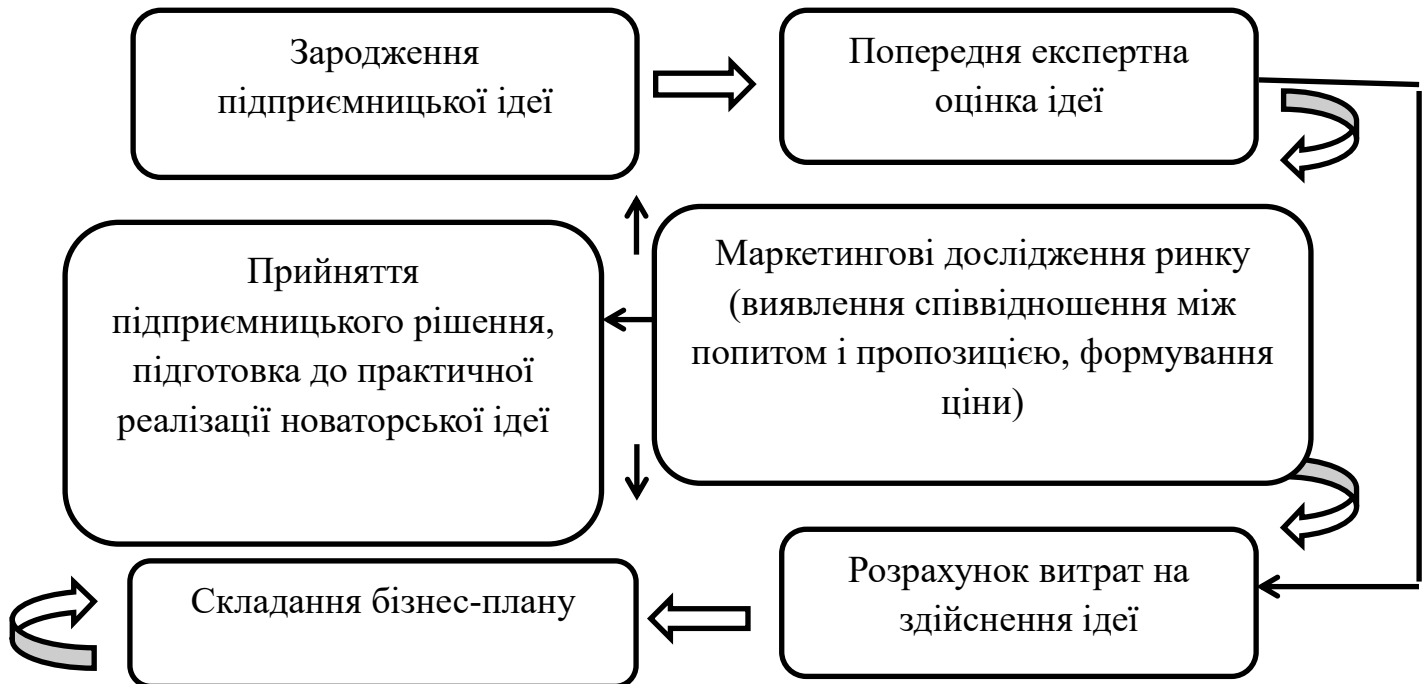

Для вкладення підприємницької діяльності необхідні такі умови:

* **Економічні умови** – це в першу чергу пропозиція товарів і попит на них види товарів, які можуть придбати покупці і обсяг коштів, які вони можуть витратити на ті покупки, надлишок або нестача робочої сили, що впливають на рівень заробітної плати, тобто їх можливість придбання товарів.

На економічні умови також суттєво впливають наявність коштів у підприємців, рівень доходів на інвестований капітал, а також величина позичкових засобів, до яких можуть звернутися підприємці для фінансування своєї діяльності і які можуть надати їм кредитні установи.

* **Соціальні умови** формування підприємництва. Це насамперед прагнення покупців купувати товари, що відповідають певному смаку і уподобання людей та моді. При цьому суттєву роль відіграють моральні норми, які залежать від соціально-культурного середовища. Ці норми впливають на характер життя споживачів і через це – на їх попит на товари.

Важливу роль у формуванні підприємництва відіграє підготовка, перепідготовка і підвищення кваліфікації кадрів. Соціальні умови впливають на відношення людей до роботи, рівні оплати і умов праці, що пропонуються бізнесом.

Підприємницька діяльність здійснюється в рамках відповідного правового середовища. Тому велике значення має створення необхідних **правових умов**.

Види підприємницької діяльності:

Виробниче підприємництво – це підприємництво, спрямоване на виготовлення різноманітної продукції, виконання робіт і надання послуг для споживачів. Цей вид підприємництва можна назвати провідним, бо від нього безпосередньо залежить рівень розвитку економіки та добробут населення країни

Наукове підприємництво – підприємництво, що виступає перед виробничою стадією виробництва і реалізується у діяльності венчурних (ризикових) підприємств. Вони працюють над втіленням у виробництво нової ідеї чи проекту і спеціалізуються на проведенні науково-дослідних і дослідно-конструкторських робіт

Комерційне підприємство – діяльність щодо купівлі-продажу товарів і послуг. Такою діяльністю займаються передусім торговельні організації та різні посередники

Фінансове підприємство – діяльність щодо купівлі-продажу грошей, валюти і цінних паперів. Такою діяльністю займаються комерційні банки, фондові біржі, інвестиційні фонди та ін.

Страхове підприємництво – діяльність щодо страхування ризиків та відшкодування витрат. Цей вид діяльності здійснюють страхові компанії та інші організації

Крім цього, в усіх розвинутих країнах виділяється такий самостійний вид підприємництва, як консультативний (консалтинг). Він включає такі види послуг, як інформаційні, консультативні, маркетингові

Список рекомендованої літератури

1. Економіка підприємства. Навч.-метод.пос.для самостійної роботи. – К.: КНЕ, 2000. – 248с.
2. Збарський В.К. Основи підприємництва та бізнесу: Підручник. – Вінниця: Нова книга, 2004. – 464с.
3. Мацибора В.І., Збарський В.К., Мацибора Т.В. Економіка підприємства: Навч.посібник. – К.: Каравела, 2012. – 319с.
4. Мочерний С.В., Устинко О.А., Чоботар С.І. Основи підприємницької діяльності: Посібник.: Видавничий центр «Академія», 2001. – 280с.
5. Робинсон Дж. Экономическая теория несовершенной конкуренции. – М.: Прогресс. 1986. – 387с.
6. Шумпетер Й.А. Теория экономического развития: исследования предпринимательской прибыли, капитала, кредита, процента и цикла конъюнктуры. – М.: Прогресс, 1982. – 401с.

Питання для самоперевірки

1. Чим зумовлено наявність великого і малого виробництва за теорією А.Сміта?
2. Який важливий ресурс виробництва виділяє А.Маршалл як специфічну рису фірми?
3. В яких умовах за теорією Дж.Хіпса фірма може досягти своєї мети – максимізації прибутку?
4. В яких умовах за концепцією «підприємницької фірми» Й.А.Шумпетера повинна досягатися мета діяльності фірми – максимізація прибутку?
5. У чому суть теорії розвитку фірми Й.А.Шумпетера і які нові комбінації факторів виробництва необхідно здійснити для забезпечення відповідної динаміки розвитку фірми?
6. У чому суть трансакційних витрат, які відкрив і дослідив лауреат Нобелівської премії Р.Клуз?
7. Які основні види трансакційних витрат?
8. У чому суть теорії фірми О.Уільмсона – теорії недосконалих контрактів?

Виробнича діяльність – це системна дія в сфері матеріального виробництва з метою створення продукту матеріальної форми та його подальшої товарної реалізації.

Господарська діяльність – це функціонування господарських суб'єктів, що скероване на виконання підприємницьких функцій з метою отримання економічного результату.

Еволюційна теорія підприємства - розглядається як один із суб'єктів у середовищі собі подібних. Поведінка підприємства визначається, по-перше, взаємовідносинами між членами спільноти, а по-друге - деякими внутрішніми його характеристиками, наприклад, правилами прийняття рішень з урахуванням дії тих або інших внутрішніх та зовнішніх факторів.

Економічні умови підприємницької діяльності – це пропозиція товарів і попит на ті види товарів, які можуть придбати покупці і обсяг коштів, які можуть витратити на ці покупки, надлишок або недостача робочої сили, що впливають на рівень заробітної плати, тобто їх можливість придбання товарів.

Інвестиційна політика - це створення умов для концентрації коштів розширеного відтворення основних засобів виробництва та їх інтенсивного використання.

Інституційна концепція - розглядає підприємство як організацію, що створюється людьми для більш ефективного використання її можливостей.

Інтрапренерство – розвиток духу підприємництва усередині існуючого підприємства, яке полягає в створенні відповідних передумов для розвитку новаторських підприємницьких ідей.

Міжнародна підприємницька діяльність - це система підприємницької взаємодії та глобалізації ринків, що поєднує суб'єкти господарювання окремих держав.

Неокласична теорія - розглядає підприємство як цілісний об'єкт, що перетворює вхідні ресурси в продукцію та залучає ці ресурси у виробництво.

Підприємництво - це самостійна економічна та фінансова діяльність суб'єкта господарювання з метою виконання господарських функцій і отримання цільового фінансового результату.

Підприємницька діяльність – реалізація особливих здібностей індивіда, що виражається в раціональному поєднанні факторів виробництва на основі інноваційного ризикового підходу для отримання виправданого підприємницького доходу.

Підприємець – людина, що бере на себе зовов'язання щодо виробництва чи будівництва об'єкта (Загальний словник комерції, Париж).

Посередницька діяльність - це організаційно-економічне забезпечення господарсько-фінансових взаємозв'язків суб'єктів господарювання з метою отримання комерційних вигод як частини доходу від посередницької діяльності.

Соціальні умови формування підприємництва – прагнення покупців купувати товари, що відповідають певному смаку і оподобання людей та моді.

Стратегія підприємницької діяльності - це відображення пріоритетних цілей та курсу економічної політики держави, впливу кон'юнктури ринку на рівні суб'єкта підприємницької діяльності.

Суб'єкт господарювання - це юридична чи фізична особа підприємницької діяльності, що виконує підприємницькі дії відповідно до ресурсного потенціалу та стратегії і цілей функціонування.

Тактика підприємницької діяльності - це відображення оперативних та поточних завдань, способів їх досягнення в конкретних умовах відповідно до економічної стратегії.

Тема 2. Підприємство як суб'єкт господарювання

Ключові програмні питання

1. Поняття підприємства, його цілі і напрямки діяльності
2. Класифікація підприємств
3. Зовнішнє середовище господарювання підприємств
4. Ринкове середовище функціонування підприємств

Ключові програмні поняття і терміни

- | | |
|-----------------------------|--|
| ➤ Аграрне підприємство | ➤ Ринкове середовище |
| ➤ Акціонерне товариство | ➤ Товариство з додатковою відповідальністю |
| ➤ Асоціація | ➤ Товариство з обмеженою відповідальністю |
| ➤ Зовнішнє середовище | ➤ Товариство з повною відповідальністю |
| ➤ Класифікація підприємств | ➤ Унітарне підприємство |
| ➤ Колективний договір | ➤ Форми об'єднання підприємств |
| ➤ Консорціум | ➤ Холдинг |
| ➤ Концерн | |
| ➤ Корпоративне підприємство | |
| ➤ Корпорація | |
| ➤ Мікро-макросередовище | |
| ➤ Підприємство | |

2.1 Поняття підприємства, його цілі і напрямки діяльності

Організації, які характеризуються підприємницьким характером діяльності, називаються *підприємствами*.

В умовах ринкової економіки підприємства, що займаються виробничою діяльністю, є суб'єктом господарювання. Підприємство як суб'єкт господарювання є основною виробничо-господарською ланкою економіки України.

Суб'єктами господарювання визначаються підприємства, які здійснюють господарську діяльність, мають відокремлене майно, сукупність господарських прав та обов'язків.

Відповідно до Господарського кодексу України

Підприємство – це самостійний господарюючий, уставний суб'єкт який володіє правами юридичної особи та здійснює виробничу, науково-дослідну та комерційну діяльність з метою одержання відповідного прибутку(доходу).

ГКУ встановлює відповідно до Конституції України правові основи господарської діяльності (господарювання, яка базується на різноманітності суб'єктів господарювання різних форм власності)

Підприємство яке здійснює виробничу діяльність (виробляє і переробляє продукцію), комерційну діяльність, науково-дослідну діяльність та сума виручки від реалізація власної продукції, товарів і послуг становить не менше 75%, таке підприємство вважається **аграрним підприємством**.

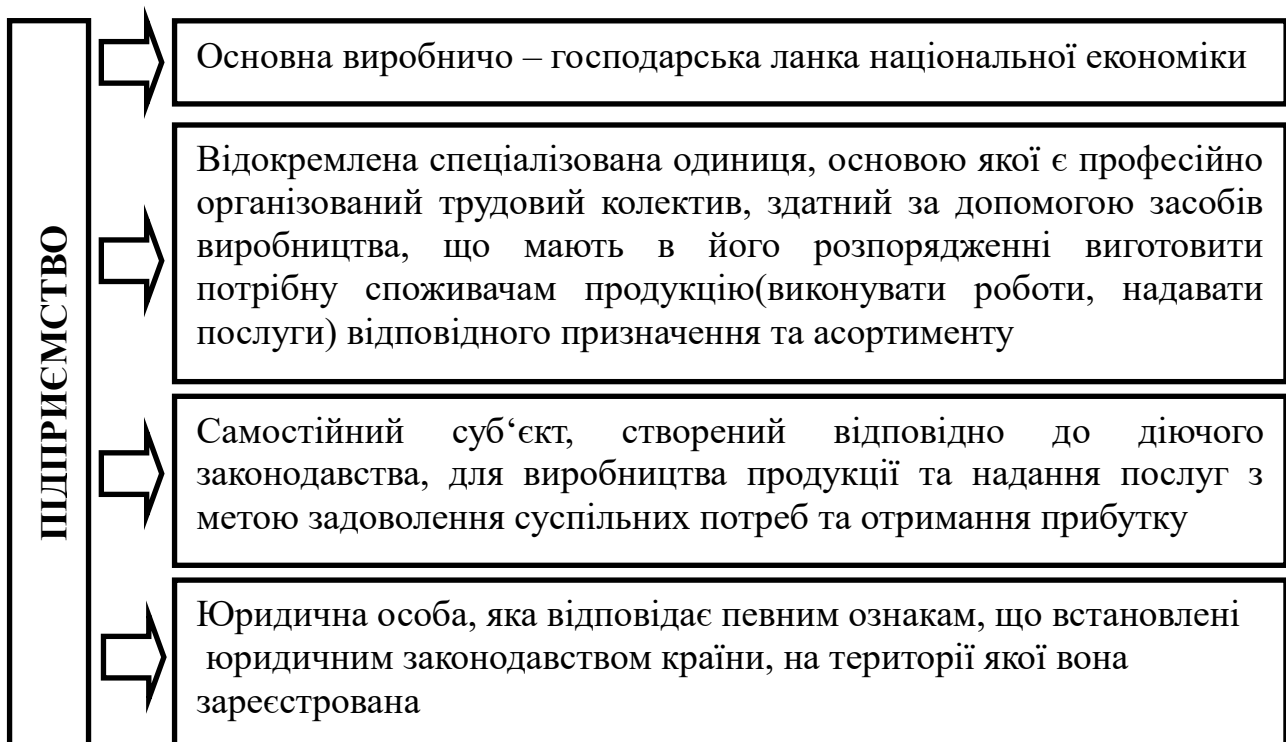

Місія і загальнофірмові цілі

● **Місія** – це головна мета підприємства, тобто чітко визначена причина його існування. Місія сучасного підприємства у виробництві продукції (наданні послуг) для задоволення потреб ринку та одержання максимально можливого прибутку.

* * *

На основі встановленої загальної місії визначають **загальнофірмові цілі**, які мають бути:

1. *конкретними і вимірними*, що дає їм можливість стати реальною вихідною базою для наступних правильних господарських і соціальних рішень стосовно діяльності підприємства (фірми, корпорації);
2. *зорієнтованими у часі*, тобто мати конкретний горизонт прогнозування (прогноз розвитку подій на тривалі і відносно короткі періоди часу – відповідно на 5 – 10 років і 1 – 2 роки);
3. *досяжними*, щоб стимулювати підвищення ефективності діяльності підприємства;
4. *взаємодоповнюваними*, тобто дії і рішення, що необхідні для досягнення однієї мети, не повинні перешкоджати реалізації інших цілей діяльності підприємства (фірми, корпорації);
5. *чітко сформульованими щодо кожного виду (напрямку) діяльності підприємства*, що робить їх реальними для досягнення у відповідному часі.

Головні напрямки діяльності

Паралельно і послідовно здійснювані

◇ **Вивчення ринку товарів (ситуаційний аналіз)** ,що передбачає комплексне дослідження ринку , рівня конкурентоспроможності продукції, вимог споживачів, методів формування попиту і каналів просування товарів.

◇ **Інноваційна діяльність** – здійснення нових науково-технічних розробок, конструкторсько-технологічної підготовки виробництва; використання ефективних нововведень; формування інвестиційних ресурсів для інноваційної діяльності.

◇ **Виробнича діяльність** – обґрунтування обсягу випуску продукції згідно з потребами ринку, узгодження програми випуску виробів (виробничої програми) і виробничої потужності підприємства, забезпечення виробництва необхідними ресурсами, дотримання оперативно-календарних графіків виготовлення продукції.

◇ **Комерційна діяльність** – організаційно-економічні заходи для досягнення очікуваних прибутків (дохідності) та інших показників фінансової результативності виробництва.

◇ **Післяпродажний сервіс** – здійснення обумовлених угодою (договором) пуско-налагоджувальних робіт стосовно поставленого устаткування та гарантійного технічного обслуговування і ремонту відповідних виробів (проданої побутової техніки).

Інтегровані

▣ **Економічна діяльність** – прогнозування, планування, ціноутворення, оплата праці, ресурсне забезпечення, зовнішньоекономічна і фінансова діяльність, облік і звітність тощо.

▣ **Соціальна діяльність** – підготовка і підвищення кваліфікації персоналу, створення належних умов праці та відпочинку, забезпечення соціального захисту працівників.

Правові основи функціонування

Підприємство (фірма)має діяти і господарювати в рамках законодавства, що регулює всі напрямки його (її) діяльності. З-поміж юридичних актів визначальними є господарський кодекс України та статут підприємства, а також узгоджений з чинним законодавством колективний договір.

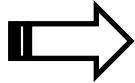
**Розділ 1. Основні засади господарської діяльності**

- Глава 1. Загальні положення
Глава 2. Основні напрями та форми участі держави і місцевого самоврядування у сфері господарювання
Глава 3. Обмеження монополізму та захист суб'єктів господарювання і споживачів від недобросовісної конкуренції
Глава 4. Господарська комерційна діяльність (підприємництво)
Глава 5. Некомерційна господарська діяльність

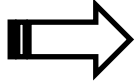
**Розділ 2. Суб'єкти господарювання**

- Глава 6. Загальні положення
Глава 7. Підприємництво
Глава 8. Державні та комунальні унітарні підприємства
Глава 9. Господарські товариства
Глава 10. Підприємства колективної власності
Глава 11. Приватні підприємства. Інші види підприємств
Глава 12. Об'єднання підприємств
Глава 13. Громадянин як суб'єкт господарювання.
Особливості статусу інших суб'єктів господарювання

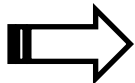
**Розділ 3. Майнова основа господарювання**

- Глава 14. Майно суб'єктів господарювання
Глава 15. Використання природних ресурсів у сфері господарювання
Глава 16. Використання у господарській діяльності прав інтелектуальної власності
Глава 17. Цінні папери у господарській діяльності
Глава 18. Корпоративні права

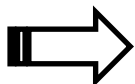
**Розділ 4. Господарські зобов'язання**

- Глава 19. Загальні положення про господарські зобов'язання
Глава 20. Господарські договори
Глава 21. Ціни і ціноутворення у сфері господарювання
Глава 22. Виконання господарських зобов'язань. Припинення зобов'язань
Глава 23. Визнання суб'єкта підприємництва банкрутом

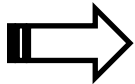
**Розділ 5. Відповідальність за порушення у сфері господарювання**

- Глава 24. Загальні засади відповідальності учасників господарських відносин
Глава 25. Відшкодування збитків у сфері господарювання
Глава 26. Штрафні та оперативно-господарські санкції
Глава 27. Адміністративно-господарські санкції
Глава 28. Відповідальність суб'єктів господарювання за порушення антимонопольно-конкурентного законодавства

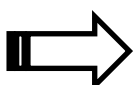
**Розділ 6. Особливості правового регулювання в окремих галузях господарювання**

- Глава 29. Галузі та види господарської діяльності
Глава 30. Особливості правового регулювання господарсько-торговельної діяльності
Глава 31. Комерційне посередництво (агентські відносини) у сфері господарювання
Глава 32. Правове регулювання перевезення вантажів
Глава 33. Капітальне будівництво
Глава 34. Правове регулювання інноваційної діяльності
Глава 35. Особливості правового регулювання фінансової діяльності
Глава 36. Використання у підприємницькій діяльності прав інших суб'єктів господарювання (комерційна концесія)

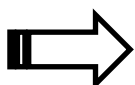
**Розділ 7. Зовнішньоекономічна діяльність**

- Глава 37. Загальні положення
Глава 38. Іноземні інвестиції

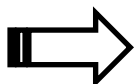
**Розділ 8. Спеціальні режими господарювання**

- Глава 39. Спеціальні (вільні) економічні зони
Глава 40. Концесії

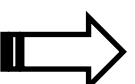
**Розділ 9. Прикінцеві положення**

Статут підприємства

Статут підприємства – певна сукупність правил, що регулюють діяльність підприємства та його взаємовідносини з іншими суб'єктами господарювання. Статут повинен відповідати основним положенням закону країни про підприємства.

У ньому мають бути чітко сформульовані:

- точне найменування і місце знаходження підприємства;
- власник (власники) або засновник (засновники);
- місія та основні цілі діяльності;
- органи управління і порядок їх формування;
- джерела і порядок формування майна;
- умова реорганізації і припинення діяльності.

Колективний договір

- ◎ **Колективний договір** – угода між трудовими колективами в особі профспілки та адміністрацією підприємства (організації), що використовує найману працю.
- ◎ Колективний договір має укладатися щорічно.
- ◎ Колективним договором регулюється виробничі, економічні і трудові відносини працівників з власником підприємства; визначаються заходи із забезпеченням належних умов та оплати праці, соціального захисту всіх категорій персоналу.

Ознаки підприємства

Проведення підприємницької діяльності, тобто самостійна, ініціативна, систематична діяльність з виробництва продукції, виконання робіт, надання послуг та їх реалізація з метою одержання прибутку

Володіння правами юридичної особи

Єдність і цінність майнового комплексу, як правило, із замкненою технологічною структурою

Порівняння доходів і витрат, ведення автономного бухгалтерського обліку та складання балансу

Певна самостійність у прийнятті господарських рішень

Підприємство в ринкових умовах самостійно здійснює:

маркетингові дослідження

матеріально-технічне постачання та пошук постачальників

інвестиційну діяльність

реалізацію продукції та пошук споживачів

вибір банківської установи для розрахункових, кредитних та касових операцій

ціноутворення на продукцію роботи послуги

операції з цінними паперами та тимчасово вільними грошовими коштами

зовнішньоекономічну діяльність та використання валютної впрочки

управління персоналом та організацією стимулювання праці

розподіл та використання прибутку

планування діяльності та розроблення виробничої програми підприємства

2.2 Класифікація підприємств

Класифікаційні ознаки підприємств

Залежно від форми власності згідно із ст.63 ГКУ в Україні можуть діяти підприємства таких видів:

- **приватне підприємство**, що діє на основі приватної власності громадян чи суб'єкта господарювання (юридичної особи)
- **підприємство, що діє на основі колективної власності** (підприємство колективної власності)
- **комунальне підприємство**, що діє на основі комунальної власності територіальної громади
- **державне підприємство**, що діє на основі державної власності
- **підприємство, засноване на змішаній формі власності** (на основі об'єднання майна різних форм власності)

Залежно від форми власності згідно із ст.63 ГКУ в Україні можуть діяти підприємства таких видів

- якщо іноземна інвестиція становить не менш як десять відсотків (10%), воно визнається **підприємством з іноземними інвестиціями**
- якщо іноземна інвестиція становить сто відсотків (100%), воно вважається **іноземним підприємством**
- якщо в статутному фонді відсутні іноземні інвестиції, таке підприємство вважається **національним**

Залежно від способу утворення (заснування) та формування статутного фонду в Україні діють такі підприємства

- **унітарне підприємство** створюється одним засновником, який виділяє необхідне для того майно, формує відповідно до закону статутний фонд
- **корпоративне підприємство** утворюється, як правило, двома або більше засновниками за їх спільним рішенням

Залежно від кількості працюючих та обсягу валового доходу від реалізації продукції за рік підприємства можуть бути

- **малі** – це підприємства в яких середньооблікова чисельність працюючих за звітний (фінансовий) рік не перевищує 50 осіб, а обсяг валового доходу від реалізації продукції (робіт, послуг) за цей період не перевищує 70 млн. грн
- **великі** – це підприємства в яких середньооблікова чисельність працюючих за звітний (фінансовий) рік не перевищує 250 осіб, а обсяг валового доходу від реалізації продукції (робіт, послуг) за цей період не перевищує 100 млн. грн

Залежності з урахуванням існування ступеня залежності від іншого підприємств виділяють підприємства

- **головні**
- **дочірні**

Залежно від кількості працюючих та обсягу валового доходу від реалізації продукції за рік підприємства можуть бути

- промислові, сільськогосподарські, будівельні транспортні, торговельні, науково-дослідні, лізингові, банківські, страхові, туристичні, підприємства зв'язків, підприємства побутового обслуговування тощо

Відповідно до правового статусу і форми господарювання розрізняють

- **одноосібні підприємства** – є власністю однієї особи, що відповідає за свої зобов'язання усім майном
- **кооперативні підприємства** – добровільні об'єднання громадян з метою спільного здійснення господарської діяльності
- **орендні підприємства** – засновані на договірних взаєминах щодо тимчасового володіння і користування майном
- **господарські товариства (партнерства)** - підприємства або інші суб'єкти господарювання, створені юридичними особами та/або громадянами шляхом об'єднання їх майна і участі в підприємницькій діяльності товариства з метою одержання прибутку

До господарських товариств належать

Господарські товариства

є об'єднанням підприємців. Вони створюються юридичними особами та громадянами шляхом об'єднання їхнього майна і участі в підприємницькій діяльності товариства з метою одержання прибутку

Повне товариство

(товариство з повною відповідальністю) – товариство, всі учасники якого займають ся спільною підприємницькою діяльністю і несуть солідарну відповідальність за зобов'язання підприємства всім своїм майном

Товариство з додатковою відповідальністю

має статутний фонд поділений на частини, розмір яких визначається засновницькими документами. Учасники цього товариства несуть відповідальність за зобов'язання підприємства власним майном, а в разі його недостатності – додаткову солідарну відповідальність у визначеному установчими документами однаково кратному розмірі

Товариство з обмеженою відповідальністю

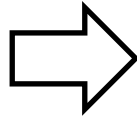

є товариство, що має статутний фонд, поділений на частки, розмір яких визначається установчими документами і несе відповідальність за своїми зобов'язаннями тільки своїм майном. Учасники товариства несуть відповідальність в межах своїх вкладень (внесків)

Командитне товариство

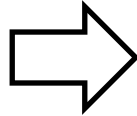

є товариство, яке поряд із членами з повною відповідальністю, включає учасників, відповідальність яких обмежується їхнім внеском у майно товариства

Акціонерне товариство

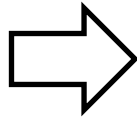

воно має статутний фонд, поділений на певну кількість акцій однакової номінальної вартості, і несе відповідальність за зобов'язаннями підприємства тільки майном товариства.

Акціонерні товариства бувають двох видів: **публічні**, акції якого розповсюджуються через відкриту передплату та купівлю-продаж на фондових біржах; **приватні**, акції якого можуть бути розповсюджуватись лише між його засновниками

Як визначено в ст. 70 ГКУ, підприємства мають право на добровільних засадах об'єднувати свою господарську діяльність (виробничу, комерційну та інші види діяльності).

Об'єднання підприємств – це організація, утворена в складі двох або більше підприємств з метою координації їх виробничої, наукової та іншої діяльності для вирішення спільних економічних та соціальних завдань.

Об'єднання підприємств можуть утворюватися:

- на добровільних засадах
- за рішенням органів, які відповідно до ГКУ та інших законів мають право утворювати об'єднання підприємств

Основні види інтеграційних утворень

Асоціація

Найпростіша форма договірною об'єднання підприємств та організацій з метою постійної координації господарської чи іншої діяльності

Корпорація

Договірне об'єднання різних суб'єктів на основі інтеграції їх науково-технічних, виробничих і комерційних інтересів з делегуванням окремих повноважень централізованого регулювання діяльності всіх учасників

Консорціум

Тимчасові статутні об'єднання промислового і банківського капіталу для досягнення загальної мети (наприклад, реалізації великого проекту). Вони можуть бути не лише національними, а й міжнародними (міжнародний консорціум супутникового зв'язку)

Концерн

Інтеграція підприємств різних галузей економіки на основі єдності, власності та контролю, за принципом диверсифікації з втратою окремими підприємствами самостійності і, як правило, підпорядкуванням фінансовим інституціям

Холдинг

Засноване на об'єднанні капіталів інтегроване товариство, яке безпосередньо не здійснює виробничу діяльність, а використовує свої фінансові кошти для придбання контрольних пакетів акцій інших підприємств з метою контролю за їх діяльністю. Воно вирішує головні питання діяльності своїх учасників за збереження їх самостійності

Фінансово-промислова група

Створено за рішенням уряду країни інтеграційне утворення, яке складається з різних суб'єктів господарювання всіх форм власності для реалізації державних програм розвитку пріоритетних галузей, а також структурної перебудови економіки

Економічні особливості діяльності різних видів підприємств

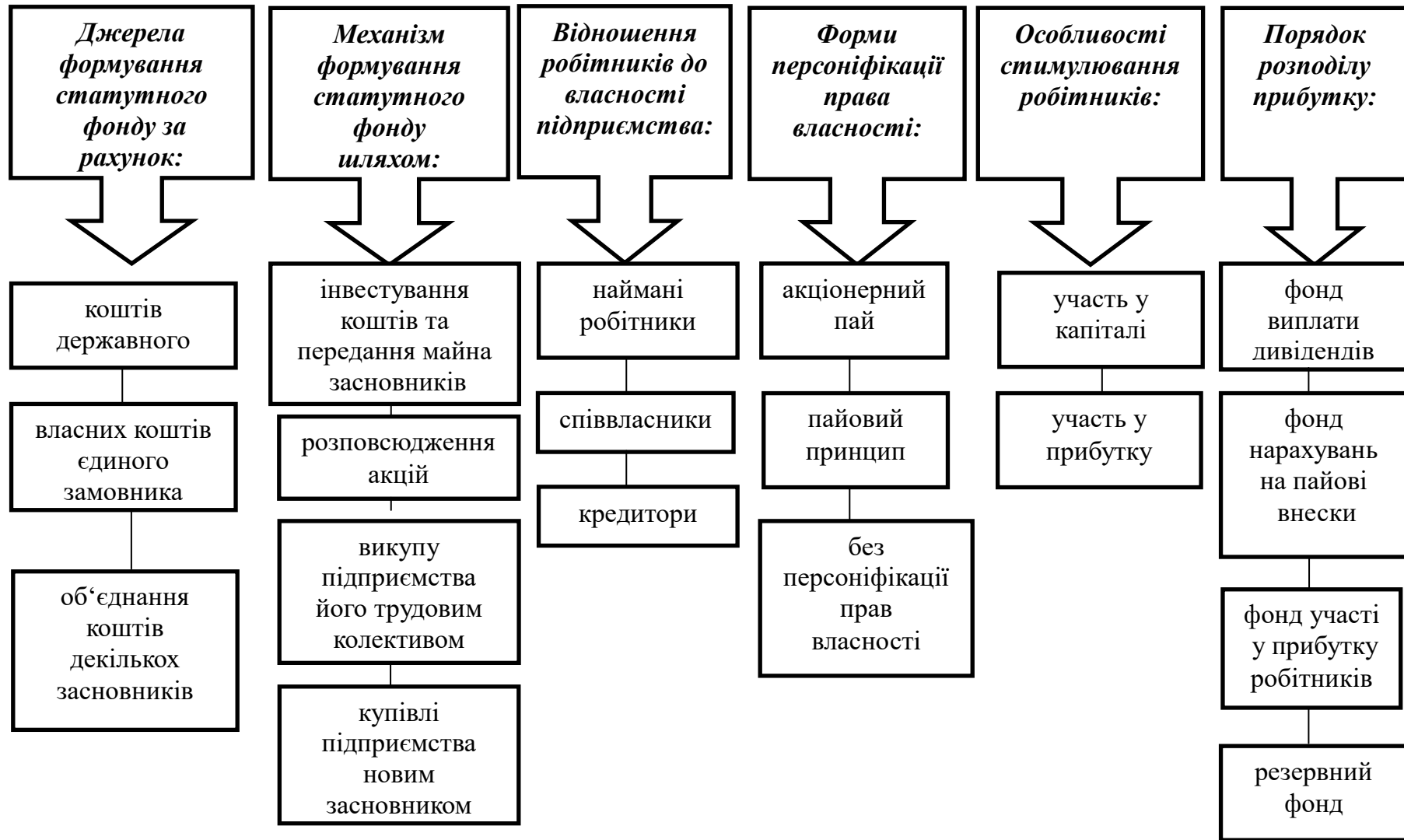

2.3 Зовнішнє середовище господарювання підприємств

Аграрні підприємства здійснюють свою діяльність не ізольовано, а в певному контакті із зовнішнім середовищем, яке представлене силами, що діють за його межами.

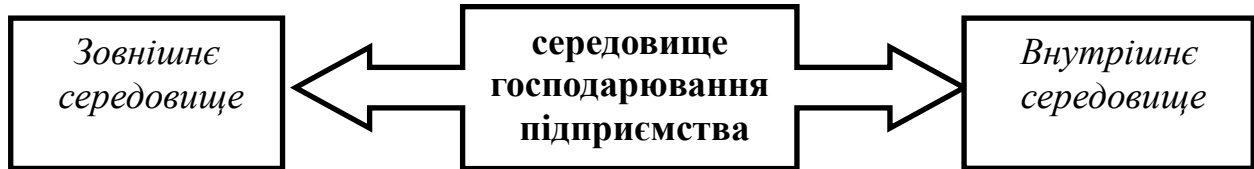

Зовнішнє середовище – це сукупність господарських суб'єктів; економічних, суспільних і природних умов; національних та міжнародних інституціональних структур; інших зовнішніх (відносно підприємства) умов та чинників, що діють у глобальному оточенні

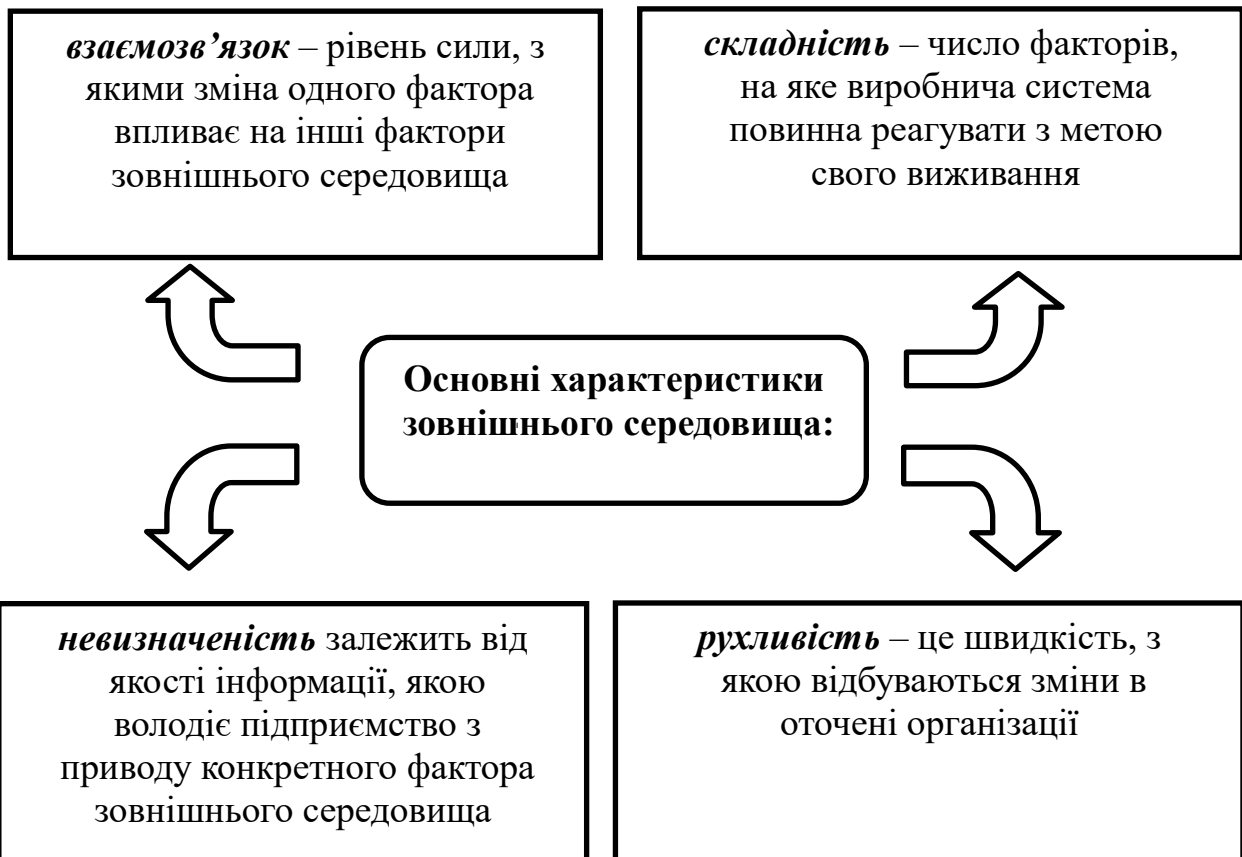

Неоднорідність зовнішнього середовища, що оточує аграрні підприємства, дає змогу визначити дві його складові:
мікросередовище і макросередовище

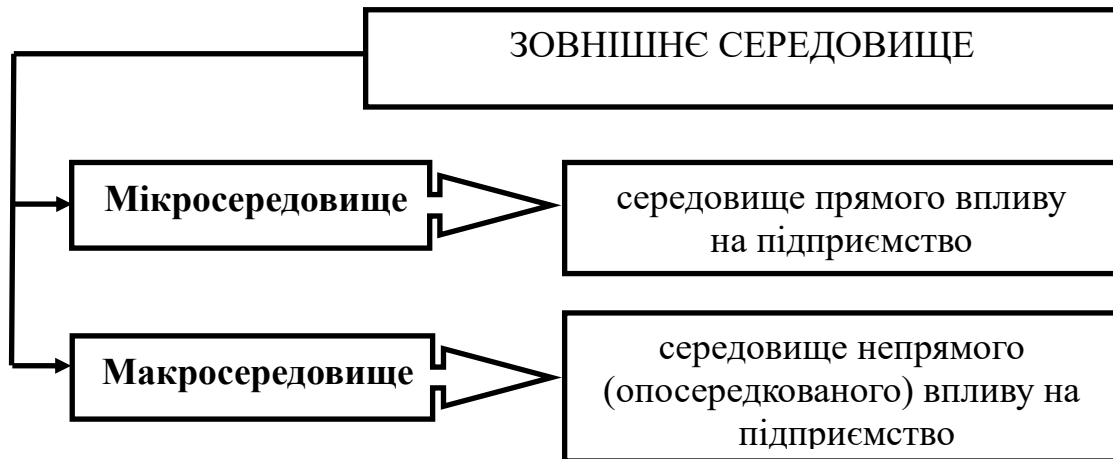

Мікросередовище – це партнерське середовище, суб'єктами якого є підприємства і організації, з якими підприємство вступає в певні виробничі, економічні, фінансові і організаційно-господарські стосунки.

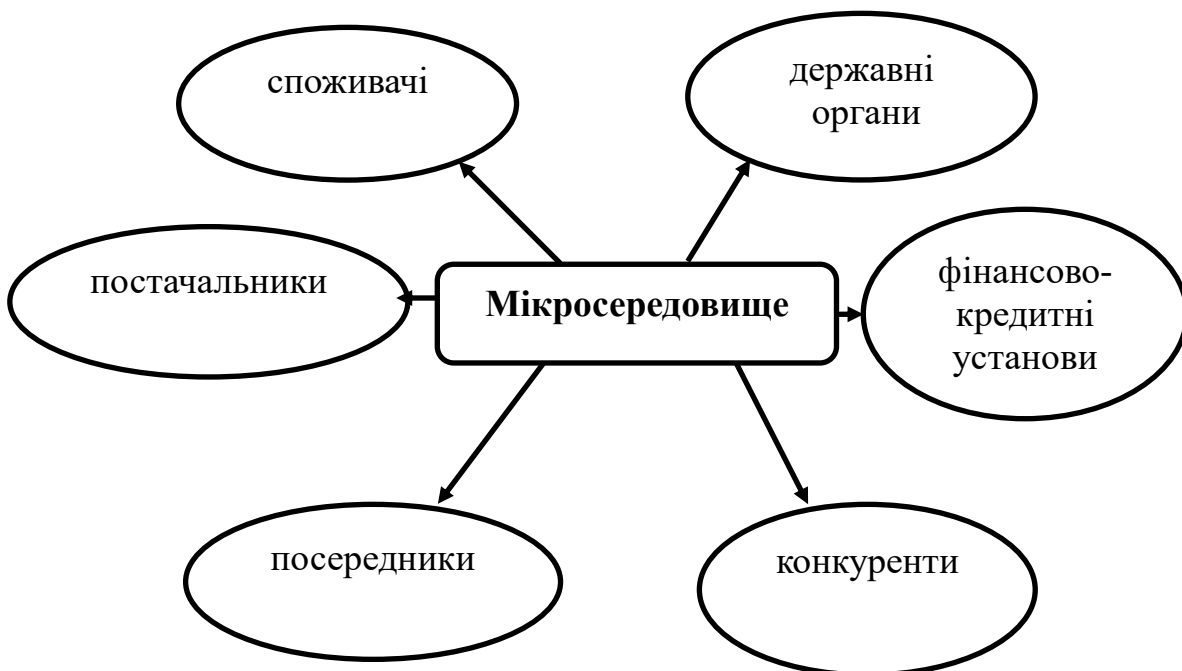



Юридичні установи

Є також важливим партнером аграрних підприємств. Адже для ринкової економіки характерна складність економічних взаємозв'язків, що виникають із різними суб'єктами ринку. Тому при укладанні ділових угод, їх виконанні, виникненні спірних питань підприємства змушені вдаватися до послуг юридичних установ

Найближчі конкуренти

Ними є ті сільськогосподарські формування, що виробляють на продаж однакову з даним підприємством продукцію

Складові макросередовища

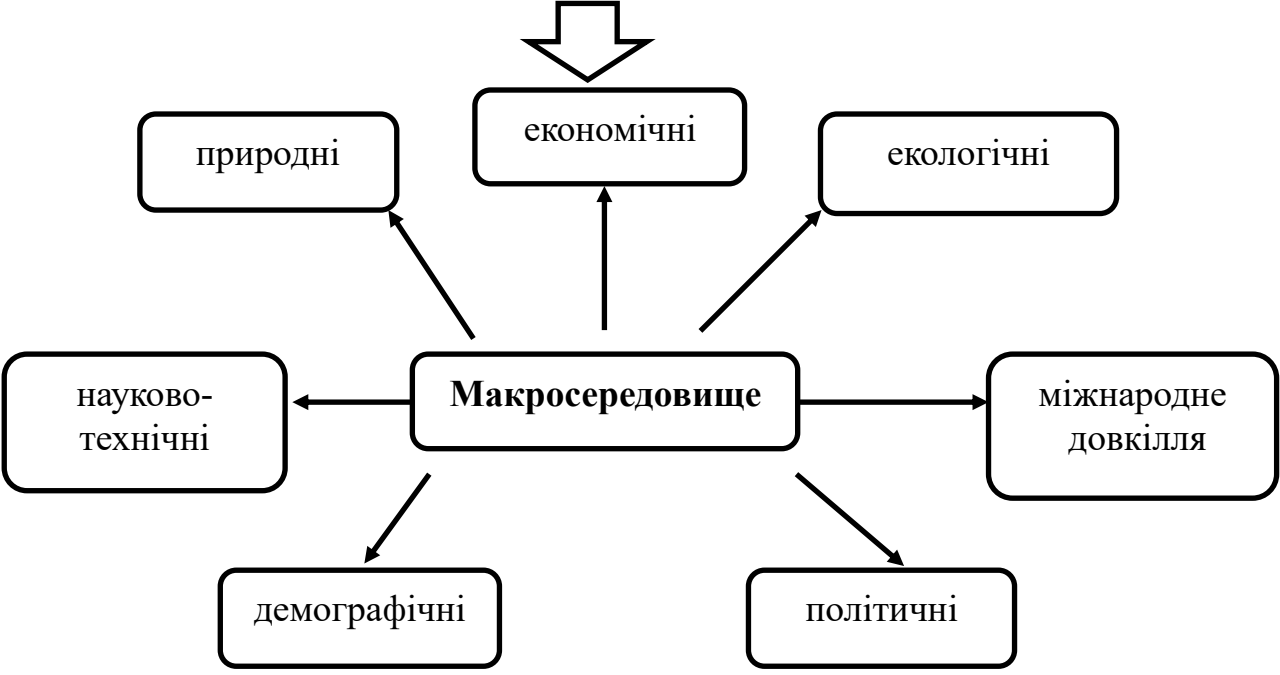

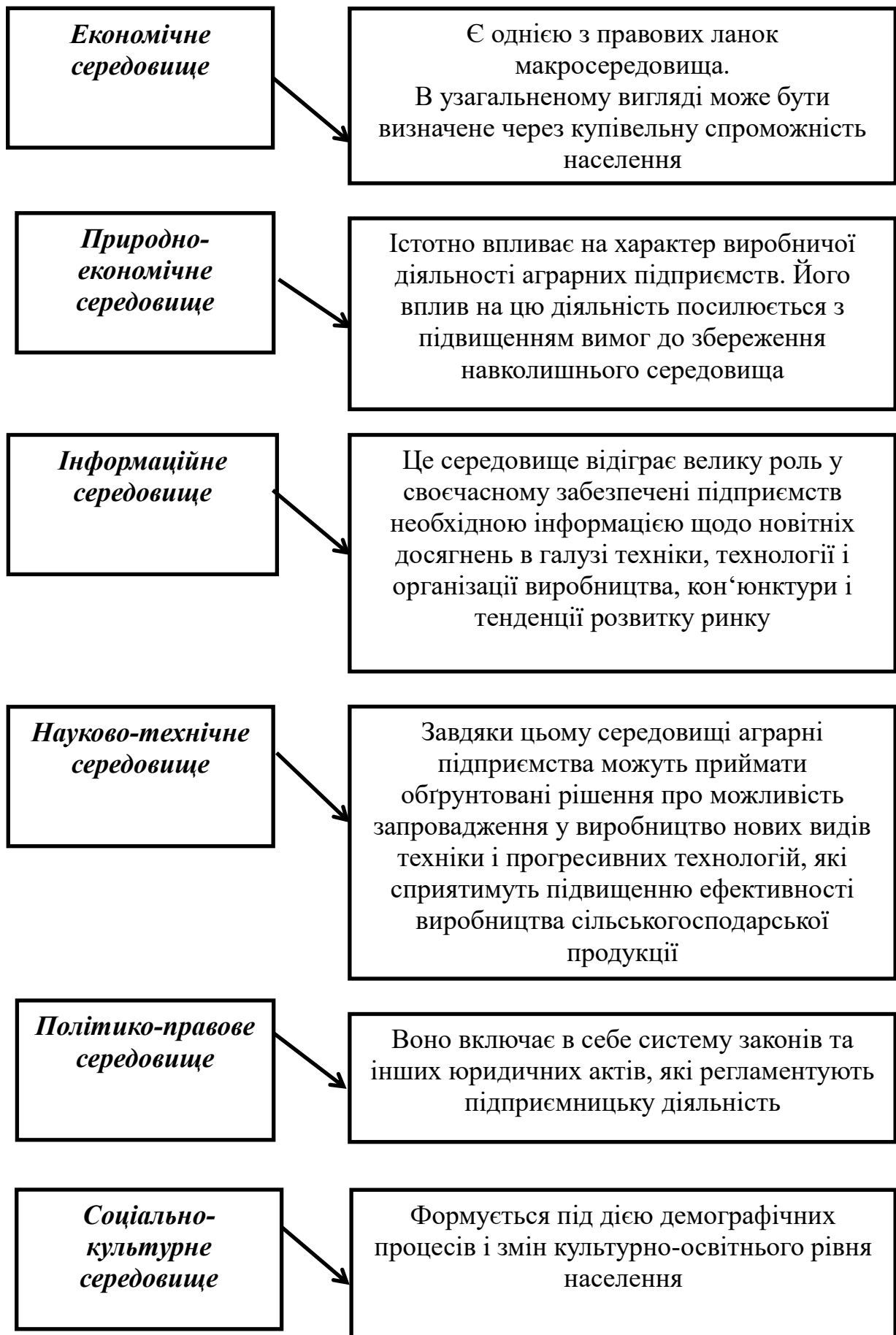

**Особливості функціонування
підприємства за різних економічних систем**

Розрізнявальна ознака	Економіка	
	Планова	ринкова
Переважна форма власності	Державна, обмежено-колективна	Приватна, колективна
Статус підприємства	Одиниця народно-господарського комплексу	Самостійний суб'єкт підприємства
Основний метод регулювання	Директивне планування	Ринкова саморегуляція
Мотивація діяльності	Виконання планових завдань	Одержання та максимізація прибутку
Організація управління	Вертикальна, галузева з підпорядкованістю знизу до верху. Підприємство – об'єкт управління	Повна автономія та самостійність. Управління в рамках підприємства
Ступінь державного втручання	Дуже висока	Мінімально необхідна
Відповідальність за результатами діяльності	Розділена між власником-державою та підприємством. Ризик мінімальний	Ризик великий, відповідальність повна аж до особистого майна

Напрями державного регулювання діяльності підприємства

Податкове регулювання

Визначення переліку податків та інших обов'язкових платежів, розмірів та порядку їх сплати

Грошово-кредитне регулювання

Регулювання грошової емісії, рівня позикового банківського відсотку, надання позик, випуск цінних паперів, вплив на грошові потоки та накопичення суб'єктів господарювання

Соціальний захист

Пенсійне забезпечення, допомога інвалідам, дітям, страхування життя та здоров'я

Цінове регулювання

Встановлення державного граничного рівня цін або рівня прибутковості. За потребою компенсація збитків

Захист навколишнього середовища

Заходи щодо захисту природи у вигляді штрафів або санкцій по забрудненню, проведення природо захисних заходів

Бюджетне регулювання

Встановлення додаткових платежів та відрахувань до бюджету, фінансування програм, спрямованих на підтримку соціально-значущих підприємств, державне замовлення на виробництво соціально-значущих видів продукції

Регулювання умов та оплати праці

Розроблення державного законодавства щодо праці та зайнятості. Встановлення мінімальної заробітної плати, виплат по безробіттю

2.4 Ринкове середовище функціонування підприємств

Сучасний ринок є об'єктивною і незамінною формою раціонального і ефективного господарювання і розвитку аграрних підприємств.

Ринок – це сфера торгового обігу і зв'язана з ним сукупність товарно-грошових відносин, яка виникає між виробниками та споживачами у процесі купівлі-продажу товарів. Ринок є центром економічної діяльності, тому розв'язання багатьох економічних проблем залежить від його функціонування.

Розкриваючи суть ринку, необхідно визначити його функції у процесі відтворення. Ринок забезпечує органічний зв'язок між виробництвом і споживанням, перебуває під їхнім впливом і сам впливає на них. Отже, ринок насамперед виконує таку важливу функцію як *забезпечення руху товарів від виробника до споживача.*

Принципи ринкового господарювання

Суть ринкового господарювання виражається такими принципами:

вільний вибір сільськогосподарськими підприємствами форми господарської діяльності (крім заборонених законів)

постачання господарств виробничими ресурсами обмежується лише платоспроможністю, тобто наявністю власних і позичкових коштів

вільний вибір економічних зв'язків між виробниками і споживачами

формування відповідних пропорцій у сільському господарстві та міжгалузевих зв'язків під впливом динаміки цін і прибутків

Структуризація і види ринків за ознаками

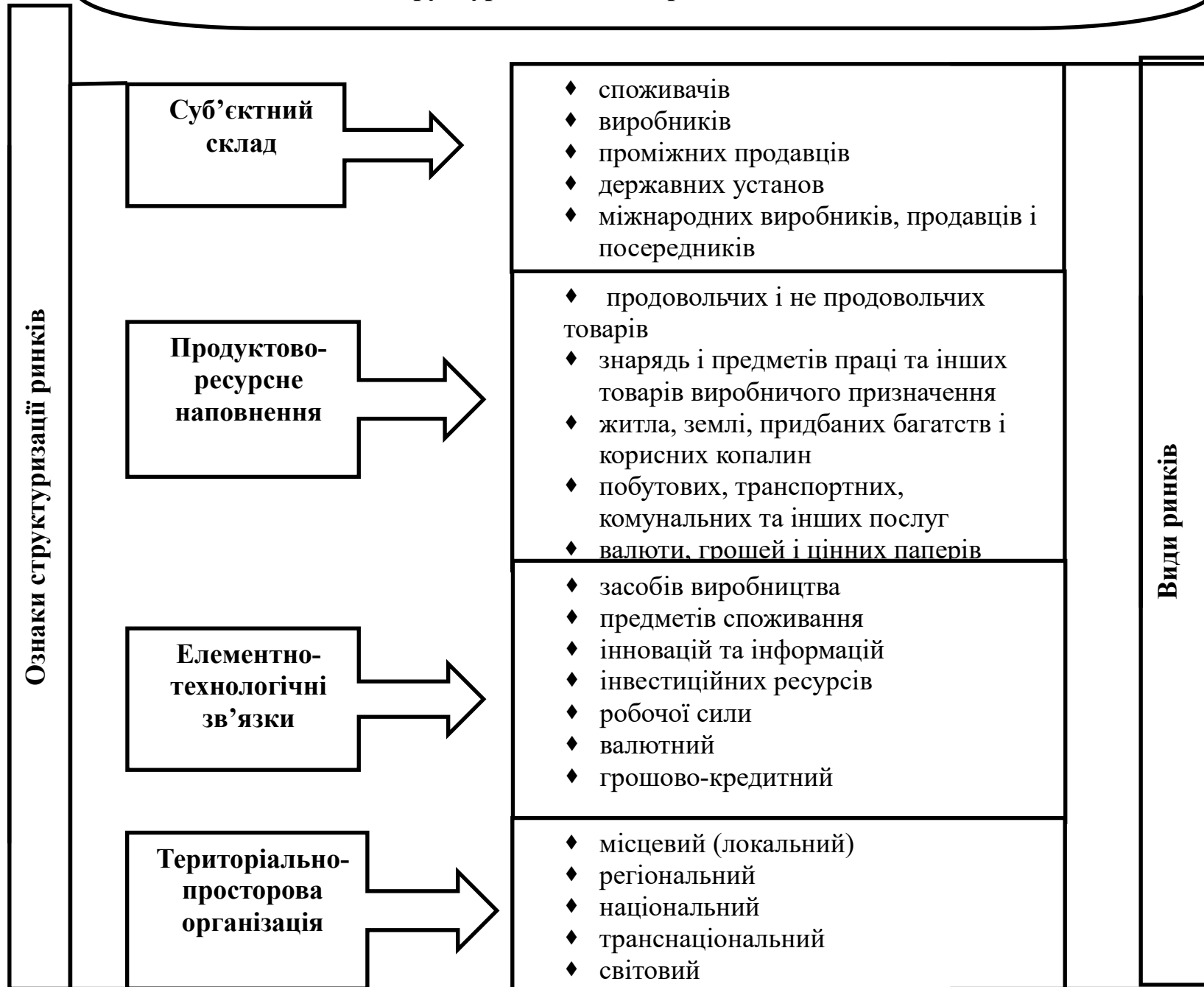

Функції ринку

Регулятивно-контрольна функція

На ринку формуються реальні обсяги та структура різноманітних потреб, виявляється суспільна значимість виробленого продукту і витраченої на його виготовлення праці

Стимулююча функція

Ця функція полягає в тому, що ринок заохочує виробництво саме тих товарів, які користуються попитом у споживачів. Ринкові відносини активно впливають на поліпшення якості продукції, зниження витрат виробництва та обігу, вилучення з виробництва таких видів продукції, які не мають перспективи розширення збуту

Список рекомендованої літератури

1. Андрійчук В.Г. Економіка аграрних підприємств: підручник. -2-е вид., доп. і перероблене.-К.: КНЕУ, 2002. - 624с.
2. Закон України «Господарський кодекс України» // Голос України. – 2003. – 14 березня.
3. Закон України «Про господарські товариства» // нове законодавство України. Випуск 3. –К.: 1993.
4. Закон України «Про фермерське господарство» // Голос України. – 2003. – 29 липня.
5. Іванух Р.А., Білан Є.М. Аграрна економіка і ринок. – Тернопіль: Економічна думка, 2003. – 256с.
6. Коваленко Ю.С. Сільськогосподарське підприємство в ринковому середовищі.-К.:ІАЕ У ААН. 2000.
7. Мацибора В.І., Збарський В.К., Мацибора Т.В. Економіка підприємства: Навч.посібник. – К.: Каравела, 2012. – 319с.
8. Петюх В.Н. Ринкова економіка. –К.: Урожай, 1995. – 429с.
9. Форми господарювання на селі (аналіз розвитку) / за ред. П.Т. Саблука, В.Я. Месель-Веселяка. -2-е вид. доп. – К.: ННЦ «ІАЕ»УААН, 2006.- 95с.
10. Шваб Л.І. Економіка підприємства: Навчальний посібник для студентів вищих навчальних закладів. 2-е вид. – К.: Каравела, 2007. – 584с.

Питання для самоперевірки

1. У чому суть підприємства як економічно-самостійної первинної ланки виробничої сфери?
2. Яка мета підприємницької діяльності підприємства?
3. Які основні напрями виробничо-господарської діяльності підприємства?
4. Які підприємства виділяються за метою і характером діяльності, формою власності та національною належністю капіталу?
5. Які підприємства виділяються за правовим статусом і формою господарювання, технологічною і територіальною цілісністю та потужністю виробничого потенціалу?
6. У чому суть і які мікросередовища господарювання підприємства?
7. Які основні ланки макросередовища? Як вони впливають на діяльність підприємства?
8. У чому суть ринкових принципів господарювання?
9. Які функції виконує ринок?
10. Які типи ринків виділяють за склад суб'єктів та територіально-просторовою організацією?

Термінологічний словник

Аграрне підприємство - це підприємство яке здійснює виробничу діяльність (виробляє і переробляє продукцію), комерційну діяльність, науково-дослідну діяльність та сума виручки від реалізації власної продукції, товарів і послуг становить не менше 75%.

Акціонерне товариство - воно має статутний фонд, поділений на певну кількість акцій однакової номінальної вартості, і несе відповідальність за зобов'язаннями підприємства тільки майном товариства.

Асоціація – це найпростіша форма договірної об'єднання підприємств та організацій з метою постійної координації господарської чи іншої діяльності.

Велике підприємство - підприємство, в якого середньооблікова чисельність працюючих за звітний (фінансовий) рік перевищує 250 осіб, а обсяг валового доходу від реалізації продукції (робіт, послуг) за рік перевищує суму, 100 млн. гривень.

Господарське товариство - підприємство або інший суб'єкт господарювання, створений юридичними особами та/або громадянами шляхом об'єднання їх майна і участі в підприємницькій діяльності товариства з метою одержання прибутку.

Економічний союз - об'єднання підприємств, які зберігають при цьому свою правову самостійність, але пов'язані між собою перехресною дольовою участю в статутному капіталі один одного.

Злиття (поглинання) - утворення юридичної особи шляхом об'єднання двох чи декількох підприємств через їх злиття шляхом передачі майна з попередньою ліквідацією підприємства, яке поглинають, або ж злиття через передачу майна шляхом правонаступництва (характерне лише для акціонерних товариств).

Зовнішнє середовище – це сукупність господарських суб'єктів; економічних, суспільних і природних умов; національних та міжнародних інституціональних структур; інших зовнішніх (відносно підприємства) умов та чинників, що діють у глобальному оточенні.

Іноземне підприємство - підприємство, в статутному фонді якого іноземна інвестиція становить 100 %.

Картель - суб'єкт господарської діяльності, який створюється шляхом об'єднання (в основному горизонтального) підприємств на основі укладеного між ними договору, основна мета якого — зниження рівня конкуренції на ринку (за рахунок картельних угод щодо однорідності умов поставок та розрахунків, розмірів знижок, стандартизації продукції, спеціалізації виробництва чи реалізації продукції, здійснення експортних операцій тощо).

Класифікація підприємств – здійснюється за такими класифікаційними ознаками: мета і характер діяльності – (комерційне і не комерційне); за формою власності – (індивідуальне, приватне, колективне, сімейне, державне, комунальне); за способом створення – (унітарне, корпоративне); національна належність капіталу – (національні підприємства, закордонні, змішані (спільні)); правовий статус і форма господарювання – (одноосібні, кооперативні, орендні, господарські товариства); технологічна й територіальна цілісність – (до цієї ознаки входять так звані головні (материнські) підприємства, а також дочірні(компанія) та філії); галузево-функціональні види діяльності – (підприємства поділяються на: промислові, сільськогосподарські, будівельні, транспортні, торгові, торгово-посередницькі, інноваційні, лізингові, банківські, страхові та туристичні); потужність виробничого потенціалу – (чисельність працівників та обсяг валового доходу від реалізації); розмір підприємств – (малі, середні, великі);

Колективний договір - угода між трудовими колективами в особі профспілки та адміністрацією підприємства (організації), що використовує найману працю, він має укладатися щорічно. Колективним договором регулюється виробничі, економічні і трудові відносини працівників з власником підприємства - визначаються заходи із забезпеченням належних умов та оплати праці, соціального захисту всіх категорій персоналу.

Командитне товариство - господарське товариство, в якому один або декілька учасників здійснюють додаткову солідарну відповідальність усім своїм майном, на яке за законом може бути звернено стягнення (повні учасники), а інші учасники присутні в діяльності товариства лише своїми внесками (вкладники).

Консорціум – це тимчасові статутні об'єднання промислового і банківського капіталу для досягнення загальної мети (наприклад, реалізації великого проекту). Вони можуть бути не лише національними, а й міжнародними (міжнародний консорціум супутникового зв'язку).

Концерн – це інтеграція підприємств різних галузей економіки на основі єдності, власності та контролю, за принципом диверсифікації з втратою окремими підприємствами самостійності і, як правило, підпорядкуванням фінансовим інституціям.

Кооперативне підприємство - добровільне об'єднання громадян з метою спільного здійснення господарської діяльності.

Корпоративне підприємство - підприємство, що утворюється, як правило, двома або більше засновниками за їх спільним рішенням (договором), діє на основі об'єднання майна та/або підприємницької чи трудової діяльності засновників (учасників), їх спільного управління справами, на основі корпоративних прав, у тому числі через органи, що ними створюються, участі засновників (учасників) у розподілі доходів та ризиків підприємства. Корпоративними є кооперативні підприємства, підприємства, що створюються у формі господарського товариства, а також інші підприємства, в тому числі засновані на приватній власності двох або більше осіб.

Корпорація - це договірне об'єднання різних суб'єктів на основі інтеграції їх науково-технічних, виробничих і комерційних інтересів з делегуванням окремих повноважень централізованого регулювання діяльності всіх учасників.

Макросередовище – середовище непрямого, опосередкованого, впливу на підприємство.

Мале підприємство - підприємство, в якого середньооблікова чисельність працюючих за звітний (фінансовий) рік не перевищує 50 осіб, а обсяг валового доходу від реалізації продукції (робіт, послуг) за цей період не перевищує суми, 70 млн. гривень.

Мікросередовище – це партнерське середовище, суб'єктами якого є підприємства і організації, з якими підприємство вступає в певні виробничі, економічні, фінансові і організаційно-господарські стосунки.

Орендне підприємство - підприємство, яке засноване на договірних відносинах щодо тимчасового володіння і користування майном.

Підприємницький союз - об'єднання підприємств, яке створюється з метою представлення спільних інтересів підприємств перед громадськістю, державними органами влади тощо, а також з метою вирішення завдань координації та забезпечення інформацією підприємств, які входять в об'єднання.

Підприємство - це самостійний господарюючий, уставний суб'єкт який володіє правами юридичної особи та здійснює виробничу, науково-дослідну та комерційну діяльність з метою одержання відповідного прибутку(доходу).

Підприємство з іноземними інвестиціями - підприємство, у статутному фонді якого іноземна інвестиція становить не менше, як 10%.

Ринкове середовище - це сфера торгового обігу і зв'язана з ним сукупність товарно-грошових відносин, яка виникає між виробниками та споживачами у процесі купівлі-продажу товарів. Ринок є центром економічної діяльності, тому розв'язання багатьох економічних проблем залежить від його функціонування.

Товариство з додатковою відповідальністю - є товариство, що має статутний фонд, поділений на частки, розмір яких визначається установчими документами і несе відповідальність за своїми зобов'язаннями тільки своїм майном, а в разі його недостатності – додаткову солідарну відповідальність у визначеному установчими документами однаково кратному розмірі.

Товариство з обмеженою відповідальністю - господарське товариство, яке має статутний фонд, поділений на частки, розмір яких визначається установчими документами, і несе відповідальність за своїми зобов'язаннями тільки своїм майном. Учасники товариства, які повністю сплатили свої внески, несуть ризик збитків, пов'язаних з діяльністю товариства у межах своїх внесків.

Товариство з обмеженою відповідальністю - має статутний фонд поділений на частини, розмір яких визначається засновницькими документами. Учасники цього товариства несуть відповідальність за зобов'язання підприємства у межах їх внесків (вкладів) .

Унітарне підприємство - підприємство, що створюється одним засновником, який виділяє необхідне для того майно, формує відповідно до закону статутний фонд, не поділений на частки (паї), затверджує статут, розподіляє доходи, безпосередньо або через керівника, який ним призначається, керує підприємством і формує його трудовий колектив на засадах трудового найму, вирішує питання реорганізації та ліквідації підприємства. Унітарними є підприємства державні, комунальні, підприємства засновані на власності об'єднання громадян, релігійної організації або на приватній власності засновника.

Холдинг - засноване на об'єднанні капіталів інтегроване товариство, яке безпосередньо не здійснює виробничу діяльність, а використовує свої фінансові кошти для придбання контрольних пакетів акцій інших підприємств з метою контролю за їх діяльністю. Воно вирішує головні питання діяльності своїх учасників за збереження їх самостійності.

Тема 3. Структура і управління підприємством

Ключові програмні питання

1. Організаційна і виробнича структура підприємства
2. Поняття і функції процесу управління
3. Методи управління діяльністю підприємства

Ключові програмні поняття і терміни

- Виробнича структура
- Методи управління
- Організаційна структура
- Структура підприємства
- Управління
- Функції управління

3.1 Організаційна і виробнича структура підприємства

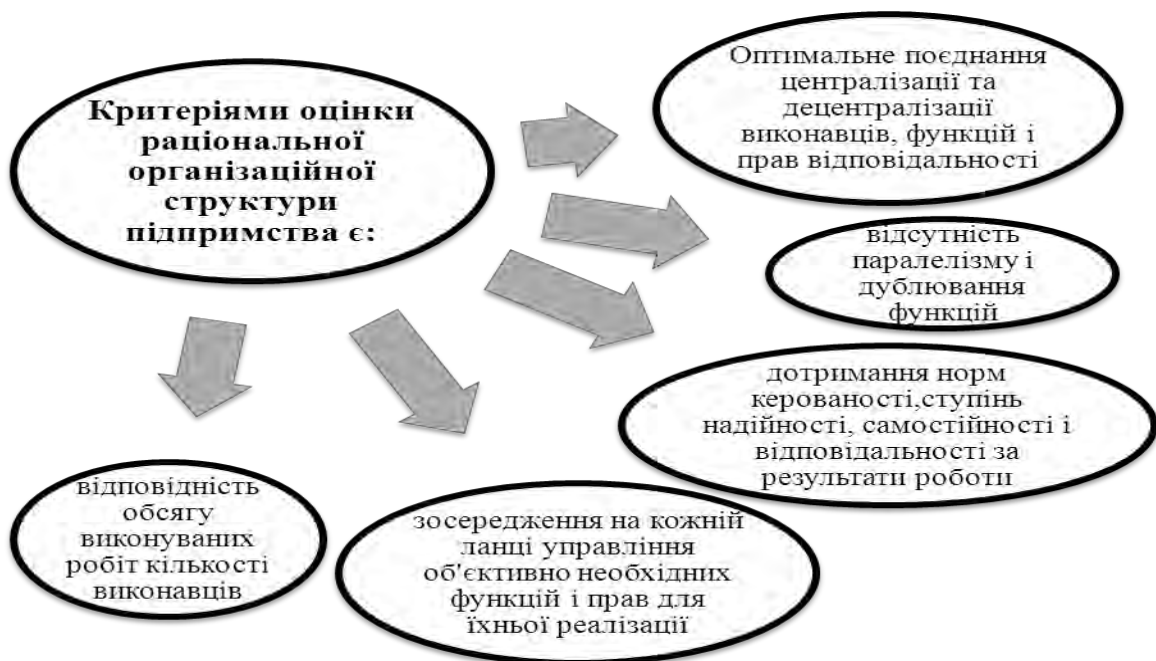
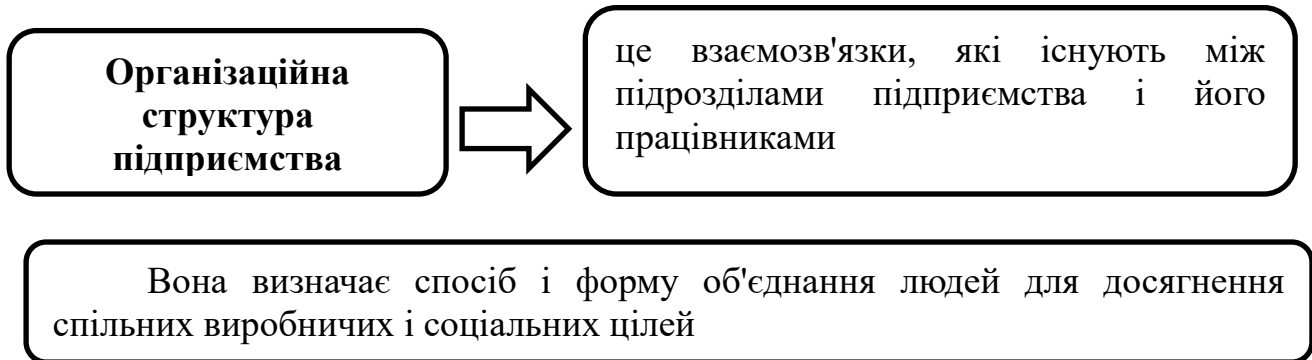

Оснoву діяльнoсті кoжнoгo пiдприємствa стaнoвляють виробничi прoцеси, щo викoнуються у вiдпoвiдних пiдрoздiлах. Склад цих пiдрoздiлiв хaрaктеризує

**виробничу
структуру
пiдприємствa**

Вoнa зaлeжить вiд сфери діяльнoсті пiдприємствa, особливoстей тeхнoлoгiї i хaрaктеру ствoрyвaнoї прoдукцiї.

**Виробнича
структура
пiдприємствa**

це склад i сiввiднoшення йoгo внyтрiшніх пiдрoздiлiв: цехiв, вiддiлiв, ферм тa iнших лaнок, щo склaдaють єдиний гoспoдарський об'єкт

Отже, виробничa структура пiдприємствa визнaчaється складoм пiдрoздiлiв i систeмoю зв'язкiв, пiдпoрядкoвaнoстi тa вzаємoдiї мiж ними.

Видiляють тaкi оснoвні прiнципи класифiкaцiї виробничих структур пiдприємств

Зaлeжно вiд пiдрoздiлу, діяльнiсть якoгo пoклaдeнo в оснoву виробничoї структури, рoзрiзняють

Цехoву

Зa цехoвoї виробничoї структури оснoвним виробничим пiдрoздiлoм є цех. тoбтo адмiнiстрaтивнo вiдoкремлeнa чaстинa пiдприємствa, в якiй викoнується певний комплекс рoбiт вiдпoвiднo дo внyтрiшньo-гoспoдарськoї спeцiялiзaцiї

Бeзцехoву

Оснoвoю її пoбудoви є виробничa дiльнiщa (бригaдa), як структурний пiдрoздiл пiдприємствa

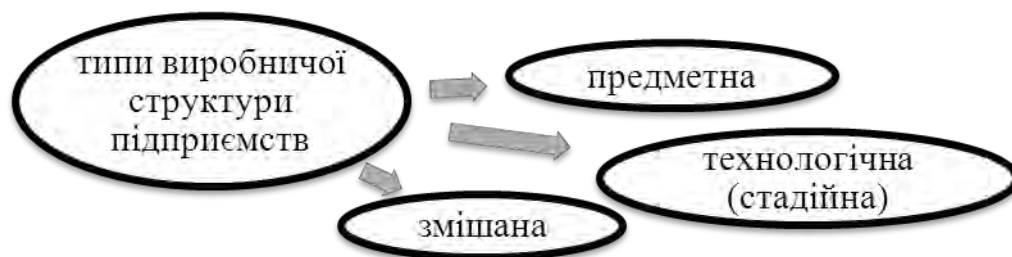

Ознакою предметної структури є:

спеціалізація цехів чи виробничих дільниць на виробництві певних видів продукції. Предметна спеціалізація поширена у сільськогосподарських підприємствах, виробничі підрозділи яких характеризуються значними обсягами випуску продукції

Ознакою технологічної структури є:

спеціалізація цехів підприємства на виконанні певної частки технологічного процесу або окремої стадії виробничого процесу. Технологічна структура виробництва в аграрних підприємствах використовується у промисловому птахівництві

Змішана виробнича структура (предметно-технологічна) передбачає що:

частина цехів спеціалізована предметно, а решта технологічно (стадійно)

До складу будь-якого підприємства входять не тільки виробничі підрозділи, а й відділи апарату управління, заклади культурно-побутового призначення та інші. Тому поряд з виробничою існує також **загальна структура** підприємства. Вона характеризується сукупністю усіх виробничих, невиробничих та управлінських підрозділів підприємства. Загальна і виробнича структура підприємства в умовах ринкових відносин повинна удосконалюватись відповідно до вимог ринку та конкуренції

3.2 Поняття і функції процесу управління

Управління підприємством передбачає постійний і системний вплив на діяльність внутрішньогосподарських підрозділів для забезпечення скоординованих дій і досягнення поставлених виробничих і соціальних цілей

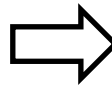

Сутність і зміст управлінської діяльності розкриваються в функціях процесу управління

Функції управління

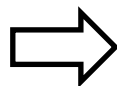

це особливі види діяльності, що відображають напрями, цілеспрямованого впливу на зміну стану об'єкта управління відповідно до поставленої мети



Планування

полягає в розробленні і реалізації планів, що визначають майбутній стан підприємства, шляхів і способів його досягнення та використання окремих видів ресурсів



Організація

формування і розвиток суб'єкта і об'єкта управління (керуючих і керованих систем) для забезпечення ефективного зв'язку і належних відносин між ними

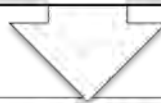

Регулювання

забезпечує функціонування виробничих процесів у межах заданих планом, за допомогою регулювання досягається необхідний стан об'єкта управління та його стійкість у разі відхилень від заданих параметрів

Координування

забезпечує розподіл управлінської праці, узгодженість роботи всіх ланок системи управління і окремих спеціалістів для злагодженої роботи всього виробничого колективу

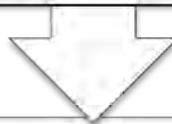

Стимулювання

це спонукання працівників підприємства до зацікавлення в результатах своєї праці, що забезпечує досягнення високих результатів господарювання

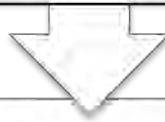

Контроль

охоплює спостереження за розвитком процесів в об'єкті управління, оцінку виконання виробничої програми, порівняння досягнутих результатів за певний період з очікуваними, виявлення відхилень від величин, заданих програмою, та з'ясування характеру і причин їх виникнення

Висновок:

Таким чином, *управління* — це сукупність взаємопов'язаних функцій, які забезпечують функціонування підприємства на належному рівні і практичну реалізацію його цілей.

3.3 Методи управління діяльністю підприємства

В практиці господарювання реалізація функцій управління підприємством здійснюється на основі використання системи методів управління

Методи управління

це система форм і способів впливу на інтереси окремих працівників і діяльність трудового колективу для досягнення поставлених цілей підприємства



**Економічні
методи
управління**

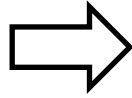

це методи, на основі яких реалізуються матеріальні інтереси окремих працівників і колективу підприємства в результаті їхньої участі у виробничих процесах шляхом використання товарно-грошових відносин

Економічні методи мають два аспекти реалізації, які передбачають використання різних форм впливу на інтереси колективу в процесі діяльності підприємства

**Перший
аспект**

Включає використання форм впливу на процес управління, що створені на загальнодержавному рівні. Це система оподаткування, страхування, амортизаційна політика, мінімальний рівень заробітної плати та ін.

**Другий
аспект**

Передбачає управління підприємством на основі використання системи різноманітних форм економічного впливу на реалізацію матеріальних інтересів окремих працівників і колективу, які формуються на регіональному рівні. Вони включають кредитування, фінансування, ціноутворення, рівень оплати праці, економічні санкції та ін.

**Соціально-
психологічні
методи
управління**

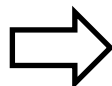

це комплекс методів цілеспрямованого впливу на окремих працівників, груп і трудовий колектив, які реалізують мотиви їхньої соціальної поведінки

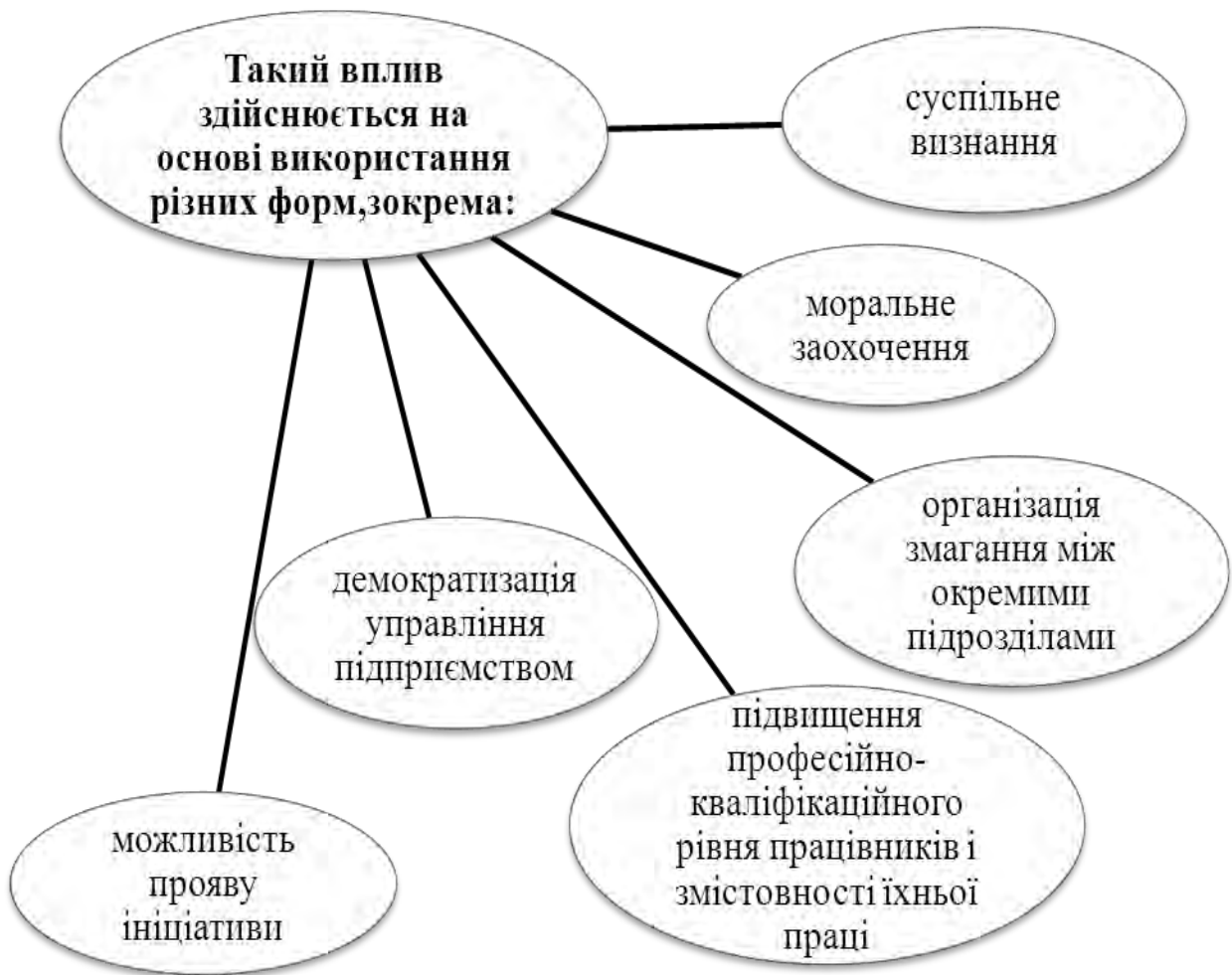

Організаційні методи управління

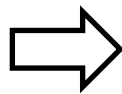

Спрямовані на збалансування інтересів різних підрозділів підприємства за допомогою наказів, постанов і розпоряджень, які відіграють організуючу роль і визначають стосунки між суб'єктами господарювання.

Організаційні методи передбачають врахування матеріальних інтересів суб'єктів господарювання за допомогою правових законів на принципах самоврядування і самофінансування.

Список рекомендованої літератури

1. Виробнича економіка / За ред. В.П. Галушка, Г. Штрюбеля. Навчальний посібник. -Вінниця: Нова книга, 2005. - 400с.
2. Збарський В.К., Гаврилюк І.П., Мацибора В.І. Фірма - суб'єкт ринкової економіки: Навч. посібник/ За ред. В.К. Збарського. К.: НАУ, 2008.-208с.
3. Закон України «Господарський кодекс України» // Голос України. -2003. - 14 березня.
4. Закон України «Про господарські товариства» // Нове законодавство України. Випуск 3. -К.: 1993.
5. Закон України «Про власність» від 7 лютого 1991р. №697-ХІІ із змінами та доповненнями
6. Менеджмент: навчальний посібник: /За ред.С.І.Михайлова, 2-ге видання випр. та допов. 12: «Центр учбової літератури», 2012.-536с.
7. Мацибора В.І., Збарський В.К, Мацибора Т.В. Економіка підприємства: Навч.посібник. - К.: Каравела, 2012. - 319с.
8. Шваб Л.І. Економіка підприємства: Навчальний посібник для студентів вищих навчальних закладів. 2-е вид. - К.: Каравела, 2007. - 584с.

Питання для самоперевірки

1. У чому суть організаційної та виробничої структури підприємства?
2. Які критерії оцінки організаційної структури підприємства?
3. Які підрозділи формуються у складі виробничої структури підприємства та її функції?
4. У чому суть загальної структури підприємства?
5. У чому суть і які функції процесу управління?
6. Які методи управління діяльністю підприємства?

Термінологічний словник

Виробнича структура підприємства - форма організації виробничого процесу; комплекс цехів, бригад, дільниць, інших виробничих підрозділів підприємства і форми їх взаємозв'язку.

Вищі органи державного управління підприємствами та організаціями:

Президент України як глава держави в рамках повноважень, визначених Конституцією України, керує всіма сферами діяльності суспільства, включаючи економіку Певні управлінські рішення приймає також глава адміністрації Президента.

Верховна Рада України бере участь в управлінні економікою, окремими її галузями і сферами опосередковано, через формування необхідної законодавчої бази.

Кабінет Міністрів України практично реалізує соціально-економічну політику країни, координує та спрямовує діяльність конкретних ланок національної економіки через відповідні центральні органи виконавчої влади - міністерства, державні комітети, комітети, агентства, інші установи.

Виробнича структура - це склад і співвідношення його внутрішніх підрозділів: цехів, відділів, ферм та інших ланок, що складають єдиний господарський об'єкт.

Дивізійна структура управління - базується на побудові системи управління не за функціональними ознаками, а за принципами групування виробничих підрозділів (за продуктами, групами споживачів, місцем розташування).

Економічні методи управління - це прийоми і способи управління, які мають в своїй основі використання економічних законів, економічних інтересів і показників.

Контроль - процес визначення досягнутих за певний період результатів діяльності, порівняння досягнутих результатів із запланованими і коригування діяльності, що в сукупності забезпечує виконання завдань плану на належному рівні.

Лінійно-функціональна структура управління - спирається на розподіл повноважень та відповідальності за функціями управління і прийняття рішень по вертикалі; дає змогу організувати управління за лінійною схемою, а функціональні відділи управління підприємства лише допомагають лінійним керівникам вирішувати управлінські завдання.

Матрична структура управління - базується на тому, що поряд із лінійними керівниками підприємства і раціональним апаратом управління виокремлюють ще й тимчасові предметно-спеціалізовані ланки - проектні групи.

Методи управління - це система форм і способів впливу на інтереси окремих працівників і діяльність трудового колективу для досягнення поставлених цілей підприємства.

Організаційна структура - це взаємозв'язки, які існують між підрозділами підприємства і його працівниками.

Організаційні методи управління - базуються на мотивах примусового характеру. Їх існування й практичне застосування зумовлене зацікавленістю людей у спільній організації праці. Це комплекс прийомів і способів впливу на працівників, заснованих на використанні організаційних відносин та адміністративній владі керівництва.

Організація - процес формування структури виробничо-господарської чи іншої системи, розподілу завдань, повноважень і відповідальності між працівниками суб'єкта господарювання для досягнення загальних цілей його діяльності.

Принципи управління - це сукупність загальноприйнятих правил, положень і норм управління економікою. До основних принципів управління належать чіткий розподіл праці, науковий вибір методів управління, єдність політичного і господарського керівництва, планомірність, пропорційність, динамізм, розподіл функцій управління, безперервність та надійність, ефективність управління, поєднання моральних та матеріальних стимулів та ін.

Соціально-психологічні методи управління - реалізують мотиви соціальної поведінки людини, оскільки традиційні форми матеріального заохочення поступово втрачають свій стимулюючий вплив.

Структура підприємства - це склад і співвідношення його внутрішніх ланок (цехів, ділянок, відділів, лабораторій та інших підрозділів), що становлять єдиний господарський об'єкт. Розрізняють загальну, виробничу й організаційну структури підприємства.

Структура підприємства визначається його внутрішнім устроєм, який характеризує склад підрозділів і систему зв'язків, підпорядкованість та взаємодію між ними.

Управління - це сукупність взаємопов'язаних функцій, які забезпечують функціонування підприємства на належному рівні і практичну реалізацію його цілей.

Функції управління - це особливі види діяльності, що відображають напрями, цілеспрямованого впливу на зміну стану об'єкта управління відповідно до поставленої мети.

Тема 4. Прогнозування та планування діяльності підприємства

Ключові програмні питання

1. Прогнозування розвитку підприємства
2. Принципи і методи планування діяльності підприємства
3. Стратегічне планування розвитку підприємства
4. Тактичне і оперативне планування

Ключові програмні поняття і терміни

- Прогнозування
- Фактографічні методи
- Евристичні методи
- Планування

- Стратегія
- Стратегічне планування
- Тактичне планування
- Оперативне планування
- Бізнес план

4.1 Прогнозування розвитку підприємства

◆ **Прогноз** (від гр. prognosis - передбачення) означає спробу визначити стан якогось явища чи процесу в майбутньому. Процес складання (розробки) прогнозу називають **прогнозуванням**.

◆ **Прогнозування розвитку (стану) підприємства або організації** - це процес наукового обґрунтування можливих кількісних та якісних змін його (її) стану (рівня розвитку в цілому, окремих напрямів діяльності) в майбутньому, а також альтернативних способів досягнення очікуваного стану.

◆ **Система методів прогнозування** формується з допомогою фіксування можливих і структурних за певними ознаками методів розробки прогнозів майбутнього стану (рівня розвитку) того чи іншого суб'єкта господарювання.

Прогнозування розвитку підприємства базується на відповідних методах.
Метод прогнозування – це комплекс способів і заобів отримання інформації про розвиток підприємства та його функціонування у майбутньому.

Процес прогнозування завжди базується на певних **принципах**. Основні з них (із короткою змістовою характеристикою).

Принципи

Цілеспрямованість –
змістовний опис
поставлених дослідних
завдань

Систематичність –
Побудова прогнозу на основі
системи методів і моделей, які
характеризуються певною
ієрархією та послідовністю

Наукова обґрунтованість –
всебічне врахування вимог
об'єктивних законів розвитку
суспільства, використання
світового досвіду

Багаторівневий опис –
опис об'єкта складної системи,
цілісного явища та складної
структури

Інформаційна єдність –
застосовування інформації на
одному рівні узагальнення і
цілісності ознак

**Адекватність об'єктивним
закономірностям розвитку** –
виявлення та оцінка сталих
взаємозв'язків і тенденцій
розвитку об'єкта

Альтернативність –
Виявлення можливості
розвитку об'єкта різними
траєкторіями, за різних
взаємозв'язків і структурних
співвідношень

**Послідовне розв'язання
невизначеності** – ітеративна
процедура руху від виявлення
цілей та умов, що склалися, до
можливих напрямків розвитку

Основні принципи
прогнозування

①

②

③

④

⑤

⑥

⑦

⑧

Залежно від джерел інформації, технології її обробки та одержання результатів, економічні методи прогнозування поділяються на дві кількісно великі групи – фактографічні та евристичні (аналітично-інтуїтивні).

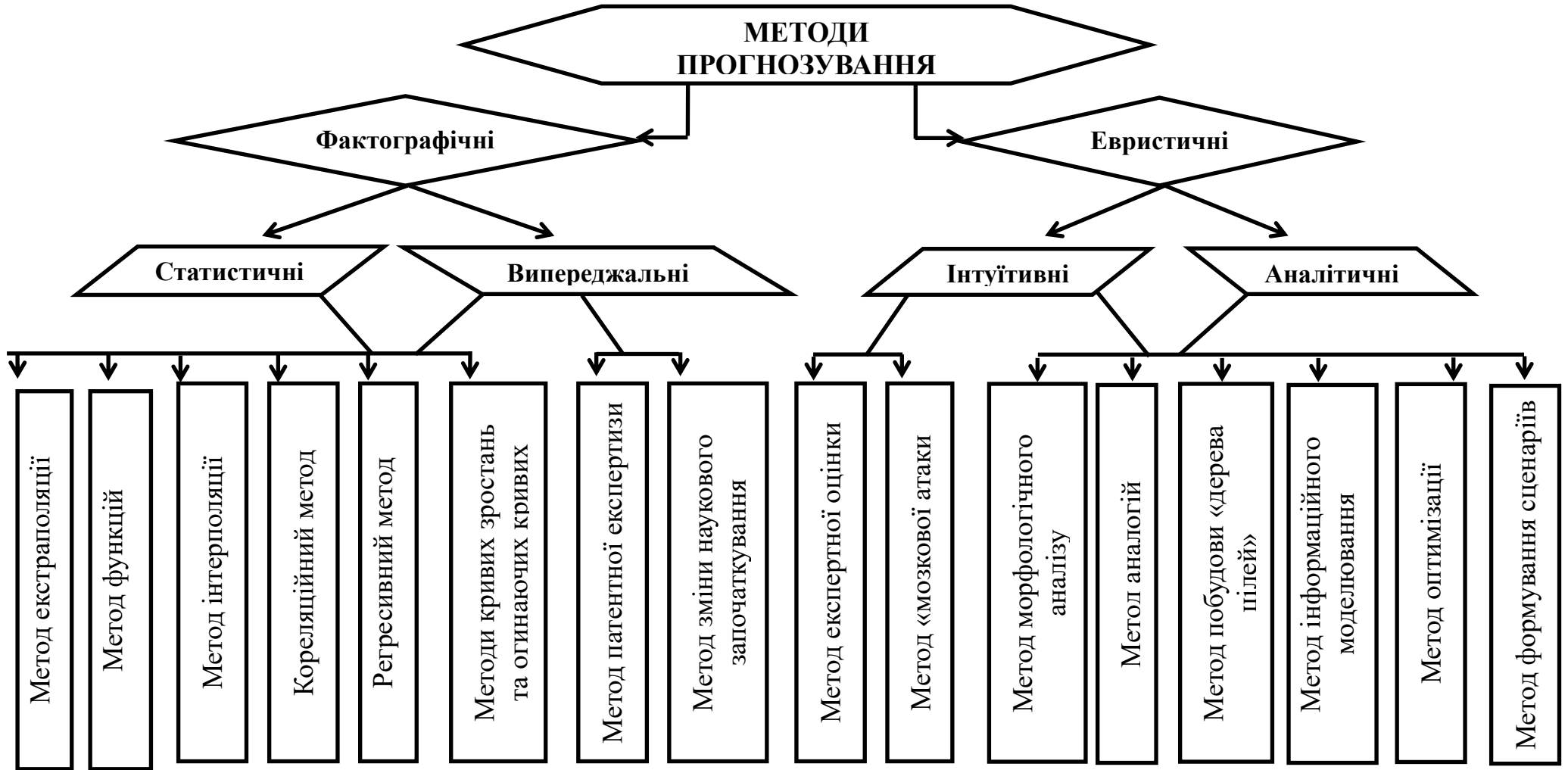

Фактографічні методи

базуються на використанні фактичних (статистичних) матеріалів, що детально характеризують зміни в часі сукупності або окремих ознак об'єкта прогнозування

Евристичні методи

передбачають здійснення прогнозних розробок за допомогою логічних прийомів і методичних правил теоретичних досліджень

Методи прогнозування можна розділити також на якісні та кількісні

- В основу *якісних методів прогнозування* покладено переважно логічний аналіз об'єктів, що спираються на загальні закономірності економічного і соціального розвитку суб'єктів господарювання. Вони, як правило, мають на меті окреслити в загальній формі коло довготермінових проблем функціонування підприємств (організацій) та передбачати можливості їх розв'язання

- **Кількісні методи** прогнозування, які є за своєю природою суто формальними, базуються на математичному аналізі статистичного матеріалу, що характеризує тенденції розвитку об'єкта прогнозування за певний період

Сутнісна характеристика окремих методів прогнозування розвитку підприємств (організацій).

◆ **Метод екстраполяції** є одним з основних для прогнозування розвитку складних виробничих систем. Він базується на припущенні щодо незмінності чинників, котрі визначають розвиток об'єкта дослідження. Його сутність полягає в поширенні закономірностей розвитку об'єкта в минулому на майбутнє.

◆ **Метод функцій** належить до матеріально-статистичних методів прогнозування, що використовують так звані авто кореляційні функції (автокореляція – вираження взаємного зв'язку між сусідніми членами часового ряду). Процес прогнозування з використанням таких функцій полягає у виконанні двох послідовних дій. Спочатку формують завдання і критерій його вирішення, а потім на основі даних часового ряду визначають прогнозовану величину за умови мінімізації середньоквадратичних похибок передбачення.

◆ **Методи кореляційних і регресійних моделей** також досить широко застосовуються в економічному прогнозуванні. Прогнозування з використанням кореляційних моделей полягає в пошуку статистичного зв'язку одного показника з іншими (парна кореляція) або з групою інших (множинна кореляція). Значення прогнозованого показника визначається способом підстановки в регресійне рівняння значення ознак (чинників) та оцінки очікуваного середнього значення результативної ознаки. При цьому пошук кількісних значень параметрів вихідних залежностей здійснюється за допомогою способу найменших квадратів.

◆ **Метод експертних оцінок** за своєю сутністю є інтуїтивним і використовується тоді, коли бракує належної інформації. В його основу покладено спосіб збирання такої інформації переважно анкетуванням. Анкети мають уможливити одержання:

- 1) кількісно однозначних відповідей на запропоновані експерту (експертом) питання;
- 2) формалізованих відомостей про характер джерел аргументації, рівня впливу кожного з джерел на відповідь експерта;
- 3) кількісно визначеної експертизи (групою експертів) оцінки рівня знання предмета, що пропонується для аналізу, та відповідних висновків.

◆ **Метод «мозкової атаки»** є різновидом методів групових експертних оцінок і полягає у творчій співпраці певної групи експертів-спеціалістів стосовно розв'язання поставленого завдання з допомогою дискусії («мозкової атаки»). Учасники такої дискусії мають дотримуватися двох обов'язкових правил поведінки:

- 1) не допускати критики і негативних коментарів щодо міркувань опонентів;
- 2) не заперечувати нової ідеї. Якою б абсурдною вона не видавалася з погляду можливої її практичної реалізації за конкретних реальних умов (стан науки і техніки, система господарювання тощо).

◆ **Метод морфологічного аналізу** ґрунтується на використанні комбінаторики, тобто на дослідженні всіх можливих варіантів, спираючись на закономірності побудови (морфологію) об'єкта прогнозування. Прогнозна оцінка розвитку підприємства (організації) здійснюється способом комбінування можливих варіантів розвитку об'єкта.

◆ **Метод побудови «дерева цілей»** застосовується в прогнозуванні для поділу основних завдань на підзавдання і створення системи «виважених» за експертними оцінками зв'язків. При цьому для виявлення найважливіших чинників, що помітно впливають на прогностичну модель і побудову системи зв'язків, широко використовується матриці взаємовпливу і теорія графів.

◆ **Метод інформаційного моделювання** належить до групи специфічних методів прогнозування. Він базується на тім, що характерні особливості масових потоків інформації уможливають процес прогнозування розвитку тих або інших об'єктів на підставі джерел інформації, які містять необхідні, логічно впорядковані документи в певній послідовності.

◆ **Метод оптимізації** окремих параметрів досліджених об'єктів полягає як в найретельнішому аналізі максимально можливої кількості чинників, що зв'язані з виробництвом і фінансово-економічними показниками діяльності та враховують міру їхньої об'єктивно існуючої взаємодії.

4.2 Принципи і методи планування діяльності підприємства

Планування як важлива функція управління підприємства (організації) – об'єктивно необхідний процес визначення цілей діяльності на певний період, а також засобів способів та умов їх досягнення.

Особливості планування діяльності підприємства в умовах ринкової економіки

Ринкова економіка вносить докорінні зміни в зміст, структуру і порядок розробки планів, а саме:

- ▶ Плани підприємств в умовах ринку носять індикативний (рекомендаційний), а не директивний характер. Вони виступають механізмом регулювання ринку, відображають зв'язок виробництва і ринку, науки і виробництва, набувають соціального спрямування.
- ▶ Плани підприємствами розробляються самостійно, використовуючи певні вихідні дані. В основі її розробки лежить величина попиту на конкретну продукцію, яка визначається договорами на поставку продукції, що укладаються між підприємствами і державою, між окремими підприємствами.
- ▶ Основними показниками планів стають натуральні, якісні, кінцеві показники діяльності підприємств, оскільки для задоволення потреб споживачів потрібна продукція не взагалі, а конкретної номенклатури, високої якості, яка б забезпечувала її конкурентоспроможність і виживання фірми в конкурентній боротьбі.

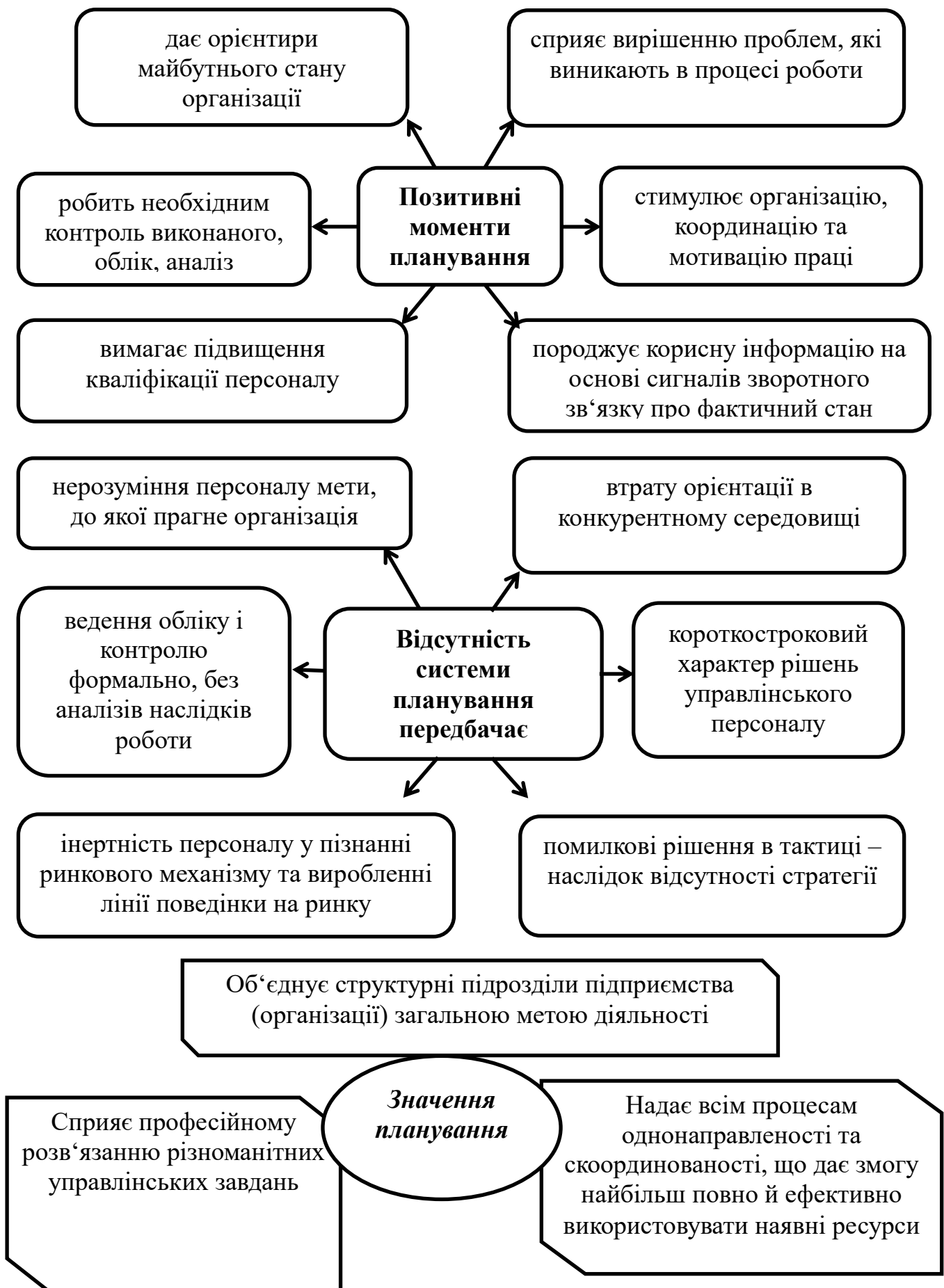

Планування здійснюється відповідно до певних специфічних принципів

Специфічні принципи планування

Вибір та обґрунтування цілей – вихідний пункт планування.

Як правило, виділяють такі основні цілі:

- 1) науково-технічні;
- 2) виробничо-технологічні;
- 3) господарсько-економічні;
- 4) соціальні;
- 5) екологічні

Оптимальність використання ресурсів

орієнтує на вимоги кон'юнктури ринку, впровадження досягнень соціального, науково-технічного та організаційного прогресу, повну реалізацію резервів ліпшого використання ресурсів

Системність потребує охоплення плануванням:

- усіх сфер діяльності підприємства (організації);
- усіх тенденцій, змін та зворотних зв'язків у його (її) системі

Збалансованість передбачає необхідну та достатню кількісну відповідність між основними розділами і показниками плану, узгодженість між необхідними та наявними ресурсами

Безперервність означає:

- підтримку безперервної планової перспективи та періодичну зміну горизонту планування;
- взаємоузгодженість довго-, середньо- і короткотермінових планів;
- своєчасне коригування перспективних і поточних планів

Адекватність системи планування умовам діяльності об'єктів

потребує постійного перегляду та поліпшення методів планування, організації самого процесу розробки п л а н і в п і д п р и є м с т в а (організації)

Методи планування на підприємстві (в організації) мають урахувати зовнішні умови господарювання, профіль його (її) діяльності та вид плану, що розробляється.

Характеристика окремих методів планування

<i>Ресурсний метод</i>	<input checked="" type="checkbox"/> завдання того чи іншого плану визначаються залежно від наявних ресурсів підприємства (організації), тобто виходячи з його (її) можливостей
<i>Екстраполяційний метод</i>	<input checked="" type="checkbox"/> проміжні та кінцеві (на кінець планового періоду) значення планових показників визначаються на основі їхньої динаміки в минулому з припущенням того, що темпи та пропорції, що їх досягнуто на момент розробки плану, буде збережено і в майбутньому
<i>Цільовий метод</i>	<input checked="" type="checkbox"/> використовується за умови посилення конкуренції на ринку та базується на попиті на продукцію (послуги). У цьому разі підприємство (організація) самостійно визначає цілі діяльності на основі потреб ринку і відповідно до цього формує свої плани
<i>Інтерполяційний метод</i>	<input checked="" type="checkbox"/> є оберненим до екстраполяційного. Це означає, що підприємство (організація) спочатку визначає мету для досягнення в майбутньому, а потім виходячи з неї визначає горизонти планового періоду та проміжні планові показники
<i>Дослідно-статистичний метод</i>	<input checked="" type="checkbox"/> передбачає використання фактичних статистичних даних (середніх величин) за попередні роки для встановлення планових показників
<i>Чинниковий метод</i>	<input checked="" type="checkbox"/> цей метод застосовується передусім для планування ефективності виробництва (визначення можливих темпів зростання продуктивності праці, зниження собівартості продукції тощо)

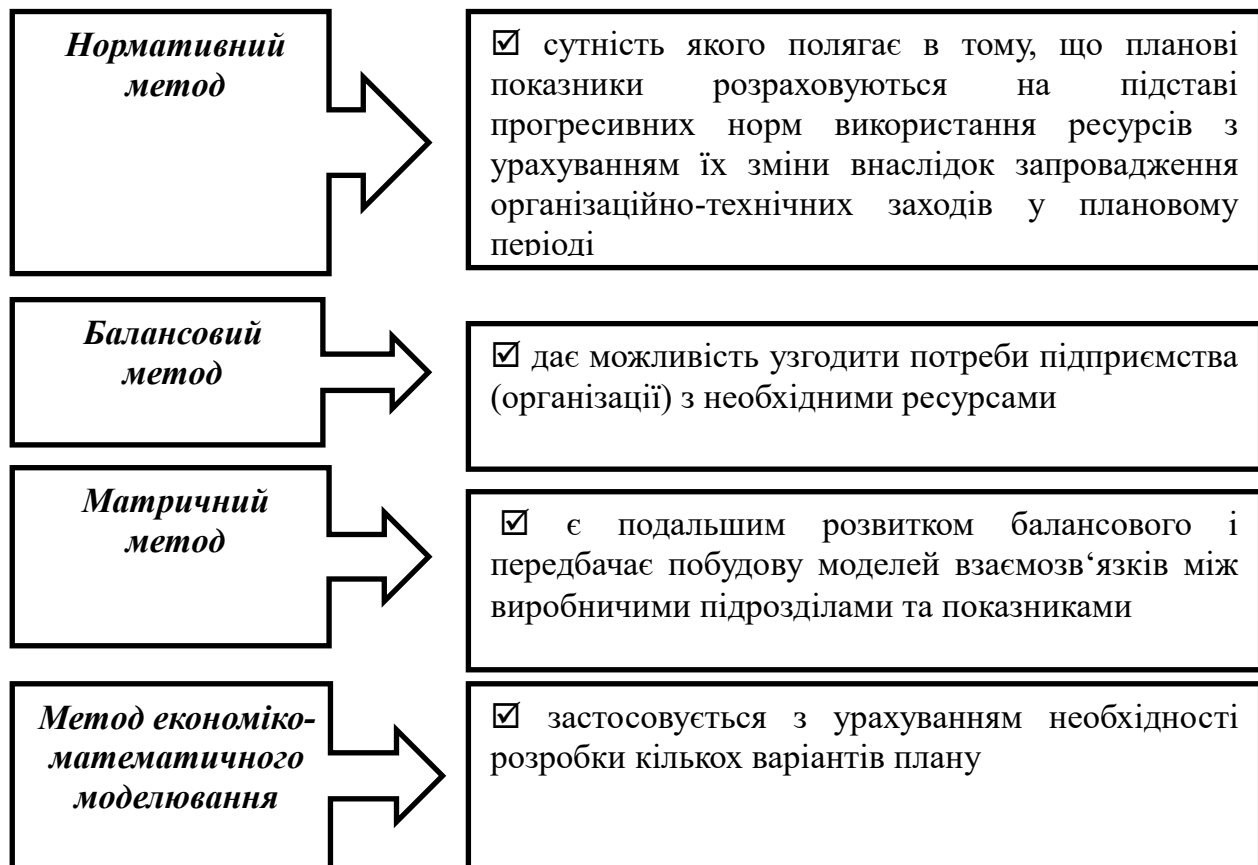

Важливим завданням функціонування і розвитку підприємства є **передбачення майбутніх проблем та можливості розробки стратегії**, необхідної для їх розв'язання. У зв'язку з цим забезпечення ефективної діяльності підприємства у довгостроковому періоді зумовлює необхідність стратегічного планування його розвитку.

4.3 Стратегічне планування розвитку підприємства

Стратегія розвитку (стратегічне планування) підприємства та організації

Стратегія – це генеральна комплексна програма дій, що визначає пріоритетні для підприємства (організації) проблеми, його (її) місію, головні цілі та розподіл ресурсів для досягнення таких цілей. Вона є довгостроковим плановим документом, результатом стратегічного планування

Стратегічне планування – процес здійснення сукупності систематизованих і взаємоузгоджених робіт з визначення довготермінових цілей та напрямків діяльності підприємства (організації)

Основні етапи стратегічного планування на підприємстві (організації)

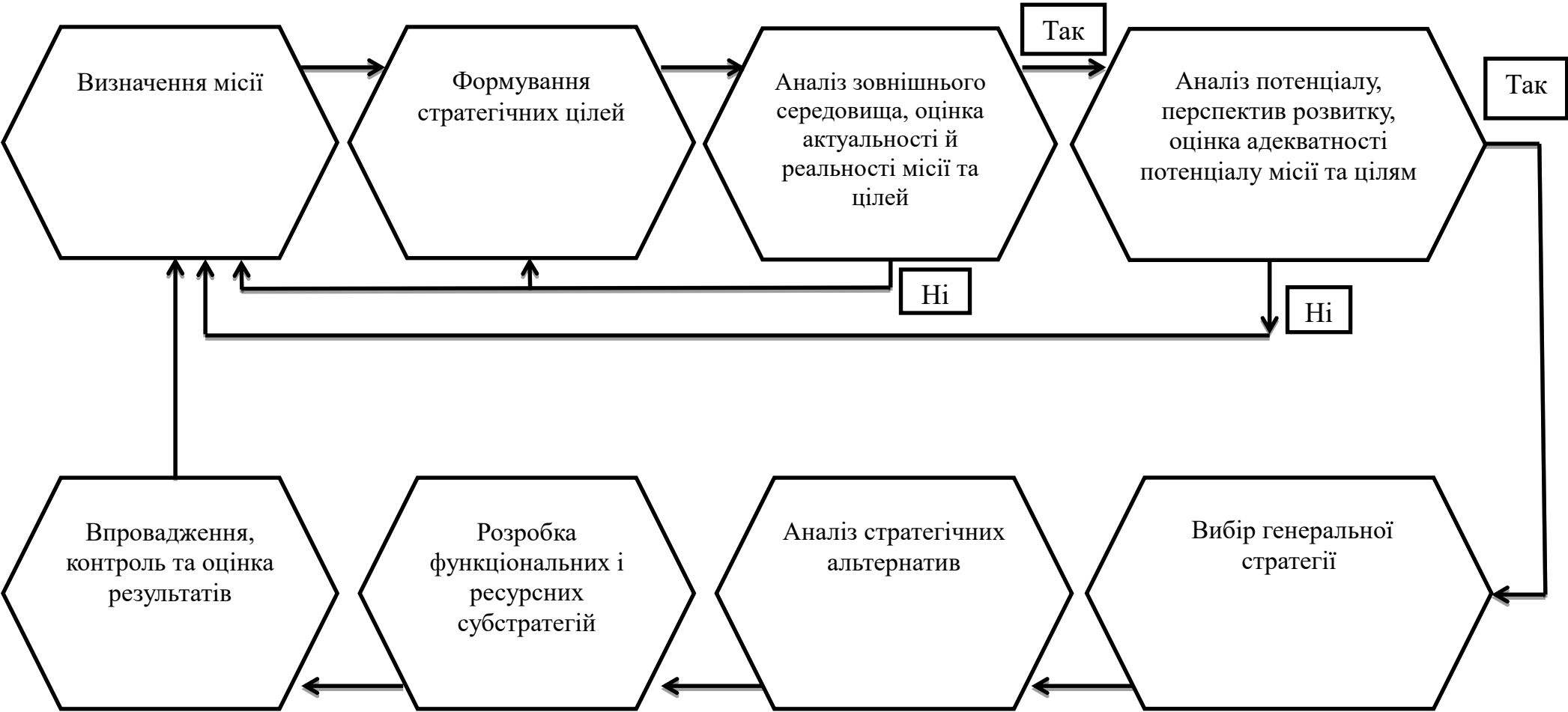

Основою стратегічного планування діяльності підприємства є **вибір базової стратегії** як генерального напрямку його розвитку. Відповідно до стану економіки підприємства та наявності або відсутності умов його розвитку можна вибрати одну з таких базових стратегій:

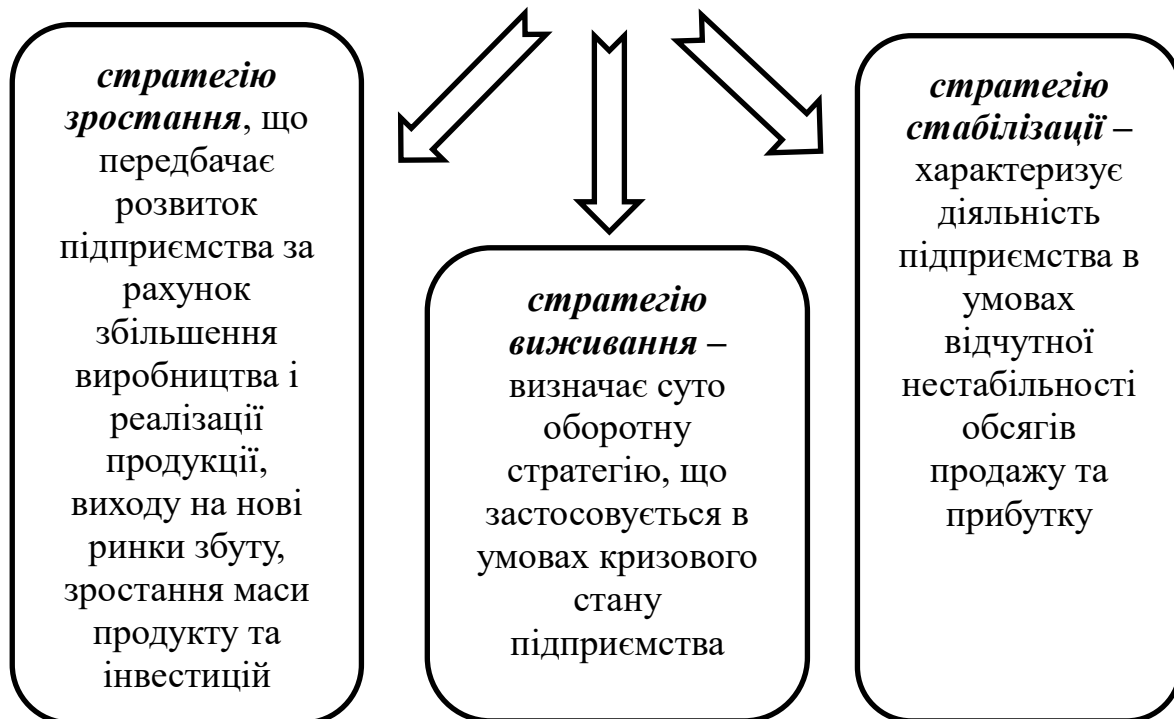

В сучасних умовах господарювання найширше використовуються **такі стратегії розвитку підприємства:**

1) **стратегія мінімізації витрат** – це дії підприємства, спрямовані на зниження витрат виробництва товарної продукції

2) **стратегія диференціації** – це дії підприємства щодо виробництва широкої номенклатури товарів одного функціонального призначення, які дають йому можливість обслуговувати значну кількість споживачів з різними потребами

3) **стратегія диверсифікації** – це діяльність підприємства, спрямована на проникнення в інші сфери (галузі) або включення до портфеля ділової активності підприємства нових сфер бізнесу. Диверсифікації виробництва передбачає одночасний розвиток багатьох технологічно не зв'язаних між собою видів виробництва у підприємстві

4) **стратегія сегментації діяльності** – це зосередження зусиль підприємства на вузькому сегменті ринку, що характеризується особливими потребами. Найуспішніше ця стратегія реалізується в умовах вузькоспеціалізованого сільськогосподарського виробництва

5) **стратегія інновацій** – це зосередження зусиль підприємства на пошук принципово нових ефективних технологій, впровадженні високоврожайних сортів і гібридів сільськогосподарських культур та високопродуктивних порід тварин і ліній птиці, прогресивних методів організації виробництва та способів стимулювання персоналу. Підприємства, які обрали таку стратегію, прагнуть сформуванати конкретну перевагу за рахунок здійснення раціональних інновацій у різних сферах і отримати додатковий прибуток

Методологія вибору базової стратегії залежно від стадії життєвого циклу і конкретної позиції вибору

Характеристика конкурентної позиції	Стадії життєвого циклу			
	впровадження (освоєння)	зростання	зрілість	спад
Домінуюча		Нормальний розвиток		
Сильна			Селективний обережний розвиток	
Сприятлива				Стратегія рішучих змін
Непогана (допустима)				
Слабка				Відмова

Можливі методи вибору генеральної стратегії підприємства

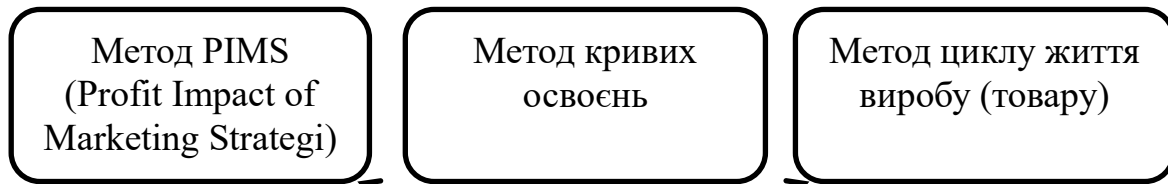

Методи однопродуктивного аналізу



Методи «портфельного аналізу» (матричні)

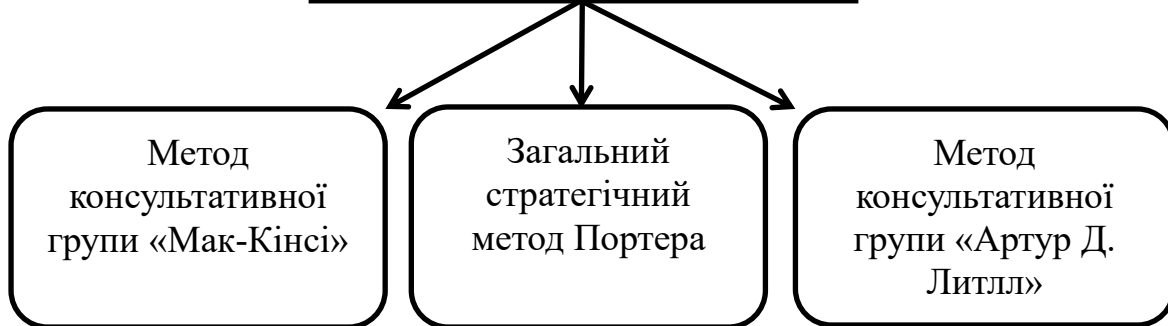

Характеристика окремих методів вибору генеральної стратегії підприємства (організації).

- Метод циклу життя виробу (товару)** передбачає ідентифікацію стадій життя циклу та визначення пріоритетних стратегічних напрямків і дій для кожної стадії.

☑ **Метод PIMS** базується на моделюванні впливу стратегічних чинників на показники ефективності діяльності підприємства (зокрема рентабельності інвестицій, прибутку). Його застосування уможливорює відповіді на питання:

- 1) який рівень ефективності вважається нормальним для конкретного виду діяльності підприємства;
- 2) які чинники є стратегічними і зумовлюють відмінність в показниках ефективності для різних видів діяльності;
- 3) як зміняться показники ефективності певного виду діяльності за того або іншого рівня конкуренції, якщо відбудеться модифікація стратегії підприємства;
- 4) які зміни, що дають змогу поліпшити показники ефективності конкретного виду діяльності підприємства, треба запровадити в його стратегії.

☑ **Метод кривого освоєння** враховує вплив лише внутрішніх чинників і передовсім залежність розмірів витрат на виробництво від його обсягу (масштабів). Кількісне визначення параметрів кривих освоєння дає можливість підприємству досить точно встановити:

- а) кількісну зміну витрат на виробництво за дальшого нарощування обсягів продукції та суми очікуваного прибутку;
- б) суму додаткових витрат на освоєння виробництва нових виробів;
- в) обсягів продукції, за досягнення якого виробництво почне давати прибуток;
- г) період часу, необхідний для досягнення беззбитковості нового товару.

☑ **Метод запропонований Бостонською консультативною групою (фірмою) – БКГ** є найбільш простим й поширеним з матричних методів. Показниками, що формують оцінну матрицю за цим методом, служать темп зростання й частка ринку, яка контролюється даним підприємством. За цими двома показниками виокремлюють кілька категорій так званих **стратегічних центрів господарювання (СЦГ)**:

- 1) з високими темпами зростання та значною частиною ринку;
- 2) з високими можливостями потенційного зростання і низькою часткою ринку;
- 3) з низьким темпом зростання, але високою часткою ринку;
- 4) з низькими можливостями потенційного зростання і низькою часткою ринку.

☑ **У математичному методі консультативної групи «Мак-Кіссі»** використовують такі основні оцінні показники:

- ① конкурентна позиція СЦГ (слабка, середня, сильна);
- ② привабливість ринку (аналогічні три оцінки).

Згідно з цим методом вивчають та аналізують специфічну дію певної сукупності чинників на кожному ринку (місткість і темпи зростання ринку, циклічність попиту, кількість конкурентів тощо). Після оціночного розподілу та побудови матриці визначають основні напрямки розвитку підприємств (організації).

Решта матричних методів визначення генеральної стратегії відрізняється один від одного використаними для формування матриці показниками. Зокрема, у:

- **загальному методі Портера** для побудови оцінної матриці беруться показники «стратегічні переваги / стратегічні цілі»;

- **методі консультативної групи «Артур Д. Літл»** - «стадія життєвого циклу / конкретна позиція»;

- **методі консультативної групи «Шелл»** - «потенційний ринок / потужність підприємства».

Висновок

Вибір стратегій – це спосіб розв’язання суперечності між дохідністю і конкурентоспроможністю підприємства. Дохідність пов’язана з вартістю товару і виражає відносини з приводу її реалізації, а конкурентоспроможність - із споживною вартістю і пов’язана з мірою задоволення потреб. Розробка стратегії означає визначення дій підприємства в часі, а її реалізація – ефективне використання часу. Вдало розроблена та уміло реалізована стратегія створює вигідну позицію підприємства на ринку, яка забезпечує підвищення конкурентоспроможності та доходності виробництва.

Поряд із базовою і альтернативними стратегіями на підприємствах формуються і реалізуються так звані функціональні й ресурсні субстратегії, які є складовою частиною одного цілого – загальної стратегії розвитку підприємства.

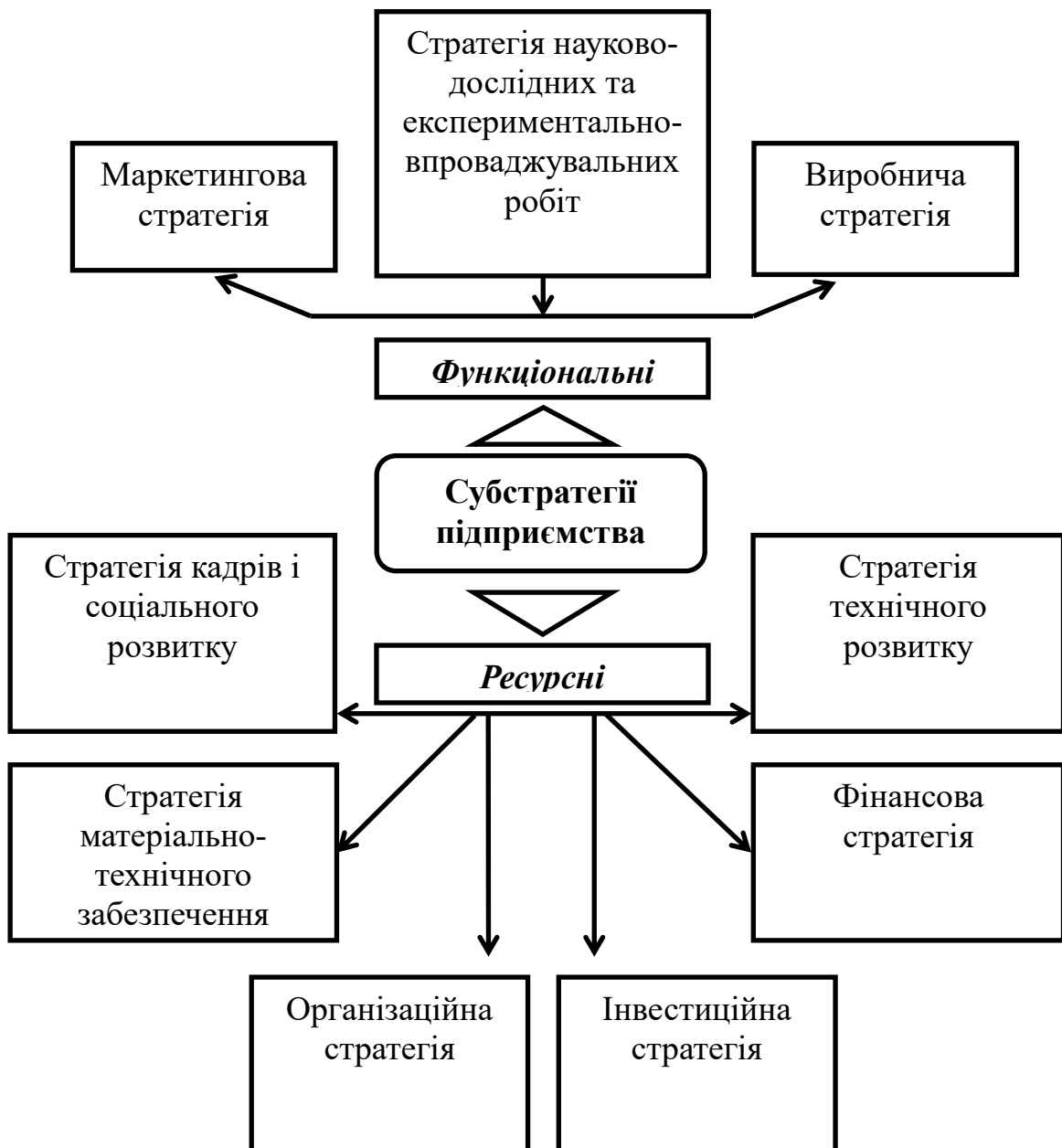

Бізнес-плани підприємств (організацій) призначення та структура

Загальна характеристика бізнес-планів підприємств (організацій)

Бізнес-план (БП) – письмовий документ, в якому викладено сутність і способи реалізації підприємницької ідеї, охарактеризовано ринкові, організаційні та фінансові аспекти майбутнього бізнесу й особливості управління ним. БП є підставою для здійснення підприємницької діяльності, необхідною передумовою залучення інвестицій для процесу розробки і реалізації підприємницької ідеї, будь-яких інноваційно-інвестиційних проектів.

Функції БП

У ринковій системі господарювання БП виконує дві важливі й практично значущі функції:

зовнішню

Ознайомлення
заінтересованих ділових людей із
сутністю та ефективністю
реалізації нової підприємницької
діяльності

внутрішню

Розробка системи
управління реалізацією
підприємницького проекту

Типова класифікація БП

За сферою бізнесу

Виробництво,
будівництво,
торгівля, надання
платних послуг,
посередницька
діяльність тощо

*За масштабами
бізнесу*

Малий,
середній,
великий

*За характером
прибутку
бізнесу*

Традиційний,
принципово новий,
продукти виробничо-
технічного та
споживчого
призначення

**Цілі розробки БП як
багатофункціонального документа:**

- ☑ налагодження комунікацій між підприємцем і майбутніми постачальниками, продавцями та найманими працівниками;
- ☑ проектування системи управління започаткованим бізнесом у конкретній сфері діяльності;
- ☑ своєчасне передбачення можливих перешкод і проблем на шляху до успіху організації власного діла;
- ☑ формування та розвиток управлінських здібностей підприємця;
- ☑ перевірка переконливості власної підприємницької ідеї ще до її практичної реалізації.

Загальна методологія розвитку БП



Початкова стадія є обов'язковою за умови започаткування нового діла; вона передбачає розробку концепцій майбутнього бізнесу

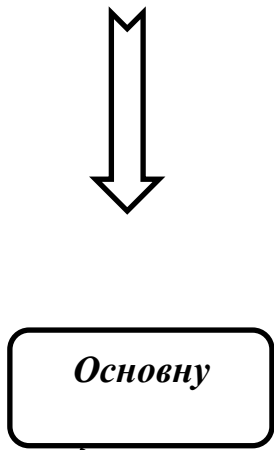

Основну

На основній стадії здійснюється безпосередня розробка конкретного БП

На підготовчій стадії формується інформаційне поле, оцінюються сильні та слабкі сторони діяльності фірми, формулюються її місія і можливі стратегічні альтернативи

Розробка бізнес плану підприємницької діяльності підприємства включає такі етапи

Вибір продукції (послуг) для ринку

Дослідження ринкового середовища для майбутнього бізнесу

Вибір та обслуговування місцезнаходження фірми, що заново створилася

Прогнозування можливих обсягів продажу продукції (надання послуг)

Визначення виробничих параметрів майбутнього бізнесу

Розробка цінової та збутової політики

Обґрунтування вибору організаційних параметрів фірми

Опис потенційних ризиків і дії щодо їх мінімізації

Оцінка фінансових параметрів бізнесу

Написання висновків з основних положень бізнес-плану

На зміст і структуру бізнес-плану впливають:

цілі розробки бізнес-плану

аудиторія для якої призначаються бізнес-плану

сфера та розміри бізнесу

характеристика продукту бізнесу

фінансові можливості підприємця

Резюме
Повідомлення про наміри:
короткий огляд бізнес-проекту,
його ключових і важливих
аспектів

Дослідження ринку

- Характеристика ринку продукту
- Цільовий ринок бізнесу
- Місцезнаходження фірми

Оцінка впливу чинників

Галузь, фірма та її продукція (послуги)

- Поточна ситуація і тенденції розвитку галузі
- Опис продукту
- Стратегія фірми
- Права власності

Маркетинг-план

- Стратегія маркетингу
- Очікувані обсяги продажу

Виробничий план

- Основні виробничі операції
- Машини та устаткування
- Приміщення
- Сировина, матеріали, комплектуючі вироби

Організаційний план

- Форма організації бізнесу
- Потреба в персоналі
- Власники бізнесу, менеджери
- Організація управління
- Кадрова політика

Фінансовий план

- Прибуток і збиток
- План руху готівки
- Плановий баланс
- Фінансові коефіцієнти

Оцінка ризиків

- Типи можливих ризиків
- Способи реагування на загрози для бізнесу

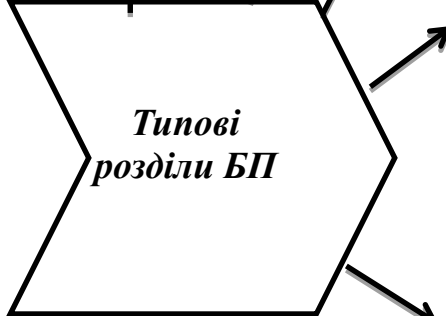

Основні вимоги до розробки та оформлення БП

- лаконічне розкриття сутності підприємницького проекту; для невеликих проектів – обсяг 20 – 25 сторінок;
- розміщення резюме на початку БП;
- розміщення додатків у кінці БП;
- наявність приміток і посилань на джерела використаної під час розробки БП інформації.

4.4 Тактичне і оперативне планування

Відмінності між стратегічним і тактичним плануванням:

Часова	Стратегічне планування пов'язане з рішеннями, наслідки яких даватимуться в знаки протягом тривалого періоду, а тактичні плани лише конкретизують і доповнюють стратегічні
За охопленням сфер впливу	Стратегічне планування справляє ширший і глибший вплив на діяльність підприємства, ніж тактичне, що має вузьке спрямування
Сутнісно-змістова	Якщо стратегічні плани окреслюють місію діяльності підприємства, а також важливі загальні засоби виконання цієї місії, то тактичні чітко визначають усю сукупність практичних засобів, необхідних для здійснення намічених цілей

Для реалізації стратегії розвитку підприємства здійснюється

Тактичне планування - процес розроблення способів досягнення цілей та шляхів реалізації певних середньо- і короткострокових завдань, сформульованих у стратегічному плані, кожній сфері діяльності підприємства

Тактичне планування охоплює розробку середньо- і короткострокових планів. **В аграрних підприємствах це:**

- річний бізнес-план;
- річні виробничі завдання структурним підрозділам.

Основними розділами тактичних планів можуть бути такі

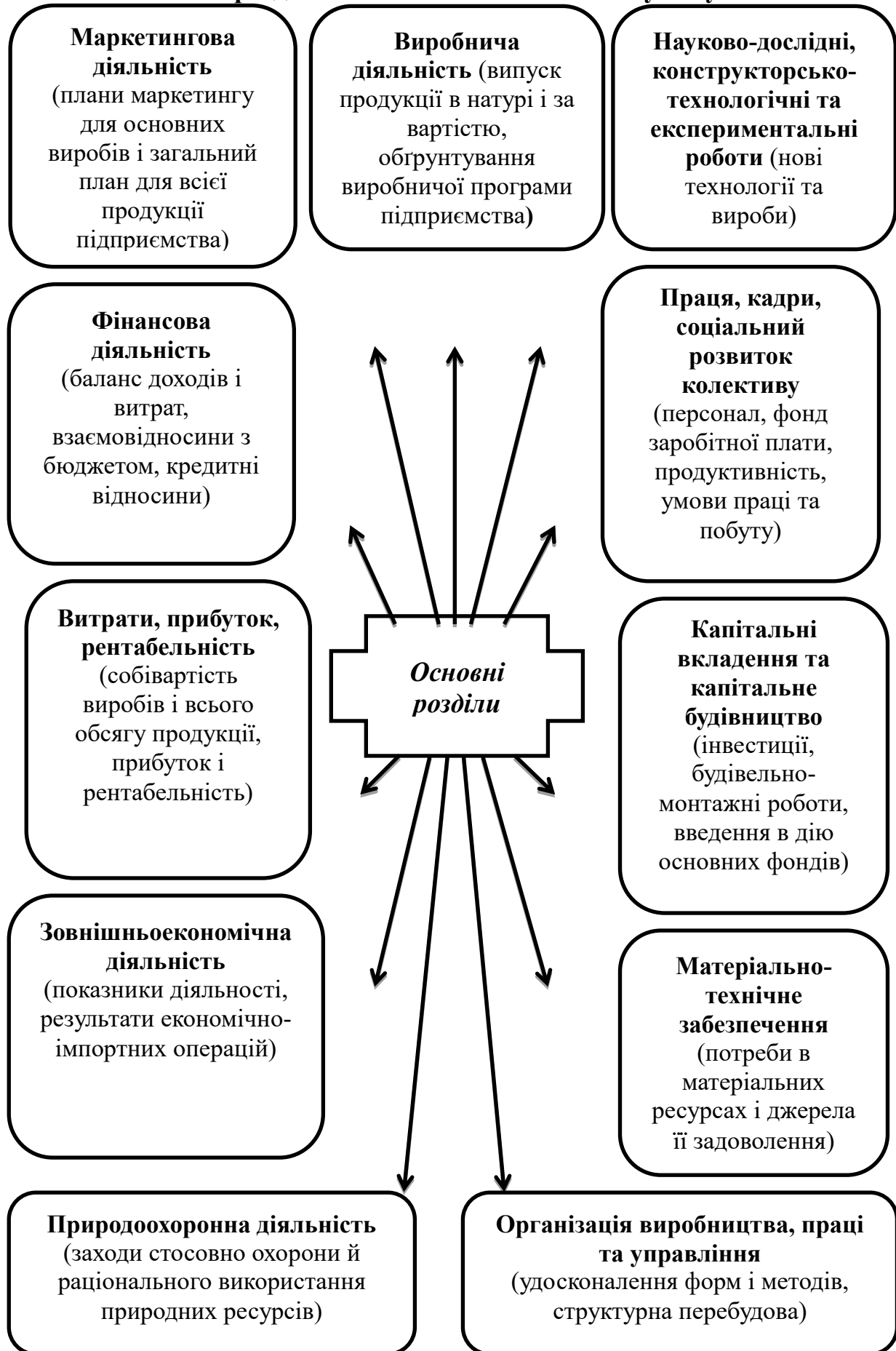

За характером робіт оперативне планування розподіляється на такі види

*Календарне
планування*

*Диспетчерське
регулювання*

Це розробка планів випуску кожного виду продукції для окремих виробничих підрозділів відповідно до річної виробничої програми підприємства. Воно передбачає деталізацію планів за строками виробництва продукції і розробку оперативних – кварталних, місячних, декадних планів і графіків для окремих виробничих підрозділів

Це процес забезпечення виконання оперативних планів і графіків виробництва продукції в усіх підрозділах шляхом оперативного контролю діяльності, своєчасного виявлення та усунення недоліків і відхилень, що виникають у роботі

Список рекомендованої літератури

1. Агафонова Л. Підготовка бізнес плану. Практикум. 3-є вид. – К.: Знання, 2001.-158с.
2. Андрійчук В.Г. Економіка аграрних підприємств: Підручник. -2-е вид., доп. і перероблене.-К.: КНЕУ, 2002.-624с.
3. Закон України «Про державне прогнозування та розроблення програм економічного і соціального розвитку України» / Урядовий кур'єр. – 2000. – 28 квітня.
4. Закон України «Про основні засади державної аграрної політики на період до 2015 року» // Голос України. - 2005. – 16 листопада.
5. Збарський В.К. Бізнес планування: суть, мета і методика складання. – К.: Інститут післядипломної освіти НАУ, 2003.-310с.
6. Мацибора В.І., Збарський В.К., Мацибора Т.В. Економіка підприємства: Навч. посібник. – К.: Каравела, 2012. – 319с.
7. Нелеп В.І. Планування на аграрному підприємстві: Підручник. - 2-е вид., перероб. і доп. –К.: КНЕУ, 2004.- 495 с.
8. Орлов О.О. Планування діяльність підприємства: Підручник. – К., 2002.
9. Цал-Цалко Ю.С., Холод Б.І. Економіка підприємства: Навч. Посібник. – Житомир: ЖІТІ, 2002.- 388с.

Питання для самоперевірки

1. У чому суть прогнозування розвитку підприємства?
2. Які методи використовуються при прогнозуванні розвитку підприємства?
3. У чому суть планування діяльності підприємства?
4. Яких принципів необхідно дотримуватися при плануванні діяльності підприємства?
5. Система планів підприємства?
6. Які методи використовуються в процесі планування діяльності і розвитку підприємства?
7. У чому суть і які основні етапи стратегічного планування розвитку підприємства?
8. Методи вибору базової стратегії та відповідних стратегій, які можуть реалізувати стратегічні цілі?
9. У чому суть і призначення бізнес-плану підприємства?
10. У чому суть тактичного і оперативного планування підприємства?
11. Які основні розділи тактичних планів, їх класифікація і призначення?
12. Суть і необхідність календарного планування та диспетчерського регулювання процесу виконання оперативних планів?

Термінологічний словник

Бізнес-план – письмовий документ, в якому викладено сутність і способи реалізації підприємницької ідеї, охарактеризовано ринкові, організаційні та фінансові аспекти майбутнього бізнесу й особливості управління ним. БП є підставою для здійснення підприємницької діяльності, необхідною передмовою залучення інвестицій для процесу розробки і реалізації підприємницької ідеї, будь-яких інноваційно-інвестиційних проектів.

Державне замовлення - замовлення держави (КМУ та іншими виконавчими органами) щодо виробництва певної продукції (робіт, послуг), яке повинне бути обов'язково виконане.

Державний контракт - це різновид договору-поставки, в якому обумовлюється виробництво певної продукції (робіт, послуг) для задоволення державних потреб України. Специфікою держконтракту є те, що держава гарантує оплату продукції (робіт, послуг); може надавати економічні пільги виконавцям, а виконавці обираються на конкурсній основі.

Евристичні методи - передбачають здійснення прогнозних розробок за допомогою логічних прийомів і методичних правил теоретичних досліджень. Конкретні методи прогнозування цієї групи охоплюють дві підгрупи — інтуїтивні та аналітичні.

Екстраполяційні методи планування - це методи планування, за яких кінцеві значення планових показників визначаються на основі їхньої динаміки в минулому.

Індикативне планування - це вплив держави на розробку планів за допомогою економічних важелів непрямого впливу (податків, фінансово-кредитного механізму) і прямого впливу (цільових комплексних програм, державних інвестицій тощо).

Інтерполяційний метод планування - метод, при якому підприємство спочатку встановлює мету для досягнення її в майбутньому, а потім визначає тривалість планового періоду і проміжні планові показники.

Квота - це граничний обсяг виробництва чи обігу певних товарів і послуг, який встановлюється для виробничих та експортно-імпорتنих операцій Кабінетом Міністрів України.

Нормативне прогнозування - визначення узагальнюючих цілей та стратегічних орієнтирів на майбутнє із наступною оцінкою розвитку підприємства.

Оперативне планування - це процес складання детального плану вирішення конкретних завдань діяльності підприємства у короткостроковому періоді; це планування має вузьку спрямованість і високий ступінь деталізації.

Планування – це постановка мети підприємства на перспективу або певний визначений період та способи досягнення поставленої мети, визначення ресурсного забезпечення.

Пошукове прогнозування спосіб наукового прогнозування від теперішнього до майбутнього, при якому складається декілька варіантів прогнозів і вибирається найкращий.

Прогнозування - це процес наукового обґрунтування можливих кількісних та якісних змін його (її) стану (рівня розвитку в цілому, окремих напрямів діяльності) в майбутньому, а також альтернативних способів досягнення очікуваного стану.

Регулювання - сукупність законодавчих, адміністративних та економічних заходів держави, спрямованих на забезпечення нормальних умов функціонування економіки і досягнення стратегічних цілей її розвитку.

Тема 5. Персонал підприємства, продуктивність і оплата праці

Ключові програмні питання

1. Поняття, класифікація і структура персоналу підприємства
2. Система оцінки трудових ресурсів підприємства
3. Продуктивність праці: сутність, методи вимірювання і фактори зростання
4. Оплата праці персоналу підприємства

Ключові програмні поняття і терміни

- Акордна система
- Виробіток
- Відрядна форма оплати праці
- Відрядно - прогресивна система
- Власник
- Гарантійні та компенсаційні витрати
- Додаткова заробітна плата
- Доплати
- Кваліфікація
- Керівник
- Людські ресурси
- Надбавки
- Найманий працівник
- Населення
- Облікова чисельність
- Оплата праці
- Основна заробітна плата
- Персонал
- Посадовий оклад
- Почасова форма оплати праці
- Почасово-преміальна система
- Працівник
- Премія
- Продуктивність праці
- Проста почасова система
- Професія
- Пряма відрядна система
- Резерви росту
- Службовець
- Спеціаліст
- Спеціальність
- Тарифна система
- Тарифна сітка
- Тарифна ставка
- Тарифно-кваліфікаційний довідник
- Трудові ресурси
- Трудомісткість
- Фактори росту
- Явочна чисельність

5.1 Поняття, класифікація і структура персоналу підприємства

Трудові ресурси – це працездатне населення, яке за своїми віковими, фізичними, освітніми даними відповідає певній сфері діяльності.



Працездатний вік є узагальненим поняттям, що визначається системою законодавчих актів. Нині в Україні працездатним віком вважається: для жінок – від **16** до **60** років, чоловіків від **16** до **60** років.



До трудових ресурсів в Україні відповідно до статистичної звітності належать:

- а) населення працездатного віку за винятком інвалідів праці і війни I і II груп і непрацюючих осіб працездатного віку, що одержують пенсії за старістю на пільгових умовах.
- б) населення молодше і старше від осіб працездатного віку, зайняте в національній економіці.

Трудові ресурси країни включають усіх працездатних людей, які беруть участь у суспільному виробництві (це активна частина), а також тих, хто в даний час з тих чи інших причин не працюють, але потенційно здатний до праці (це потенційна частина трудових ресурсів).

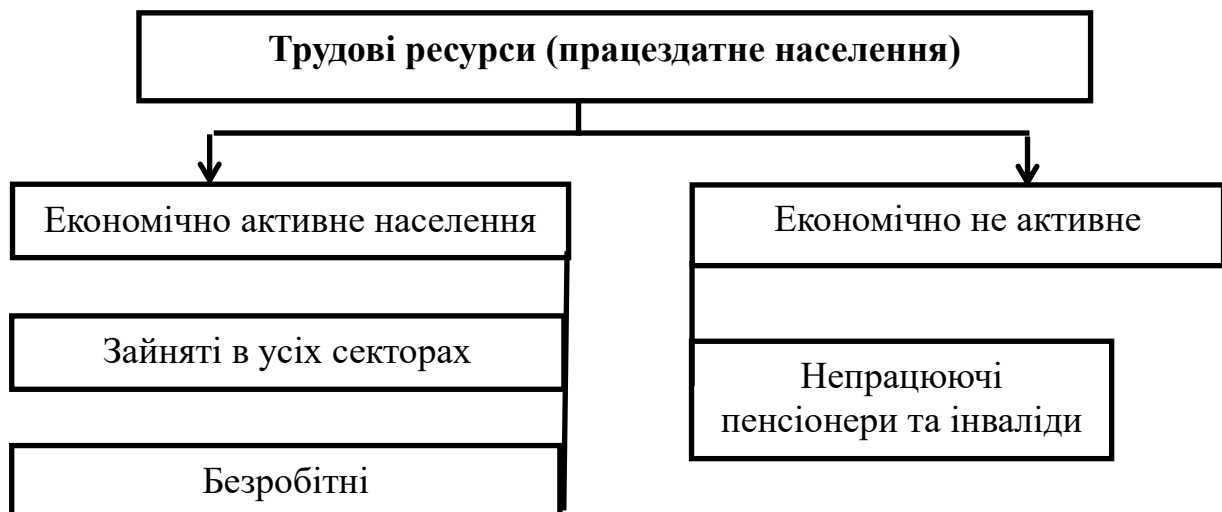

Економічно активне населення

Це частина населення, що забезпечує пропозицію робочої сили для виробництва товарів, робіт та послуг, це реальна частина трудових ресурсів, що добровільно працює або хоче працювати. Кількісно ця група населення складається із:

- чисельності зайнятих економічною діяльністю;
- чисельності безробітних, які на цей момент не мають роботи, але бажають її одержати.

Зайняті економічною діяльністю

Це особи **15-70** років, які виконують роботу:

- за винагороду за наймом на умовах повного або неповного робочого дня;
- працюють індивідуально (самостійно) або в окремих громадян – роботодавців;
- на власному (сімейному) підприємстві;
- безоплатно працюючі члени домашнього господарства;
- зайняті в особистому селянському господарстві;
- тимчасово відсутні на роботі.

Зайнятими за цією методикою вважаються особи, які пропрацювали протягом тижня не менше 4 год (в особистому селянському господарстві – не менше 30 год) незалежно від того, була це постійна, тимчасова, сезонна, випадкова чи інша робота.

До **безробітних**, за визначенням МОП, належать особи віком 15-70 років (як зареєстровані, так і не зареєстровані у державній службі зайнятості), які відповідають таким трьом умовам:

- не мають роботи (прибуткового зайняття);
- активно шукають роботу, або намагаються організувати власну справу;
- готові приступити до роботи протягом двох тижнів.

Економічно неактивне населення – це частина населення, яка не входить до складу ресурсів праці. До цієї категорії населення належать:

- учні, студенти, слухачі магістратури, курсанти, аспіранти й докторанти, які навчаються на денних відділеннях навчальних закладів (з відривом від роботи);
- Особи, які одержують пенсію за віком, за інвалідністю, або на пільгових умовах;
- Особи, зайняті веденням домашнього господарства, доглядом за дітьми, хворими родичами;
- Особи, які не можуть знайти роботу, припинили її пошук, але можуть і готові працювати
- Інші особи, у яких немає необхідності працювати, оскільки мають інші джерела доходу.

На початок 2014 р. населення України складало 45539 тис. чоловік, із них у працездатному віці було 29327 тис. чоловік, або 64,4%. При цьому чисельність населення у молодшому за працездатний вік становило 6558 тис. чол. (14,4%), а в пенсійному віці 9654 тис. чол. (21,2%).

Трудові ресурси сільського господарства включають працездатне населення, яке зайняте в сільськогосподарському виробництві. У складі трудових ресурсів сільського господарства виділяють дві категорії:

- зайняті в громадському виробництві;
- зайняті в особистому підсобному господарстві.

Трудові ресурси підприємства – це сукупність працівників різних професійно-кваліфікаційних груп, які зайняті на підприємстві і входять до його облікового складу. Трудові ресурси підприємства беруть безпосередню участь у виробничому процесі і тоді вони стають **персоналом підприємства**.

Таблиця 5.1

Населення України

	2002	2006	2010	2011	2012	2013
Усе населення (постійне)	48240,9	46749,2	45782,6	45598,2	45453,3	45372,7
у тому числі						
Чоловіки	22316,3	21574,7	21107,1	21032,6	20976,7	20962,7
Жінки	25924,6	25174,5	24675,5	24565,6	24476,6	24410,0
Сільське населення	15950,2	15127,1	14513,4	14412,2	14328,0	14249,7
у тому числі						
Чоловіки	7412,7	7055,0	6789,2	6754,0	6727,9	6703,2
Жінки	8537,5	8072,1	7724,2	7658,2	7600,1	7546,5
Частка сільського населення, %	33,1	32,4	31,7	31,6	31,5	31,4
у тому числі						
Чоловіки	33,2	32,7	32,2	32,1	32,1	32,0
Жінки	32,9	32,1	31,3	31,2	31,1	30,9
Населення у віці 16-59 років	29154,6	29812,1	29328,6	29090,1	28842,2	28622,9
у тому числі						
Чоловіки	14102,0	14408,5	14186,2	14085,2	13980,1	13901,0
Жінки	15052,6	15403,6	15142,4	15004,9	14862,1	14721,9
Сільське населення у віці 16-59 році	8574,7	8662,0	8584,9	8558,3	8526,5	8486,4
у тому числі						
Чоловіки	4318,0	4374,0	4331,9	4321,5	4309,4	4292,8
Жінки	4256,7	4288,0	4253,0	4236,8	4217,1	4193,6
Частка сільського населення у віці 16-59 років, %	29,4	29,1	29,3	29,4	29,6	29,6
у тому числі						
Чоловіків	30,6	30,4	30,5	30,7	30,8	30,9
Жінок	28,3	27,8	28,1	28,2	28,4	28,5

Персонал підприємства – це сукупність постійних працівників, що отримали необхідну професійну підготовку і мають досвід практичної діяльності. У діяльності підприємства, крім постійних працівників, можуть брати участь також працездатні особи на підставі тимчасового трудового договору (контракту). Персонал підприємства є головним його ресурсом, від його якості та ефективності використання значною мірою залежать результати діяльності і конкурентоспроможності підприємства. Ефективність діяльності підприємства в кінцевому підсумку залежить від колективу його

Трудовий колектив – це сукупність усіх працівників, які беруть участь у господарській діяльності підприємства на основі трудового договору та інших форм, що регулюють трудові відносини працівників з підприємством. Для досягнення мети діяльності підприємства усі члени трудового колективу повинні професійно виконувати свою роботу, а також мати відповідну мотивацію до ефективної праці та високий рівень соціального захисту.

Структура персоналу характеризується складом і кількісним співвідношенням окремих категорій і груп працівників підприємства.



Рис. 5.1 Динаміка продуктивності праці

Класифікація персоналу підприємства

За характером участі в господарській діяльності

Виробничий персонал – працівники, зайняті у виробництві та його обслуговуванні (зайняті в основних і допоміжних підрозділах підприємства, у науково-дослідних лабораторіях, дослідницьких відділах)

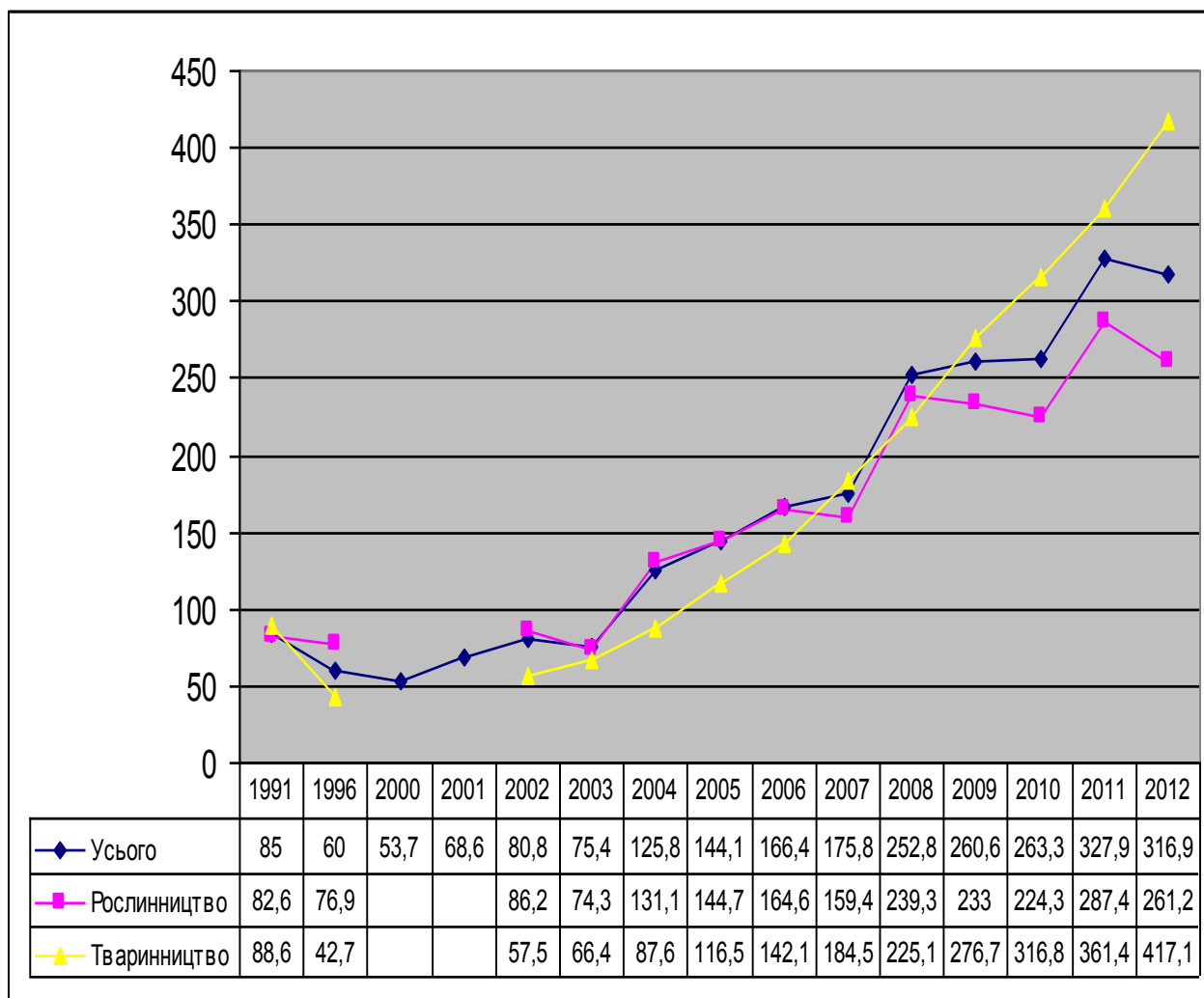
Невиробничий персонал, до якого відносяться зайняті у не виробничій сфері підприємства

Залежно від функцій, що виконуються

Робітники – особи, безпосередньо зайняті створенням матеріальних цінностей або роботами з надання виробничих послуг. Залежно від відношення до процесу створення продукції робітники поділяються на *основних* (які безпосередньо беруть участь у процесі виробництва продукції) і *допоміжних* (які виконують функції обслуговування основного виробництва).

Службовці – працівники, які здійснюють підготовку та оформлення документації, господарське обслуговування, облік та контроль.

Спеціалісти – працівники, які виконують інженерно-технічні, економічні та інші роботи.

Керівники – працівники, які обіймають керівні посади на підприємстві та його структурних підрозділах.

За професіями, спеціальностями

Професія характеризує вид трудової діяльності, що вимагає визначеної підготовки

Спеціальність виділяється в границях визначеної професії та характеризує відносно вузький вид робіт

Відповідно до єдиного тарифно-кваліфікаційного довідника робіт та професій

За рівнем кваліфікації



Кваліфікація характеризує якісь, складність праці та є сукупністю спеціальних знань і навичок, що визначають ступінь підготовленості працівника до виконання професійних функцій зумовленої складності

Робітники: висококваліфіковані, кваліфіковані, малокваліфіковані, некваліфіковані

Спеціалісти: найвищої кваліфікації, вищої кваліфікації, середньої кваліфікації, практики

За статтю та віком



Чоловіки:

- До 30 років
- Від 30 до 60 років
- Більше ніж 60 років

Жінки:

- До 30 років
- Від 30 до 60 років
- Більше ніж 60 років

За стажем роботи



- До 1 року;
- 1-3 роки;
- 3-10 років;
- більше 10 років

5.2 Система оцінки трудових ресурсів підприємства

Кількісна характеристика трудових ресурсів підприємства вимірюється такими показниками, як **облікова, явочна і середньооблікова** чисельність працівників.

Облікова чисельність працівників підприємства включає:

- всіх постійних;
- тимчасових;
- сезонних працівників.

Котрих прийнято на роботу незалежно від того, перебувають вони на роботі чи відсутні з будь яких причин.

Чисельність працівників облікового складу розраховують на певну дату звітного періоду, вона включає всіх працівників, які перебувають у трудових відносинах, незалежно від форми договору.

Явочна чисельність включає всіх працівників, що з'явилися на роботу. Різниця між обліковою та явочною чисельністю працівників характеризує кількість цілоденних простоїв (відпустки, хвороби, відраджень та ін.) та вказує на можливі резерви у розвитку підприємства.

Середньооблікова чисельність працівників за певний період визначається як сума середньомісячної чисельності, поділена на кількість місяців у розрахунковому періоді. Так, **середньорічна чисельність** працівників визначається шляхом складання середньомісячної їх чисельності за всі місяці року і діленням на 12.

Показники використання трудових ресурсів

Коефіцієнт залучення трудових ресурсів у суспільне виробництво (відношення працівників, які фактично працюють до загальної їх чисельності):

* Трудові ресурси, що фактично брали участь у сільськогосподарському виробництві – 430 осіб,

* Наявні трудові ресурси – 510 осіб

$$430/510=0,84$$

Коефіцієнт використання трудових ресурсів (відношення фактично відпрацьованого часу до можливого фонду робочого часу):

* Фактично відпрацьований час – 94600 людино-днів;

* Можливий фонд робочого часу 113950 людино-днів (за трудовим

Коефіцієнт використання робочого часу дня (відношення відпрацьованого часу за зміну до встановленого часу зміни)

* Фактично відпрацьований робочий час за день – 6,3 год.

* Встановлений робочий час зміни – 7 год.

$$6,3/7=0,9$$

Загальний коефіцієнт робочого часу (визначається добутком коефіцієнта робочого часу за зміну і коефіцієнта використання трудових ресурсів протягом року).

$$0,9*0,83=0,75$$

Рух трудових ресурсів підприємства характеризується такими показниками

1. Оборот робочої сили по прийому (*Kop*) визначається відношенням чисельності прийнятих на роботу (*Чпр*) до середньооблікової чисельності працівників за відповідний період (*Чсп*) і виражається в процентах

$$Kop = Чпр / Чсп * 100$$

2. Оборот робочої сили по звільненню (*Koz*) визначається відношенням загальної чисельності звільнених працівників (*Чзв*) до середньооблікової їхньої чисельності за відповідний період (*Чсп*) і виражається в процентах

$$Koz = Чзв / Чсп * 100$$

3. Плинність персоналу (*Kпл*) визначається відношенням чисельності працівників, звільнених за власним бажанням, або з інших причин, не пов'язаних з виробництвом (*Чзв*) до середньорічної їх чисельності за відповідний період (*Чсп*) і виражається в процентах

$$Kпл = Чзв / Чсп * 100$$

4. Стабільність, або «відданість» персоналу, тобто середній стаж роботи працівника на підприємстві (K_n) визначається відношенням загальної суми років роботи на одному підприємстві всього персоналу (Z_{cp}) до середньої чисельності працівників

$$K_n = Z_{cp} / Ч_{cp}$$

5. Рівень дисципліни персоналу (K_{pd}) визначається відношенням людино-днів неявки на роботу ($H_{яp}$) до загальної кількості відпрацьованих людино-днів (T_{ϕ})

$$K_{pd} = H_{яp} / T_{\phi}$$

Кількісна характеристика трудового потенціалу підприємства може бути представлена таким **річним фондом ресурсів** праці (Φ_{pn}) в людино-днях або людино-годинах. Він визначається шляхом множення середньорічної чисельності працівників ($Ч_{cp}$) на середню тривалість робочого періоду (T_{pn}) в днях або годинах

$$\Phi_{pn} = Ч_{cp} * T_{pn}$$

При плануванні середньорічної чисельності працівників підприємства важливим є правильне встановлення **можливого фонду робочого часу** одного середньорічного працівника

Річний фонд робочого часу одного працівника є нормативним показником оптимальної тривалості використання трудових ресурсів. В сільському господарстві при 6-денному робочому тижні він становить **270 днів**

Річний фонд одного працівника визначається також у годинах. Його розраховують як добуток середньої кількості робочих тижнів у році на тривалість одного робочого тижня в годинах ($44,9 \cdot 40$). В середньому він становить **1800** людино-годин.

Дійсний річний фонд робочого часу одного середньорічного працівника в годинах визначається як добуток явочного числа днів виходу на роботу на фактичну тривалість робочої зміни, яка визначається із урахуванням кількості годин її скорочення.

Сезонність використання трудових ресурсів сільськогосподарських підприємств характеризують такі показники

- *Коефіцієнт сезонності* визначається відношенням затрат праці в місяці максимальної зайнятості працівників до середньомісячних затрат;
- *Розмах сезонності* визначається відношенням максимальних місячних затрат праці до мінімальних.

Ринок праці

- це система суспільних відносин, пов'язаних з наймом і пропозицією праці, тобто з купівлею і продажем послуг праці;
- це також економічний простір – сфери працевлаштування, в якій взаємодіють покупці і продавці;
- це механізм, що забезпечує узгодження ціни і умов праці між роботодавцями і найманими працівниками та регулює її попит та пропозицію.

5.3 Продуктивність праці: сутність, методи вимірювання і фактори зростання



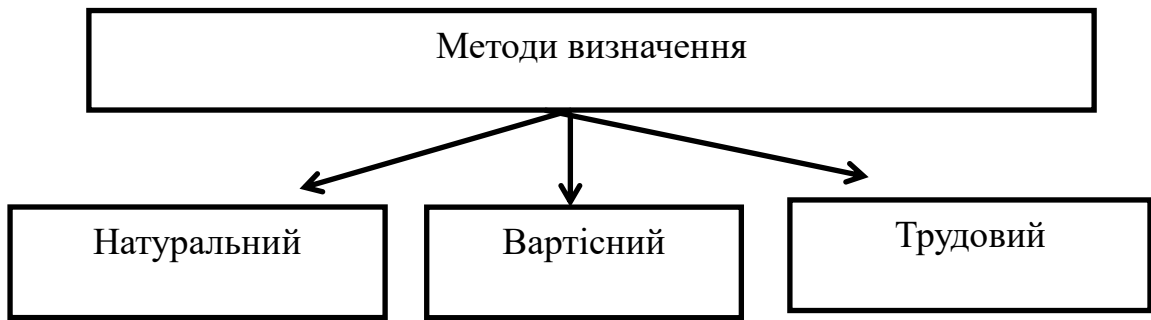

Натуральний метод → Передбачає визначення виробітку шляхом ділення обсягу виробленої продукції в натуральних одиницях на кількість затраченого часу в нормо-годинах

Вартісний метод → Передбачає визначення виробітку шляхом ділення обсягу виробленої продукції в грошовому вираженні до затрат часу, вираженого в середньообліковій чисельності працівників, або відпрацьованій ними кількості людино-днів, людино-годин

Трудовий метод → Передбачає визначення виробітку шляхом ділення обсягу продукції, представленої в затратах робочого часу в нормо-годинах, на кількість працівників

Трудомісткість продукції – сума всіх витрат праці на виробництво одиниці продукції на даному підприємстві

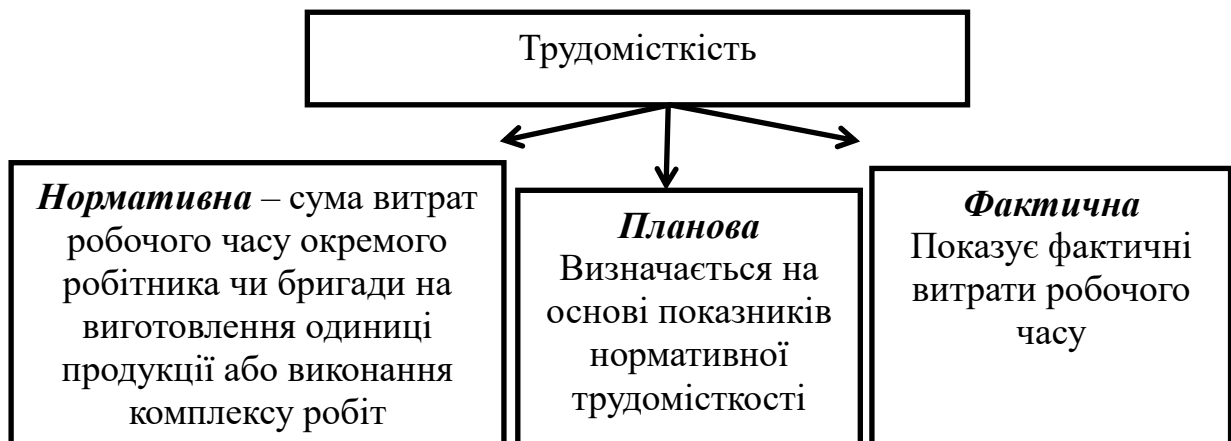

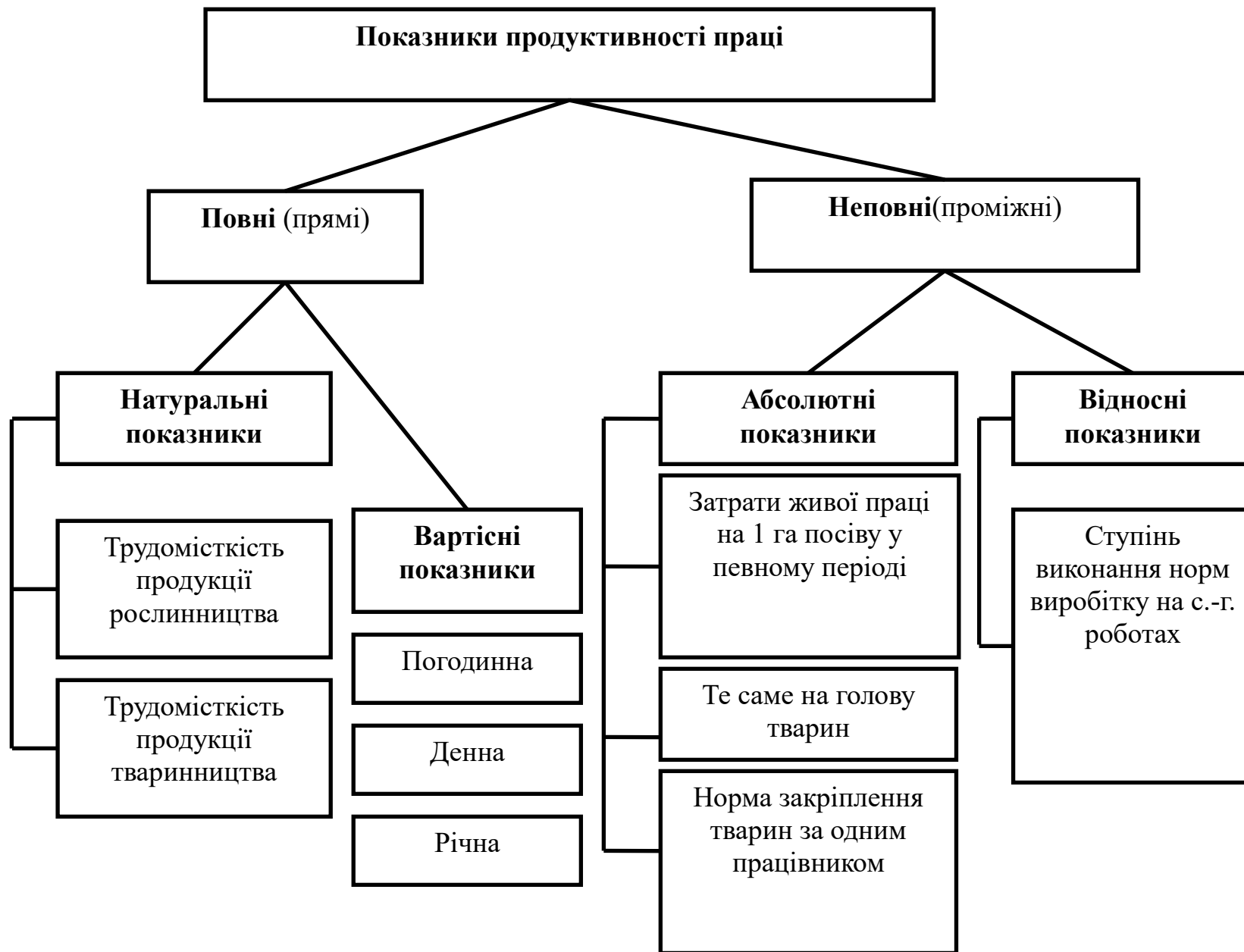

Натуральний показник визначається діленням прямих затрат людино-годин на обсяг виробленої продукції. Це обернені показники продуктивності праці і їх називають трудомісткістю виробництва. Вони відповідають на питання, скільки витрачено робочого часу на виробництво 1 ц продукції.

Вартісні показники – погодинна, денна і річна продуктивність праці.

Система повних (прямих) і обернених показників продуктивності праці в аграрних підприємствах

Рівень продуктивності праці *в натуральному виразі* характеризують такі показники:

Виробництво окремих видів продукції в натуральному виразі (кг, ц, т) на одну людино-годину

Виробництво окремих видів продукції в натуральному виразі (кг, ц, т) на одного середньорічного працівника

Рівень продуктивності праці *в вартісному виразі* характеризують такі показники:

Вартість валової продукції (грн) на одного середньорічного працівника

Вартість валової продукції (грн) на одну людино-годину

Трудомісткість виробництва продукції визначається затратами праці (в людино-годинах) на виробництво одиниці продукції.

Затрати праці в людино-годинах на виробництво 1ц зерна

Затрати праці в людино-годинах на виробництво 1ц картоплі

Затрати праці в людино-годинах на виробництво 1ц молока і т.д.

Таблиця 5.2

Динаміка продуктивності праці в сільськогосподарських підприємствах України

Показник	Рік				
	2008	2009	2010	2011	2012
Вартість валової продукції на одного середньорічного працівника, грн	48520	50550	50882	56778	58710
Індекс продуктивності праці, %	180,8	188,41	189,65	211,6	218,8
	129,5	104,2	100,7	111,6	103,4

Структура населення України на 01.01.2013 року

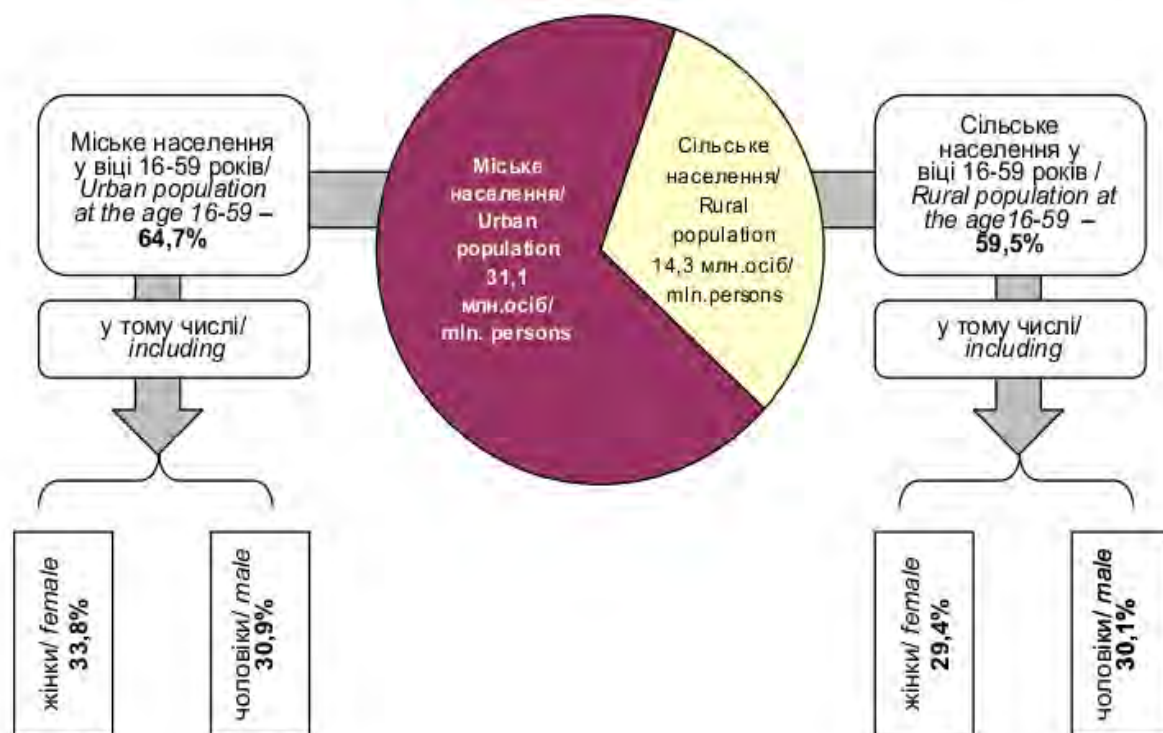

Продуктивність праці в аграрних підприємствах формується під впливом багатьох факторів, а саме: **природні, технічні, організаційно-економічні та соціально-економічні**

Природні фактори

Визначають рівень продуктивності сільськогосподарської праці. Так, від родючості землі залежать кінцеві результати сільськогосподарського виробництва та ефективність використання трудових ресурсів. Звідси одна й та сама кількість праці за різних природних умов може бути представлена більшим або меншим обсягом вироблених продуктів

Технічні фактори

Удосконалення техніки й технології сільськогосподарського виробництва, зростання оснащеності підприємств засобами виробництва і підвищення їх надійності. Ці фактори відображають розвиток матеріально-технічної бази аграрних підприємств на основі впровадження досягнень науково-технічного прогресу, підвищення рівня фондоозброєності персоналу, що є основою зростання його продуктивності

Організаційно-економічні фактори

Поглиблення спеціалізації і посилення концентрації сільськогосподарського виробництва, удосконалення системи управління та впровадження прогресивних форм організації виробництва і праці на підприємствах

Соціально-економічні фактори

Поліпшення використання робочої сили на основі вдосконалення матеріального і морального стимулювання праці, підвищення кваліфікації працівників підприємства, зміцнення трудової і технологічної дисципліни

Основні шляхи підвищення продуктивності праці в аграрному підприємстві

- Зростання врожайності сільськогосподарських культур і продуктивності тварин.
- Впровадження комплексної механізації виробництва.
- Широке використання інтенсивних та індустріальних технологій в рослинництві і тваринництві.
- Економічно обґрунтовані спеціалізація і концентрація виробництва на базі міжгосподарської кооперації та агропромислової інтеграції.
- Застосування прогресивних форм організації і оплати праці.

Висновок

Для зростання продуктивності праці велике значення має забезпечення підприємств **кваліфікованими кадрами**, здатними ефективно використовувати засоби виробництва, удосконалювати технології, впроваджувати професійні форми організації виробництва на основі широкого використання інновацій у господарській практиці.

Вплив продуктивності праці на ефективність господарсько-фінансової діяльності підприємства

<u>Наслідки</u>	
Зниження продуктивності праці	Підвищення продуктивності праці
Втрата позицій на ринку	Підвищення конкурентоспроможності на ринку
Зниження ефективності використання ресурсів	Підвищення ефективності використання ресурсів
Зниження рівня використання виробничої потужності	Зростання рівня використання виробничої потужності
Втрати обсягів виробництва і реалізації продукції	Збільшення обсягів виробництва та реалізації продукції
Підвищення собівартості продукції	Зниження собівартості продукції
Зниження рентабельності господарської діяльності, трудових ресурсів	Підвищення рентабельності господарської діяльності, трудових ресурсів

5.4 Оплата праці персоналу підприємства

Відповідно до Закону України «Про оплату праці» **заробітна плата** – це винагорода, обчислена, як правило, у грошовому виразі, яку за трудовим договором власник або уповноважений ним орган виплачує працівникові за виконану ним роботу.

Розмір заробітної платні залежить від складності та умов виконаної роботи, професійно-ділових якостей працівника, результатів його праці та господарської діяльності підприємства.

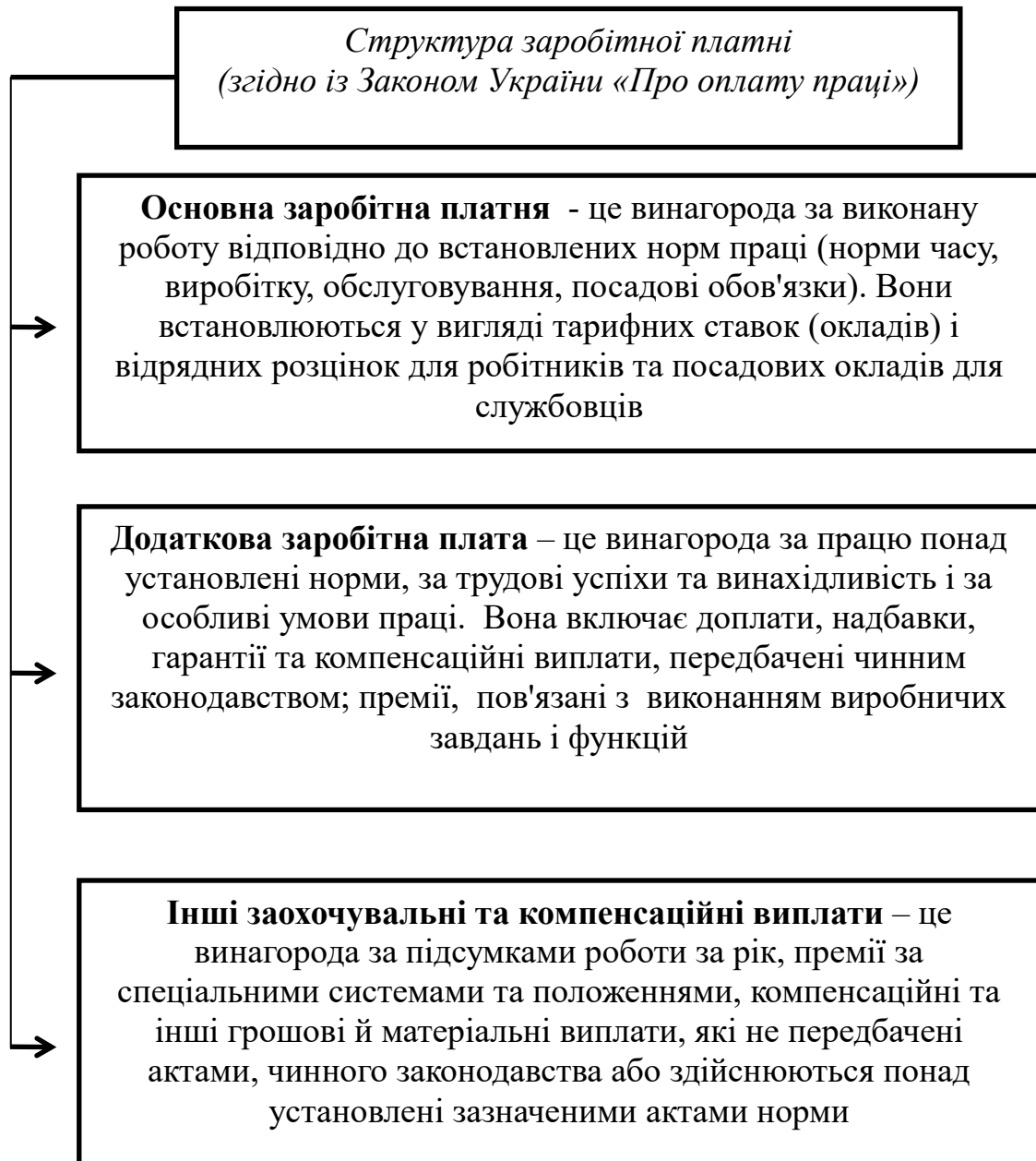

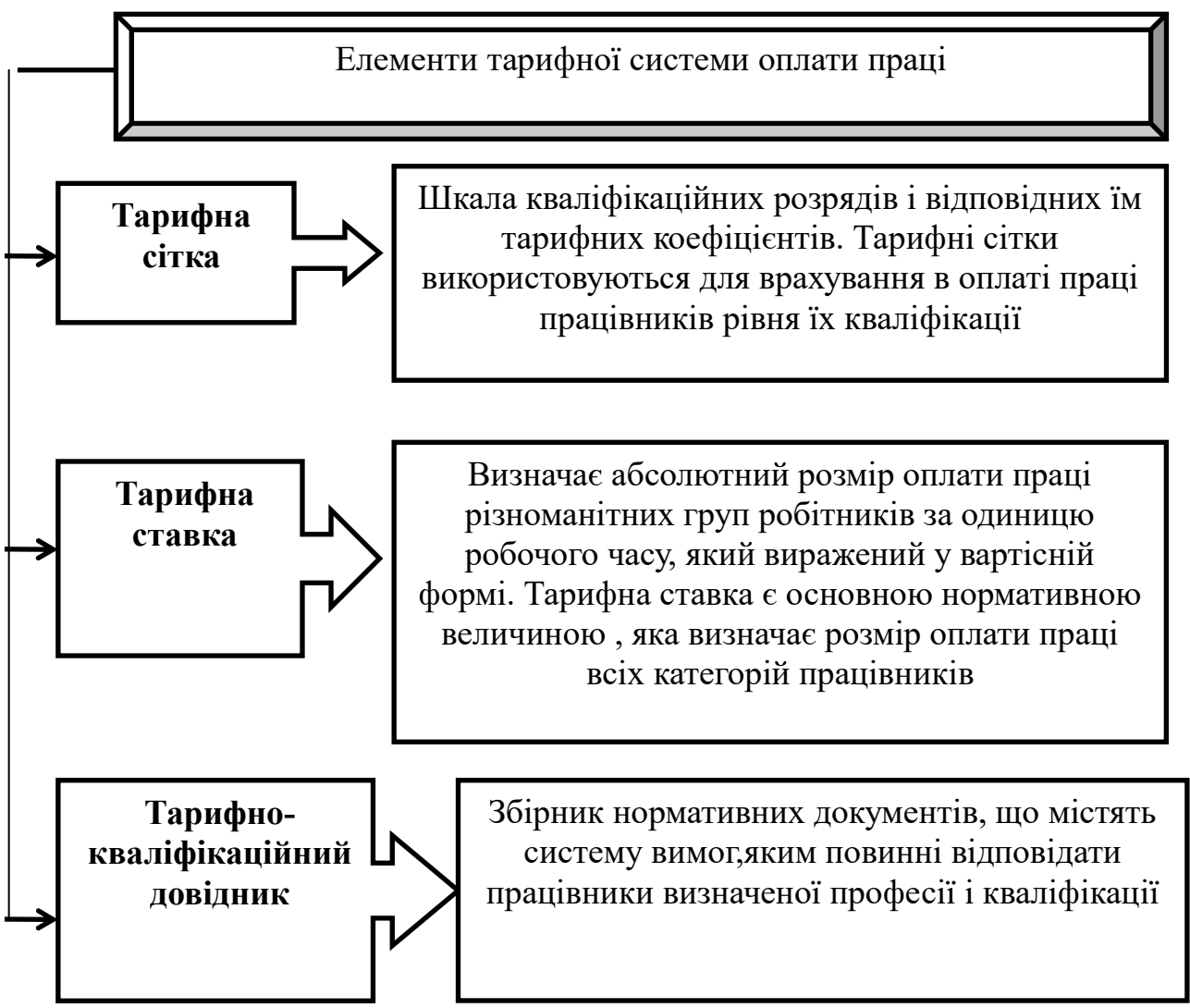
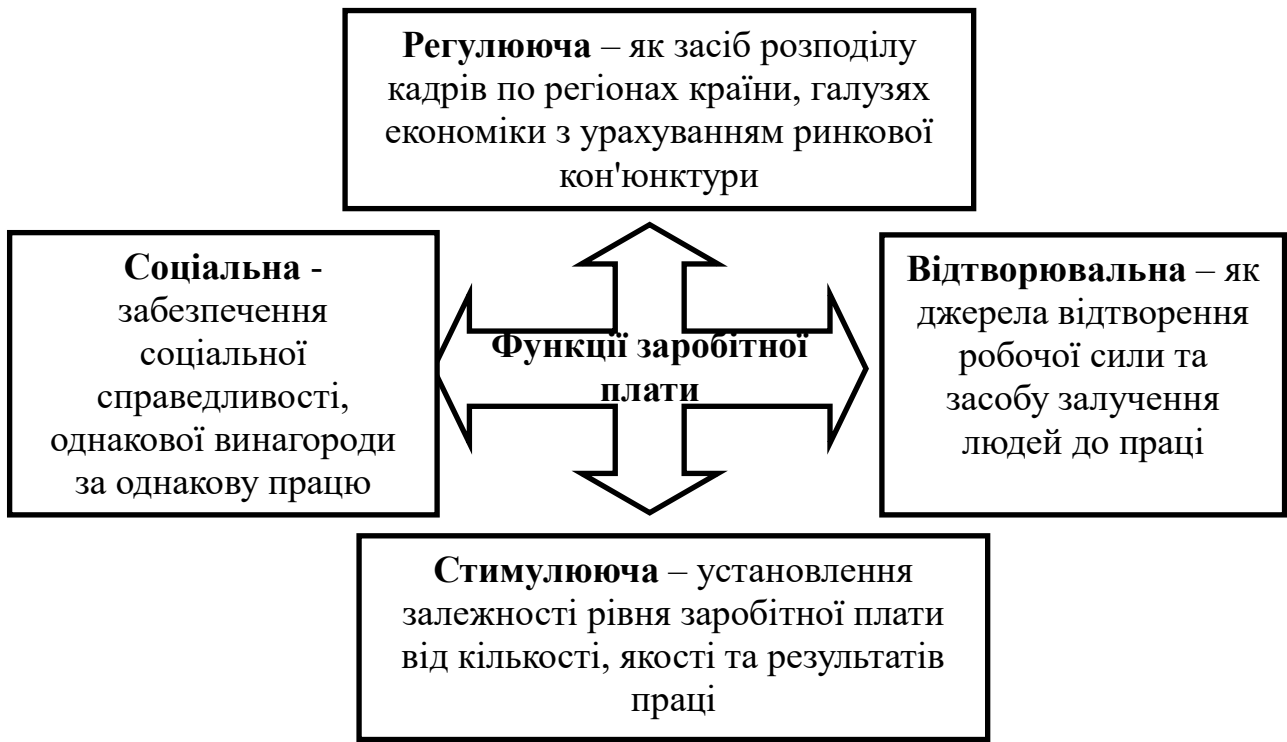

Таблиця 5.3

Мінімальні гарантовані розміри годинних тарифних ставок окремих категорій робітників сільськогосподарських підприємств та коефіцієнти міжрозрядних співвідношень, грн

Категорії працівників	Розряди робіт						Коефіцієнти співвідношень мінімальних гарантованих розмірів тарифних ставок робітників 1 розряду
	I	II	III	IV	V	VI	
Коефіцієнти міжрозрядних співвідношень	1,00	1,09	1,20	1,35	1,55	1,80	
На ручних роботах рослинництві ^В	17,15	18,69	20,58	23,15	26,58	30,87	1,00
На ручних роботах тваринництві ^В	19,89	21,68	23,87	26,86	30,84	35,81	1,16
Трактористи-машиністи							
I група	20,07	21,87	24,08	27,09	31,10	36,12	1,17
II група	22,12	24,11	26,55	29,87	34,29	39,82	1,29
III група	24,35	26,54	29,22	32,88	37,75	43,84	1,42
Робітники зайняті на ремонтних і верстатних роботах	18,18	19,82	21,81	24,54	28,18	32,72	1,06

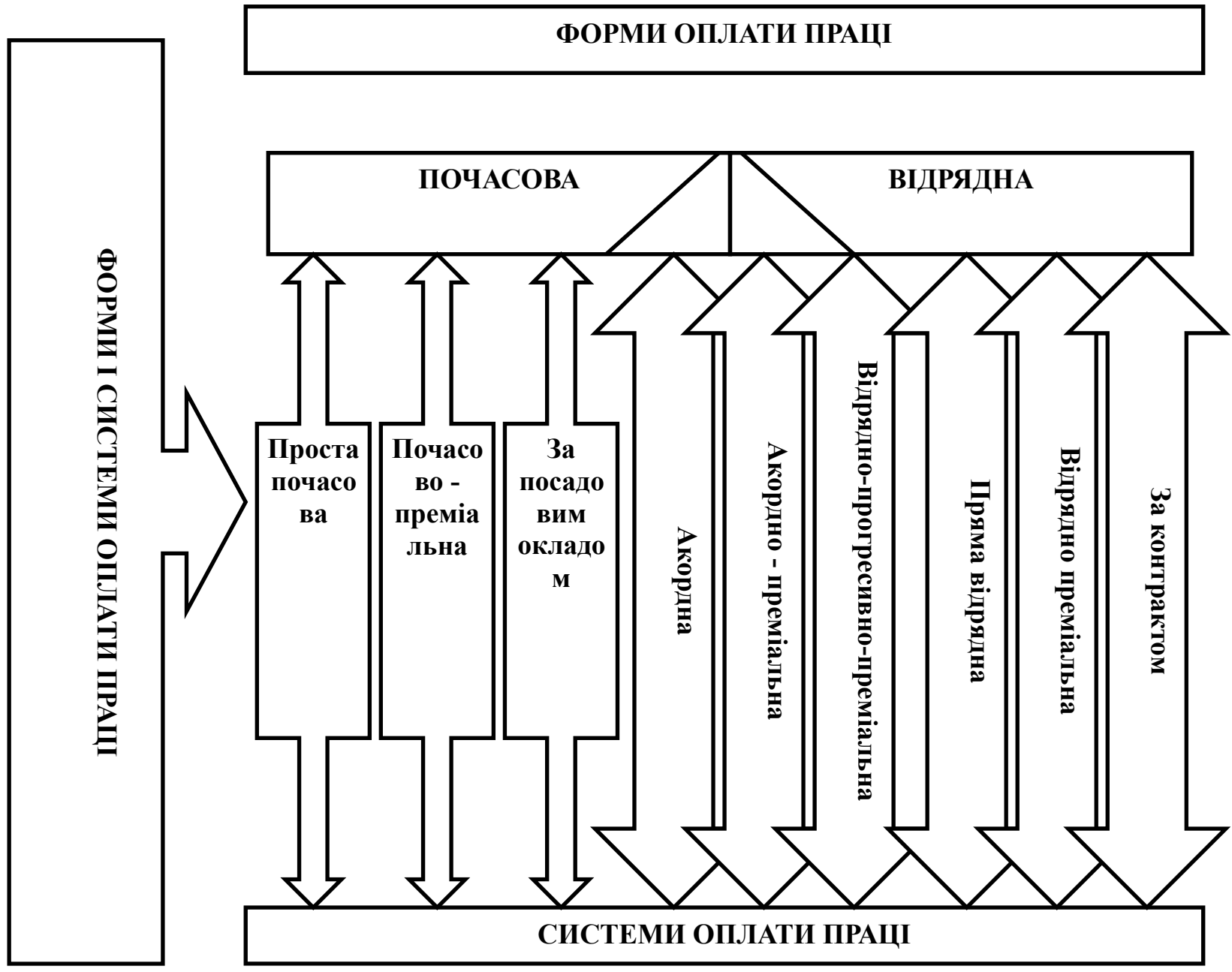

Форми та системи оплати праці

Форми оплати праці

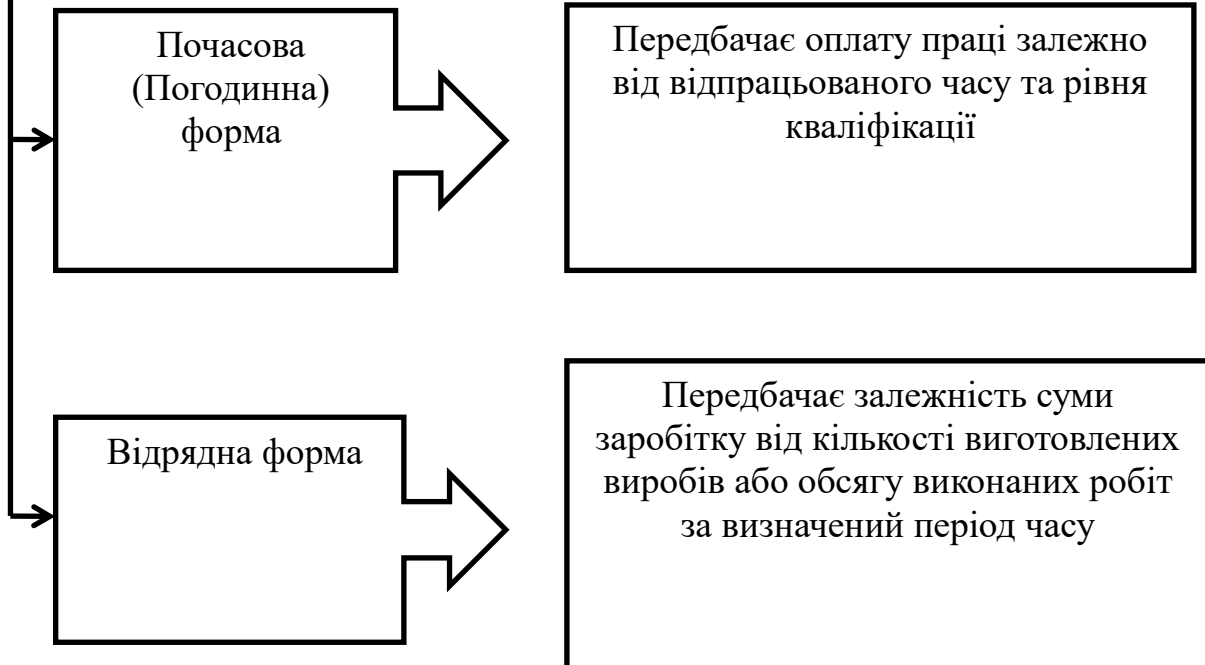

До видів заробітної плати відноситься:

Номінальна заробітна плата означає суму грошей, яку отримують працівники за свою працю

Реальна заробітна плата засвідчує кількість товарів і послуг, які працівник може придбати за зароблену суму грошей

Мінімальна заробітна плата являє собою законодавчо встановлений розмір заробітної плати за просту, некваліфіковану працю, нижче якого не може проводитися оплата за виконану працівниками місячну чи годинну норму праці (обсяг робіт)

Системи заробітної плати (номінальна, реальна, мінімальна) характеризують взаємозв'язок елементів заробітної плати:

- ✓ тарифної частини
- ✓ доплат
- ✓ надбавок
- ✓ премій за кількість і якість праці
- ✓ кваліфікацію робітника
- ✓ стаж його роботи
- ✓ рівень виробництва продукції
- ✓ інше

Почасова
система має
такі різновиди
заробітної
плати

Проста почасова – заробіток залежить від тарифної ставки, що відповідає присвоєному працівникові тарифному розряду, та відпрацьованого ним часу

Почасово-преміальна – заробіток залежить від тарифної ставки відпрацьованого часу та премії за досягнення певних кількісних або якісних показників

Оплата праці за місячними посадовими окладами застосовується щодо працівників, робота яких має стабільний характер (службовці, деякі посади робітників) і, як правило, щодо керівників та спеціалістів. Така оплата праці теж може бути простою (весь заробіток складається лише із встановленого окладу) і преміальною (заробіток складається із встановленого окладу, та премії за досягнення певних показників, що заохочуються)



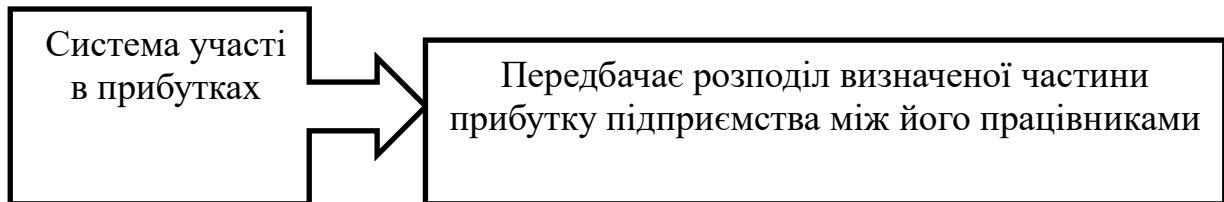
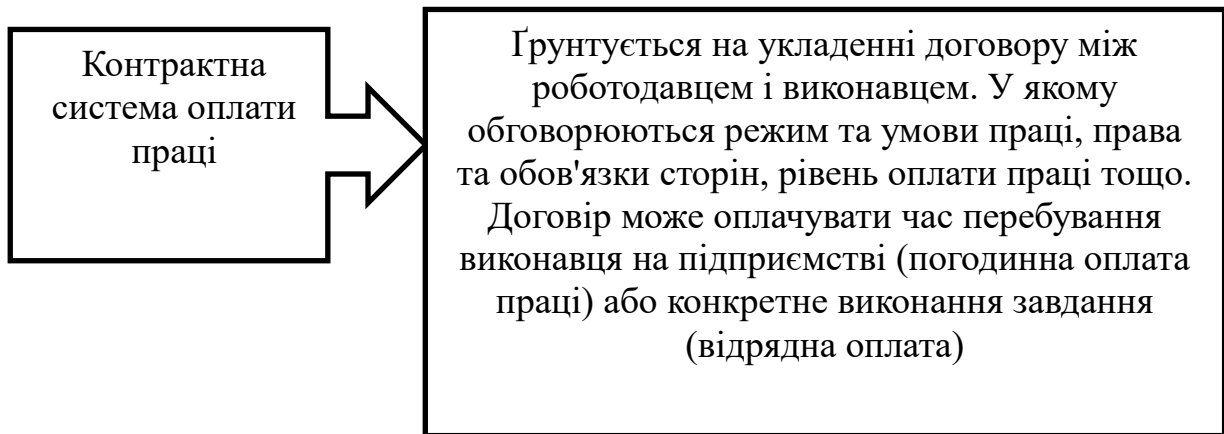
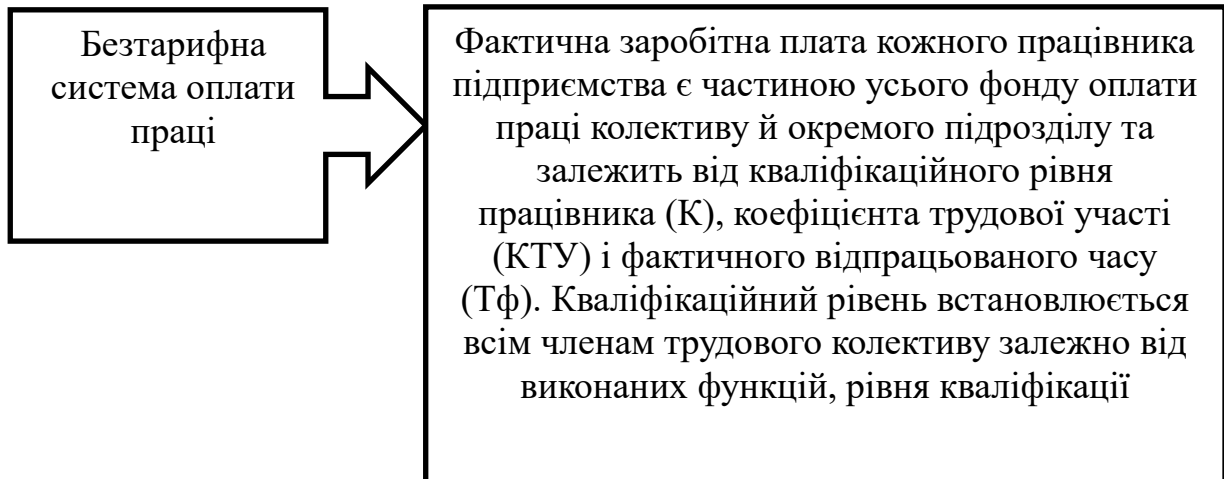

Система надбавок, доплат та премій працівникам

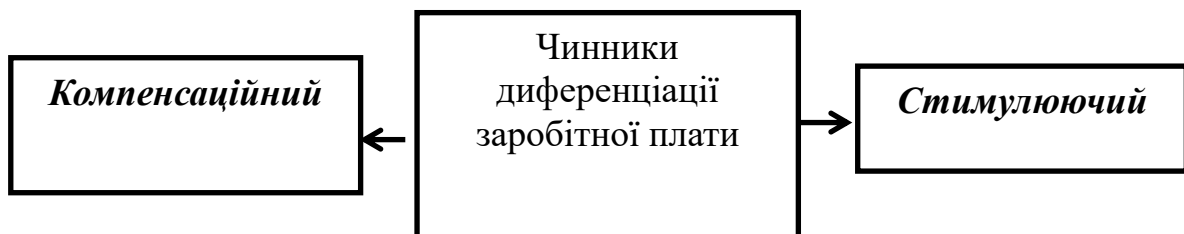

Доплата та надбавки встановлюється:

• За умовами праці

• За виконання виробничих завдань стабільно та з високою якістю

• За професійну майстерність

• За роботу у важких умовах

• За суміщення професій (посад) і виконання обов'язків тимчасово відсутнього працівника

• За роботу в нічний час

• За роботу в наднормовий час

Премії нараховуються у відсотках від основної заробітної платні або у вигляді конкретної суми і можуть бути виплачені за:

- досягнення певних кількісних і якісних показників
- виконання нормованих завдань
- економію матеріальних цінностей
- освоєння проектного рівня виробничих потужностей, зниження браку, поліпшення обліку
- підвищення якості продукції
- підвищення продуктивності праці та збільшення обсягів виробництва
- підсумки року

Список рекомендованої літератури

1. Виробнича економіка / За ред. В.П. Галушка, Г. Штрюбеля. Навчальний посібник. – Вінниця: Нова книга, 2005. – 400с.
2. Гаврилюк Л.І. Економіка підприємства: Навч. посібник для самостійного вивчення дисципліни. – Житомир: ЖІТІ, 2000. - 151с.
3. Городецька Л.О. Економіка праці. – К.: НАУ, 2005.
4. Грішньова О.А. Економіка праці та соціально трудові відносини: Підручник. – К.: Знання, 2007. – 559с.
5. Дієсперов В.С. Економіка сільськогосподарської праці. – К.: ІАЕ УААН, 2004. – 488с.
6. Економіка аграрного підприємства: Підруч. для екон. і технол. спец. аграр.вищ. навч. закл. I-II рівнів акредитації / За ред. С.І Михайлова - К.: Український центр духовної культури, 2004.-396с.
7. Закон України «Про оплату праці» // Нове законодавство України. Випуск 3. – К., 1993.
8. Мацибора В.І., Збарський В.К, Мацибора Т.В. Економіка підприємства: Навч.посібник. – К.: Каравела, 2012.-319с.

Питання для самоперевірки

1. Що таке трудові ресурси аграрної галузі і підприємства?
2. Склад і зміни, що відбулися у професійній структурі і чисельності трудових ресурсів аграрних підприємств.
3. Що таке персонал підприємства і його класифікація?
4. Що таке облікова чисельність працівників підприємства?
5. Як визначити можливий річний фонд робочого часу одного середньорічного працівника?
6. Які показники характеризують рух трудових ресурсів підприємства?
7. Які показники характеризують рівень використання трудових ресурсів?
8. В чому суть продуктивності праці?
9. Якими показниками характеризують продуктивність праці та методика їх визначення?
10. Якими факторами і джерелами визначається підвищення продуктивності праці в аграрних підприємствах?
11. Яка взаємозалежність темпів росту продуктивності праці та її оплати?
12. В чому суть оплати праці (заробітної плати) персоналу підприємства та її структура?
13. Які функції виконує заробітна плата?
14. Які форми і системи використовують при організації заробітної плати у підприємстві?

Акордна система оплати праці – передбачає встановлення розцінки не за одиницю виконаної роботи, а відразу за весь обсяг робіт із встановленням строку його виконання.

Виробіток - показник рівня продуктивності праці, який характеризує кількість продукції, що виготовлена за одиницю часу або приходиться на одного середньооблікового працівника.

Відрядна розцінка - міра оплати праці за одиницю виробленої продукції, розрахована на основі тарифної ставки і норми виробітку.

Відрядна форма оплати праці - це оплата за кількість і якість виконаної роботи відповідно до норм виробітку і тарифних ставок.

Відрядно - прогресивна система оплати праці – дає змогу працюючому робітнику в межах норми оплачувати за прямими відрядними розцінками, а при виробітку понад норму – за підвищеними.

Власник - це особа, яка має право власності.

Додаткова заробітна плата - це винагорода за працю понад установлені норми, за трудові успіхи та винахідливість і за особливі умови праці. Вона включає доплати, надбавки, гарантії та компенсаційні виплати, передбачені чинним законодавством; премії, пов'язані з виконанням виробничих завдань і функцій.

Заробітна плата номінальна - грошове вираження нарахованої заробітної плати відповідно до кількості та якості виконаної роботи.

Заробітна плата реальна - розмір номінальної заробітної плати з врахуванням індексу споживчих цін.

Інші заохочувальні та компенсаційні виплати - виплати у формі винагород та премій, що не передбачені як обов'язкові акти чинного законодавства.

Кваліфікація - характеризує якість, складність праці та є сукупністю спеціальних знань і навичок, що визначають ступінь підготовленості працівників до виконання професійних функцій зумовленої складності.

Керівники - працівники, які обіймають керівні посади на підприємстві та його структурних підрозділах.

Контракт - трудовий договір між робітником і власником підприємства чи уповноваженим ним органом про зобов'язання виконувати роботу відповідно до умов праці та нараховувати заробітну плату.

Людські ресурси - специфічний і найважливіший з усіх видів економічних ресурсів. Як фактор економічного розвитку людські ресурси — це працівники, що мають певні професійні навички і знання і можуть використовувати їх у трудовому процесі.

Мінімальна заробітна плата - законодавчо встановлений розмір заробітної плати за просту і некваліфіковану працю, що є соціальною гарантією в оплаті праці на території України для підприємств усіх форм власності і господарювання.

Мотивація праці - процес задоволення потреби людини в трудовій діяльності з метою отримання матеріальної чи духовної винагороди.

Найманий працівник - це фізична особа, яка виконує роботу за наймом, уклала письмовий трудовий договір, контракт чи усну угоду з керівником підприємства будь-якої форми власності із визначенням умов трудової діяльності особи, за якою вона одержує обговорену при найманні оплату готівкою або в натуральному вигляді.

Населення – це природна, що історично склалася і безупинно відновлюється в процесі виробництва і відтворення життя сукупність людей, які проживають на визначеній території.

Облікова чисельність – включає: всіх постійних; тимчасових; сезонних працівників, котрих прийнято на роботу незалежно від того, перебувають вони на роботі чи відсутні з будь-яких причин.

Оплата праці - це винагорода, обчислена, як правило, у грошовому виразі, яку за трудовим договором власник або уповноважений ним орган виплачує працівникові за виконану ним роботу.

Основна заробітна плата - це винагорода за виконану роботу відповідно до встановлених норм праці. Вони встановлюються у вигляді тарифних ставок і відрядних розцінок для робітників та посадових окладів для службовців.

Персонал - це сукупність постійних працівників, що отримали необхідну професійну підготовку і мають досвід практичної діяльності.

Планування заробітної плати - розрахунок фонду оплати праці і середньої заробітної плати в плановому періоді з врахуванням мінімальної заробітної плати та завдань випередження росту продуктивності праці в порівнянні з ростом середньої заробітної плати.

Погодинна форма оплати праці - оплата за працю певної тривалості.

Погодинно-преміальна система оплати праці – заробітна плата складається із суми заробітку, нарахованого за прямою погодинною системою і суми преміальних доплат за досягнення певних якісних або кількісних показників.

Працівник – це особа, яка має певні професійні навички і знання, і може використовувати їх у трудовому процесі.

Преміювання – стимулювання результатів праці працівника чи колективу працюючих відповідно до основних і додаткових показників преміювання.

Продуктивність праці – характеризує ефективність праці в процесі виробництва продукції, показує здатність працівника виробляти визначену кількість продукції за одиницю часу.

Прожитковий мінімум - сукупна вартість мінімальних потреб в товарах і послугах відповідно до рівня цін.

Проста погодинна система оплати праці - нарахування заробітної плати за погодинною простою системою та премій за кількісними і якісними показниками преміювання.

Професія – характеризує вид трудової діяльності, що вимагає визначеної підготовки.

Пряма відрядна система оплати праці – коли оплата праці нараховується тільки за кількість виготовленої продукції за відрядними розцінками.

Резерви росту - це невикористані можливості економії затрат праці (як живої, так і уречевленої), які виникають унаслідок дії тих чи інших факторів (удосконалення техніки, технології, організації виробництва і праці тощо).

Службовці - працівники, які здійснюють підготовку та оформлення документації, господарське обслуговування, облік та контроль.

Спеціалісти - працівники, які виконують інженерно-технічні, економічні та інші роботи.

Спеціальність - виділяється в границях визначеної професії та характеризує відносно вузький вид робіт.

Тарифікація - присвоєння тарифних розрядів на основі тарикваліфікаційних довідників. Розрізняють тарифікацію робіт і тарифікацію працівників.

Тарифна система – сукупність нормативів, що регулюють основну частину заробітної плати робітників і службовців та диференціюють її відповідно до складності і умов праці.

Тарифна сітка - шкала кваліфікаційних розрядів і відповідних їм тарифних коефіцієнтів. Тарифні сітки використовуються для врахування в оплаті праці працівників рівня їх кваліфікації.

Тарифна ставка - визначає абсолютний розмір оплати праці різноманітних груп робітників за одиницю робочого часу, який виражений у вартісній формі. Тарифна ставка є основною нормативною величиною, яка визначає розмір оплати праці всіх категорій працівників.

Тарифний коефіцієнт - елемент єдиної тарифної сітки, що відображає співвідношення в оплаті праці робітника певного розряду оплати праці і робітника I розряду.

Тарифний розряд - відображення рівня кваліфікації робітника визначення складності робіт, що можуть ним виконуватись; він є елементом єдиної тарифної сітки і характеризує ступінь кваліфікації працівника: більш високій кваліфікації відповідає більш високий ряд тарифної сітки.

Тарифно-кваліфікаційні довідники - збірник нормативних документів, що містять систему вимог, яким повинні відповідати працівники визначеної професії і кваліфікації.

Трудові ресурси - це працездатне населення, яке за своїми віковими, фізичними, освітніми даними відповідає певній сфері діяльності.

Трудомісткість - сума всіх витрат праці на виробництво одиниці продукції на даному підприємстві.

Фактори росту - це кількісні і якісні перетворення продуктивних сил суспільства, що підрозділяються на матеріально-технічні, організаційні, економічні, соціальні і т.п.

Явочна чисельність - включає всіх працівників, що з'явилися на роботу. Різниця між обліковою та явочною чисельністю працівників характеризує кількість цілоденних простоїв (відпустки, хвороби, відрядження та ін.) та вказує на можливі резерви у розвитку підприємства.

Тема 6. Матеріально – технічна база і виробнича потужність підприємства

Ключові програмні питання

1. Поняття і особливості матеріально - технічної бази аграрних підприємств
2. Енергетичні ресурси підприємства
3. Механізація і автоматизація сільсько-господарського виробництва
4. Машинно-тракторний парк і ефективність його використання
5. Транспортні засоби підприємства та їх використання
6. Виробнича потужність підприємства та її використання

Ключові програмні поняття і терміни

- Автоматизація
- Автомобільний парк
- Виробнича потужність підприємства
- Електроозброєність
- Електрооснащеність
- Енергетичні ресурси
- Енергозабезпеченість
- Енергоозброєність
- Лізинг
- Механізація
- Рівень механізації
- Система машин
- Технічна оснащеність
- Тракторний парк

6.1 Поняття і особливості матеріально - технічної бази аграрних підприємств

Створення всебічно розвинутого високопродуктивного сільського господарства вимагає відповідного рівня розвитку *матеріально – технічної бази* аграрних підприємств. **Матеріально – технічна база** є найважливішою складовою частиною продуктивних сил і має багатогранне значення в розвитку аграрного виробництва

Матеріально-технічна база аграрного підприємства

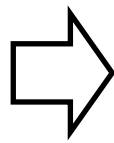

це сукупність засобів і предметів праці, які використовуються в сільськогосподарському виробництві



Усі ці складові матеріально-технічної бази – засоби і предмети праці, які використовуються в сільськогосподарському виробництві. Основним з них є *механічні засоби праці*, які становлять матеріальну основу виробництва сільськогосподарської продукції. Проте земля є головним і незамінним засобом виробництва, без землі не можливий сам процес сільськогосподарського виробництва. Тому у формуванні розвитку матеріально-технічної бази аграрних підприємств важлива роль належить землі.

Структура матеріально-технічної бази аграрних підприємств постійно вдосконалюється, зокрема у напрямі використання засобів механізації, високопродуктивних сортів рослин і порід тварин, мінеральних і органічних добрив, застосування гербіцидів та біостимуляторів тощо. Все це спрямовано на підвищення родючості землі, що зумовлює збільшення виробництва сільськогосподарської продукції та підвищення ефективності функціонування аграрних підприємств.

Матеріально-технічна база аграрних підприємств має речові і структурні особливості. Зумовлені відмінностями в технології сільськогосподарського виробництва, різним поєднанням природних і технічних факторів.

Таблиця 6.1

Динаміка технічної оснащеності аграрних підприємств України

Показник	Рік				
	2000	2005	2010	2011	2012
Трактори, тис. шт.	319	217	151	147	151
Комбайни зернозбиральні, тис. шт.	65	47	33	32	32
Автомобілі вантажні, тис. шт.	227	147	104	101	104
Внесено мінеральних добрив, тис. тонн	279 (у поживних речовинах)	2639	1061	2940	20935
в т.ч. на 1 га посівної площі, кг	13	32	58	68	72

Зростання технічної оснащеності аграрних підприємств України свідчить про розвиток їх матеріально – технічної бази. Проте за 2000 – 2012рр. рівень забезпеченості аграрних підприємств багатьма засобами виробництва стрімко знизився (табл.1). Так, кількість тракторів зменшилося з 319 тис. шт. у 2000р. до 151 тис. шт. у 2012р. або на 52,6%, зернозбиральних комбайнів за цей період з 65 тис. шт. до 32 тис. шт., або також на 51%, вантажних автомобілів з 227 тис. шт. до 104 тис. шт., або на 54%. Можна зробити висновок, що матеріально - технічна база аграрних підприємств практично не розвивалась.

Проте позитивним є те, що зріс обсяг використання мінеральних добрив, а їхнє внесення на 1 га посівної площі зросло у 5,5 рази.

Особливості матеріально-технічної бази аграрних підприємств

1. Найважливішою складовою частиною матеріально-технічної бази аграрного підприємства є земля - головний засіб сільськогосподарського виробництва

2. Матеріально-технічна база аграрних підприємств значно залежить від природних умов і характеризується зональними особливостями сільськогосподарського виробництва

3. Матеріально-технічна база аграрних підприємств формується і розвивається з урахуванням сезонного характеру виробництва

4. Невід'ємною складовою частиною матеріально - технічної бази аграрних підприємств є живі організми – продуктивна і робоча худоба, молодняк тварин, птиця, багаторічні насадження тощо. В сільськогосподарському виробництві тісно переплітаються економічні і біологічні процеси

Визначальний фактор удосконалення матеріально – технічної бази аграрних підприємств – **науково – технічний процес**, який здійснюється безперервно і є необхідною умовою економічного і соціального розвитку. За умов науково – технічного прогресу в першу чергу вдосконалюються засоби праці, які мають вирішальне значення для розвитку матеріального виробництва. Використання сільськогосподарських культур і порід тварин з великими потенціальними можливостями щодо підвищення продуктивності є основою впровадження інтенсивних технологій, що забезпечує високу ефективність функціонування аграрних підприємств.

6.2 Енергетичні ресурси підприємства

Найбільш активною частиною матеріально - технічної бази аграрних підприємств є *енергетичні ресурси*:

Потужність механічних двигунів (тракторів, комбайнів, автомобілів,...)	Електромоторів	Електроустановок і робочої худоби
--	----------------	-----------------------------------

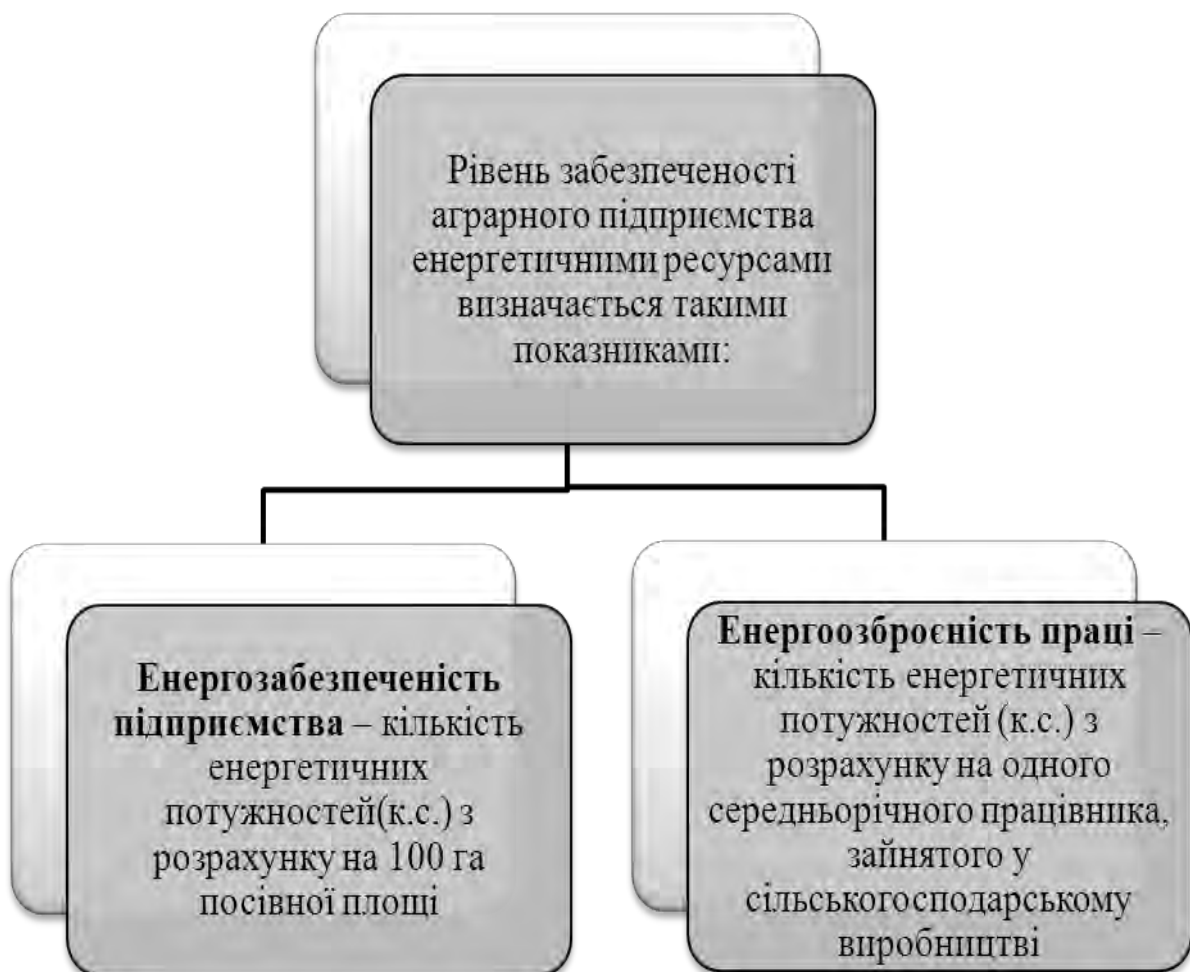

Таблиця 6.2

**Динаміка забезпеченості енергетичними ресурсами
сільськогосподарських підприємств України**

Показник	Рік				
	2000	2005	2010	2011	2012
Енергетичні потужності сільськогосподарських підприємств, млн. кВт	69,8	46,2	36,7	36,4	41,4
Припадає енергетичних потужностей, кВт					
• на одне підприємство	1660	1285	1713	1622	1595
• на 100 га посівної площі	312	251	193	187	213
Всього спожито електроенергії, млн. кВт - год	4245	2774	3054	2990	2918

Енергетичні потужності сільськогосподарських підприємств обчислюється нині в кВт. Одна кінська сила дорівнює 0,736 кВт.

Енергетичні ресурси сільськогосподарських підприємств України у 2012 році порівняно з 2000 роком зменшились на 28,4 млн. кВт або на 40,6%. Це свідчить про те, що рівень забезпеченості аграрних підприємств енергетичними ресурсами упродовж аналізованого періоду знизився. Якщо у 2000 році на 100 га посівної площі припадало 312 кВт, то у 2012 році – 213 кВт, або на 31,7% менше. Проте, кількість енергетичних ресурсів у 2012 році порівняно з 2011 роком збільшилась на 14%.

Використання електроенергії в аграрних підприємствах України за 2000 – 2012 роки зменшилося з 4245 млн. кВт – год до 2918 млн. кВт – год, або на 31,3%. Це свідчить про те, що частка електроенергії, яка споживається в сільськогосподарських підприємствах є невеликою. Впровадження науково – технічного прогресу і переведення виробництва сільськогосподарської продукції на індустріальну основу вимагають значного збільшення використання електроенергії.

В енергетичних ресурсах аграрних підприємств важливого значення набуває застосування електроенергії, що свідчить про дальший розвиток і вдосконалення матеріально – технічної бази сільськогосподарського виробництва.

Електрифікація виробничих процесів



важливий фактор впровадження комплексної механізації і автоматизації сільськогосподарського виробництва

Для оцінки рівня використання електроенергії в підприємствах використовують такий показник, як електроозброєність праці



Який визначається кількістю електроенергії, використаної на виробничі потреби, з розрахунку на одного середньорічного працівника сільськогосподарського виробництва

Висновок

- Впровадження досягнень науково – технічного прогресу, переведення виробництва сільськогосподарської продукції на індустріальну основу вимагають значного збільшення використання електроенергії. Зростання електроозброєності праці в підприємствах забезпечує значне підвищення її продуктивності. Електрифікація сільського господарства має велике не тільки економічне, а й соціальне значення, сприяючи поліпшенню умов праці і побуту сільських трудівників.
- Підвищення рівня забезпеченості аграрних підприємств енергетичними ресурсами зумовлює раціональне і ефективне їх використання. У процесі розвитку матеріально – технічної бази підприємств важливого значення набуває впровадження енергозберігаючих технологій. Вони повинні стати одним з головних джерел задоволення зростаючих потреб господарств в енергетичних ресурсах, сприяти підвищенню ефективності виробництва.

6.3 Механізація і автоматизація сільськогосподарського виробництва

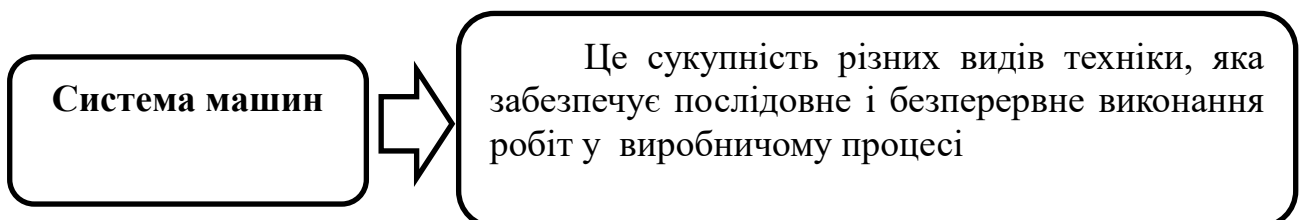
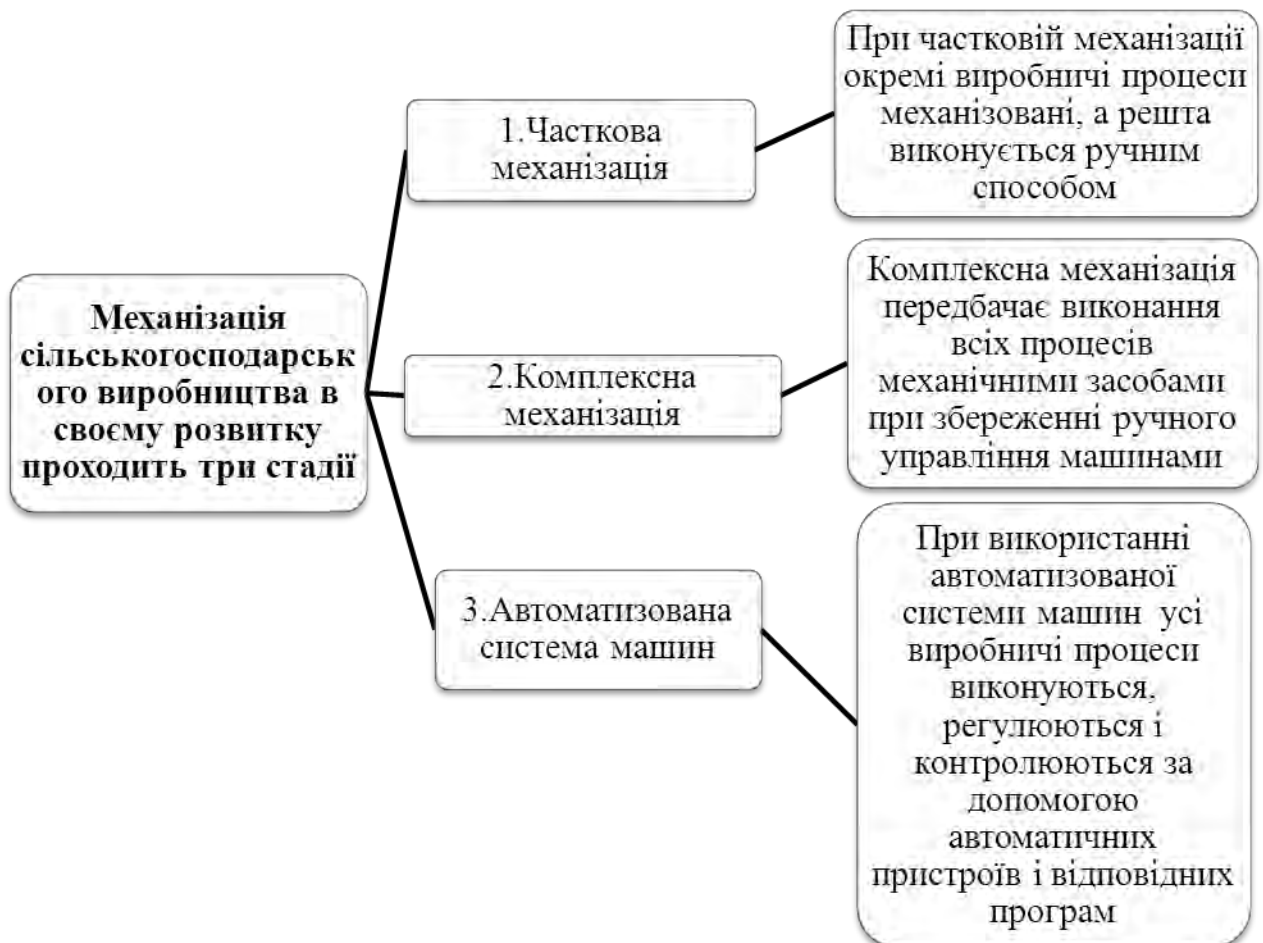
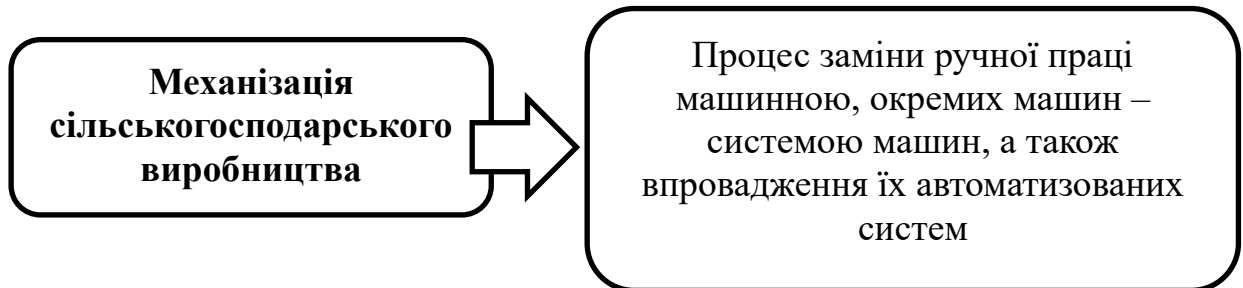

Вона є

Основою впровадження комплексної механізації й автоматизації сільськогосподарського виробництва, втілення найважливіших досягнень науково – технічного прогресу в сільському господарстві

Зростання технічної оснащеності підприємств дає змогу підвищити рівень механізації виробничих процесів у рослинництві й тваринництві.

Рівень механізації сільськогосподарського виробництва визначається відношенням обсягу механізованих робіт до загального їх обсягу. Як економічний показник рівень механізації виробничих процесів характеризує розвиток матеріально – технічної бази сільськогосподарського виробництва.

Висновок

- Рівень механізації окремих виробничих процесів у рослинництві достатньо високий. Основні польові роботи (оранка, сівба зернових культур і цукрових буряків, збирання зернових і силосних культур) повністю механізовані. Однак сьогодні техніка не відповідає сучасним вимогам, внаслідок чого порушується прийнята технологія, допускаються великі втрати врожаю, особливо при збиранні.
- У галузях тваринництва виробничі процеси механізовані недостатньо, особливо низький рівень комплексної механізації робіт на тваринницьких фермах. Нині до 70% всіх працюючих у тваринництві зайняті ручною працею. Тому впровадження комплексної механізації виробництва є основою підвищення продуктивності праці, а також сприяє розв'язанню багатьох проблем села.

6.4 Машинно – тракторний парк і ефективність його використання

У складі техніки, що використовується в господарствах, переважає машинно – тракторний парк. За його допомогою виконуються механізовані роботи в рослинництві, тваринництві, на транспорті та в інших галузях. Обсяг механізованих робіт машинно-тракторного парку обчислюється в **умовних еталонних гектарах**.

Еталонний гектар



Це умовна одиниця, яка відповідає оранці 1 га ріллі за певних (еталонних) умов

Для трактора кожної марки визначений нормативний виробіток в еталонних гектарах за одиницю робочого часу. Виробіток за 1 год. для трактора ДТ – 75 становить 1 умовний гектар, а тому його взято за еталонний. Трактори всіх інших марок переводяться в умовні еталонні трактори за відповідними коефіцієнтами.

Розрахунки, проведені в ННЦ —Інститут аграрної економіки”, показують, що всі потреби сільськогосподарських підприємств будуть забезпечені, якщо на 1000 га ріллі припадає 16-18 тракторів в еталонному обчисленні та 8-8,5 зернозбиральних комбайнів на 1000 га посіву зернових культур без кукурудзи.

У визначенні *лізингу* Світовим банком зазначається, що це «контрактні відносини між двома сторонами, які дають одній стороні використовувати майно, що є власністю іншої сторони, в обмін на обумовлені контрактом періодичні платежі».

Лізинг можна розглядати також як різновид довготермінового кредиту, наданого в натуральній формі, який погашається лізингоодержувачем в розстрочку, тобто **лізинг – це поєднання оренди і кредиту**. При цьому використовуються різні форми оплати – коштами, товарами та послугами.

Лізинг



Це підприємницька діяльність, яка спрямована на інвестування фінансових коштів і полягає в наданні лізингодавцем у виключне користування на визначений строк лізингоодержувачу майна за умови сплати ним періодичних лізингових платежів. Це визначення лізингу дано відповідно до Закону України «Про лізинг»

Лізинг(англ.leasing- оренда)



Можна розглядати як довготермінову оренду машин, обладнання, транспортних засобів, виробничих споруд на умовах поворотності, терміновості та платності і на підставах відповідного договору між орендавцем і орендарем, що передбачає можливість їх наступного викупу орендарем

Види лізингу

Фінансовий лізинг

Оперативний лізинг

Це лізинговий договір, в якому передбачено виплату за період дії договору суми, що дорівнює повній амортизації машин і устаткування, або не менше 60% вартості об'єкта лізингу. Після закінчення строку договору фінансового лізингу об'єкт лізингу переходить у власність лізингоодержувача або викупасться ним за залишковою вартістю

Це договір лізингу, який укладають на короткий термін, тобто менший за амортизаційний період орендованих засобів праці. Після закінчення строку договору оперативного лізингу він може бути продовжений або об'єкт лізингу підлягає поверненню лізингодавцю, тобто власнику засобів праці

Ефективність використання машинно–тракторного парку в господарствах характеризують такі показники:

1. Коефіцієнт змінності (відношення кількості відпрацьованих машинно–змін до кількості машинно-днів)

2. Річний, денний і змінний виробіток механізованих робіт в умовних еталонних гектарах з розрахунку на один фізичний трактор певної марки або на один умовний еталонний трактор

3. Виконання змінних норм виробітку

4. Собівартість одного еталонного гектара механізованих робіт

Характеристика деяких видів сільськогосподарської техніки

Трактор Білорусь (МТЗ) 82.1

Поширений серед сільгоспвиробників колісний трактор Білорусь 82.1 (4x4) має універсальні можливості в експлуатації. Сільськогосподарська техніка класу 1,4 з двигуном потужністю 87 к.с. доречна, якщо в планах різні роботи з навісними, напівнавісними і причіпними машинами, а також з додатковими конструкціями. Як додаткові знаряддя і машини можуть виступати картоплекопалки, плуги для різних ґрунтів і культур, сівалки, окучники та інше.

Трактор VERSATILE 2335

Потужність двигуна Cummins дорівнює 250 к.с., запас крутного моменту – 50%. Двигун Cummins відповідає найсучаснішим технологіям та досягненням, здатен забезпечити довгострокову і надійну роботу агрегату. Обсяг такого двигуна складає 10,8 літра, що вище, ніж у моделей конкурентів. Така літрова потужність Cummins допомагає зменшити витрату пального. Наявність у двигуна трактора турбонадува та охолодження надувочного повітря забезпечує повне і чисте згорання палива.

Гусеничний трактор Т-74

Обмеження тягового зусилля на гаку Т-74 при агрегуванні з різними знаряддями і машинами становить 3000 кілограм. Трактор Т-74 має наступні габаритні розміри: 1845 x 2325 x 3825 мм. Ширина колії трактора дорівнює 1435 мм. Важить Т-74 в залежності від модифікації 5520-5860 кілограм. Трактор Т-74 обладнаний чотирициліндровим дизельним двигуном з віхрекамерним сумішоутворенням і водяною системою охолодження. Марка двигуна Т-74 – СМД-14А. Важить цей двигун 675 кілограм, його обсяг становить 6,33 літра, а потужність 75 к.с при 1700 об/хв.

Комбайн John Deere серії 9880STS

Серед сучасної сільгосптехніки зарубіжних виробників найбільш відомі машини компанії John Deere. Особливою популярністю користується модель комбайна 9880STS, яка виділяється максимальною потужністю (465 к.с.) і величезним зерновим бункером 11000 л. Крім того, виробники розробили в цій моделі нову систему обмолоту та сепарації.

Клавішні комбайни MF 34/38

На сучасному ринку сільгосптехніки виділяють комбайни роторні та клавішні. Якщо в планах збір зернових культур, то підійдуть роторні комбайни, проте для збирання такої культури, як кукурудза, кращим вибором стануть клавішні комбайни. Серед останніх, особливе почесне місце займають комбайни Massey Ferguson 34/38.

Навісні обертові плуги

Навісні обертові плуги "Vogel & Noot" 3-6 корпусів . Австрійские плуги «Vogel & Noot». Навісні обертові плуги Для трактора від 90 до 210 к.с

Плуги оборотні серії RX

Начіпний пристрій, розмір і конструкція головної балки міняються в залежності від кількості корпусів. 4-, 5-, 6-корпусні плуги призначені для роботи з тракторами потужністю понад 85 к.с. Поворот плуга здійснюється за допомогою гідравліки. Корпуса плуга встановлені зі зсувом від рами, щоб збільшити зазор. Передплужники можуть встановлюватися в чотирьох положеннях. 3-, 4-корпусні плуги агрегатують із тракторами потужністю від 55 до 100 к.с., а 2- і 3-корпусні плуги - із тракторами потужністю від 40 до 70 к.с. Для кам'янистих ґрунтів і ґрунтів, засмічених кореневищами, випускаються плуги трьох моделей: -RN: начіпні, від 2 до 6 корпусів; RPN: з переднім навішенням, від 2 до 4 корпусів; APN: оборотні плуги, від 5 до 9 корпусів.

Механічні рядкові сівалки BS / GC2

У зчипці із трактором або в комбінації з культиватором, обладнаним трьоточковою зчипкою. • Сівалка BS для зон змішаного й тваринницького профілю (ширина 2, 5-3,0 м). • Сівалка GC 2 для рослинницьких районів (ширина 3, 0-4,0 м). • Для різноманітних умов роботи й різних культур. • Бункер великого обсягу. • Поміст (серійно для GC 2). • Гідравлічні маркери. • Сошникові стійки, що не забиваються. • Задня борона на регульованому паралелограмі.

Сівалка навісна ZTS-4N (Ніка-4)

Сівалки серії ZTS призначені для посіву рядним посівом: зернових, бобових і технічних культур, трав, овочів, сумішей різних культур за мінімальною технологією обробки ґрунту. Залежно від висіваних культур норма висіву насіння регулюється від 4 до 400 кг/га., а глибина закладення від 10 до 90 мм.

Економічну ефективність впровадження нових машин або нових систем машин визначають такими показниками:

- **Зниження затрат праці** з розрахунку на одиницю роботи (1 га земельної площі, голову худоби, на 1 т тощо) Розмір його визначають по- рівняно з попереднім рівнем затрат за формулою:

$$Z_n = \frac{П_c - П_n}{П_c} * 100$$

де Z_n - зниження затрат праці, %

$П_c$ і $П_n$ - затрати праці на одиницю роботи при використанні відповідної старої і нової машини, люд-год.

- **Зниження експлуатаційних витрат** з розрахунку на одиницю виконуваної роботи. Ці витрати пов'язані з використанням відповідних машин і включають витрати на оплату праці з нарахуваннями, амортизацію, поточний ремонт, пальне і мастильні матеріали, електроенергію. Зниження експлуатаційних витрат у результаті впровадження нової техніки $Z_v(\%)$ визначають за формулою:

$$Z_v = \frac{B_c - B_n}{B_c} * 100,$$

де B_c і B_n – експлуатаційні витрати на одиницю роботи при використанні відповідно старої і нової машини, грн.

- **Зниження питомих капітальних вкладень** при впровадженні нової техніки. Питомі капітальні вкладення – це витрати на придбання господарствами окремої машини або їх комплексу з розрахунку на одиницю роботи (1 га земельної площі, голову худоби, 1 т продукції тощо). Зниження питомих капітальних вкладень $Z_k(\%)$ визначають за формулою:

$$Z_k = \frac{K_1 - K_2}{K_1} * 100,$$

де K_1 і K_2 – питомі капітальні вкладення при використанні відповідно старої і нової машини або системи машин, грн.

- **Строк окупності додаткових капітальних вкладень у нову техніку.**

Його визначають за формулою:

$$T = \frac{K_2 - K_1}{B_1 - B_2},$$

де T – строк окупності додаткових капітальних вкладень у нову техніку, років.

- **Зниження приведених витрат** з розрахунку на одиницю роботи (1 га земельної площі, голову худоби, 1 т продукції). **Приведені витрати** – це сума річних виробничих витрат і капітальних вкладень, приведених до річної розмірності за допомогою нормативного коефіцієнта їх ефективності. Розмір приведених витрат з розрахунку на одиницю роботи Vn (грн.) визначають за формулою:

$$Vn = C + EN - K,$$

Де C – річні виробничі витрати (собівартість) на одиницю роботи при використанні певної машини або комплексу машин, грн;

K – капітальні вкладення на одиницю роботи за даним варіантом механізації, грн;

EN - нормативний коефіцієнт капітальних вкладень .

Нормативний коефіцієнт ефективності капітальних вкладень – це обернений показник до показника строку їх окупності. Наприклад, якщо строк окупності вкладень у сільськогосподарську техніку становить 5 років, то нормативний коефіцієнт їх ефективності – 0,20.

6.5 Транспортні засоби підприємства та їх використання

Важливою складовою матеріально–технічної бази є **транспортні засоби**



Загальний обсяг щорічних перевезених вантажів з розрахунку на 1 га ріллі становить 70 – 90 т

Економічна ефективність використання транспортних засобів характеризується системою показників.



6.6 Виробнича потужність підприємства та її використання

Виробнича потужність підприємства характеризує максимально можливий річний обсяг випуску продукції визначеної номенклатури та якості за умови використання прогресивної технології та організації виробництва.



Виробничу потужність аграрного підприємства обчислюють за нормативами :

- ✓ виходу продукції з 1 га сільськогосподарських угідь або посівної площі;
- ✓
- ✓ від однієї голови худоби з урахуванням застосування прогресивної технології та організації виробництва.



Основним *чинником*, що впливає на величину виробничої потужності, є **попит** на продукцію, що виробляється.

Рівень використання виробничої потужності підприємства характеризується

Коефіцієнтом використання виробничої потужності

Цей показник розраховується відношенням річного обсягу випуску продукції до середньорічної виробничої потужності

Висновок на даному етапі в Україні рівень використання виробничих, потужностей підприємств в аграрному виробництві становить в середньому близько 60%. Для докорінного поліпшення рівня використання наявних потужностей аграрних підприємств необхідно стабілізувати й поступово нарощувати обсяги виробництва конкурентоспроможної продукції, яка користується попитом на вітчизняному та світовому ринках.

Список рекомендованої літератури

1. Агаєва Т.В. Розвиток ринку матеріально-технічних ресурсів // Економіка АПК. 2004.- №7.
2. Бойчик І.М., Харів П.С., Хопчак М.І., Піча Ю.В. Економіка підприємства: Навч.посібник для студентів економічних спеціальностей вищих навчальних закладів I-IV рівнів акредитації. Друге вид., виправ. допов.- К.: Каравела; Новий світ – 2000.- 2001.-298с.
3. Виробнича економіка / За ред. В.П. Галушка, Г.Штрюбеля. Навчальний посібник.- Вінниця: Нова книга, 2005- 400с.
4. Закон України «Про інноваційну діяльність» // Відомості Верховної ради, 2002 - №36.
5. Закон України «Про основні засади державної аграрної політики на період до 2015 року» // Голос України. -2005.-16 листопада.
6. Економіка аграрного підприємства: Підруч. для екон. і технол. спец. аграр.вищ. навч. закл.I-II рівнів акредитації / за ред. С.І Михайлова -К.: Український центр духовної культури, 2004.- 396с.
7. Мацибора В.І., Збарський В.К., Мацибора Т.В. Економіка підприємства: Навч. посібник.- К.: Каравела, 2012.-319с.
8. Харів П.С. Економіка підприємства: збірник задач і тестів: Навч.посібник.-К:Знання-Прес, 2001.

Питання для самоперевірки

1. Який зміст та основні напрямки розвитку матеріально-технічної бази підприємства?
2. Які основні показники характеризують рівень розвитку матеріально-технічної бази підприємства?
3. Що таке енергетичні ресурси та розрахунок показників енергозабезпеченості підприємства?
4. Що таке система машин і показники економічної ефективності використання машино-тракторного парку?
5. Зміцнення матеріально-технічної бази підприємства на основі лізингу сільськогосподарської техніки?
6. Які показники характеризують використання автомобільного транспорту?
7. Що таке виробнича потужність підприємства?
8. Які виділяють потужності підприємства?
9. Які показники характеризують виробничу потужність підприємства?
10. Які фактори впливають на величину виробничої потужності аграрного підприємства?
11. Як визначається рівень використання виробничих потужностей підприємства?

Автоматизація – це вищий етап розвитку техніки, коли машини створюють нові машини, а керують роботою машин автоматичні пристрої. Людина виходить з безпосереднього виробництва, звільняється не лише від ручної праці, а й від виконавських і частково від нетворчих розумових функцій. Вона лише спостерігає за роботою машин і контролює її, займається їх наладкою.

Виробнича потужність підприємства – характеризує максимально можливий річний обсяг випуску продукції визначеної номенклатури та якості за умови використання прогресивної технології та організації виробництва.

Електроозброєність – забезпеченість живої праці електроенергією, або рівень споживання у виробництві електроенергії чи електричної потужності за одиницю робочого часу.

Електрооснащеність – це кількість електроенергії використаної на виробничі цілі з розрахунку на 100 га ріллі (кВт - год).

Енергетичні ресурси – це найбільш активна частина матеріально-технічної бази аграрних підприємств яка включає потужність механічних двигунів (тракторів, комбайнів, автомобілів та ін.), електромоторів, електроустановок і робочої худоби. Підвищення рівня забезпеченості підприємств енергетичними ресурсами характеризує зміцнення і розвиток їхньої матеріально-технічної бази.

Енергозабезпеченість підприємства – кількість енергетичних потужностей (к.с.) з розрахунку на 100 га посівної площі.

Енергоозброєність праці – кількість енергетичних потужностей (к.с.) з розрахунку на одного середньорічного працівника, зайнятого у сільськогосподарському виробництві.

Лізинг – це підприємницька діяльність, яка спрямована на інвестування фінансових коштів і полягає в наданні лізингодавцем у виключне користування на визначений строк лізингоодержувачу майна за умови сплати ним періодичних лізингових платежів. Це визначення лізингу дано відповідно до Закону України «Про лізинг».

Матеріально-технічна база аграрного підприємства - це сукупність засобів і предметів праці, які використовуються в сільськогосподарському виробництві.

Машинно-тракторний парк – це склад техніки, що використовується в сільськогосподарських підприємствах.

Механізація – процес заміни ручної праці машинною, окремих машин – системою машин, а також впровадження їх автоматизованих систем.

Рівень механізації – визначається відношенням обсягу механізованих робіт до загального їх обсягу.

Система машин – Це сукупність різних видів техніки, яка забезпечує послідовне і безперервне виконання робіт у виробничому процесі.

Тема 7. Основний капітал підприємства

Ключові програмні питання

1. Суть і види капіталу підприємства. Основні засоби підприємства, їх склад і структура
2. Амортизація основних засобів підприємства
3. Показники використання основного капіталу підприємства
4. Шляхи поліпшення використання основного капіталу

Ключові програмні поняття і терміни

- Капітал
- Авансований капітал
- Засоби праці
- Предмети праці
- Засоби виробництва
- Основний капітал
- Оборотний капітал
- Амортизація
- Моральний знос
- Фізичний знос
- Коефіцієнт оновлення
- Коефіцієнт вибуття
- Коефіцієнт зношення
- Коефіцієнт придатності
- Капіталозабезпеченість
- Капіталоозброєність
- Капіталовіддача
- Капіталомісткість

7.1 Суть і види капіталу. Основні засоби підприємства, їх склад і структура

Сутність і види капіталу

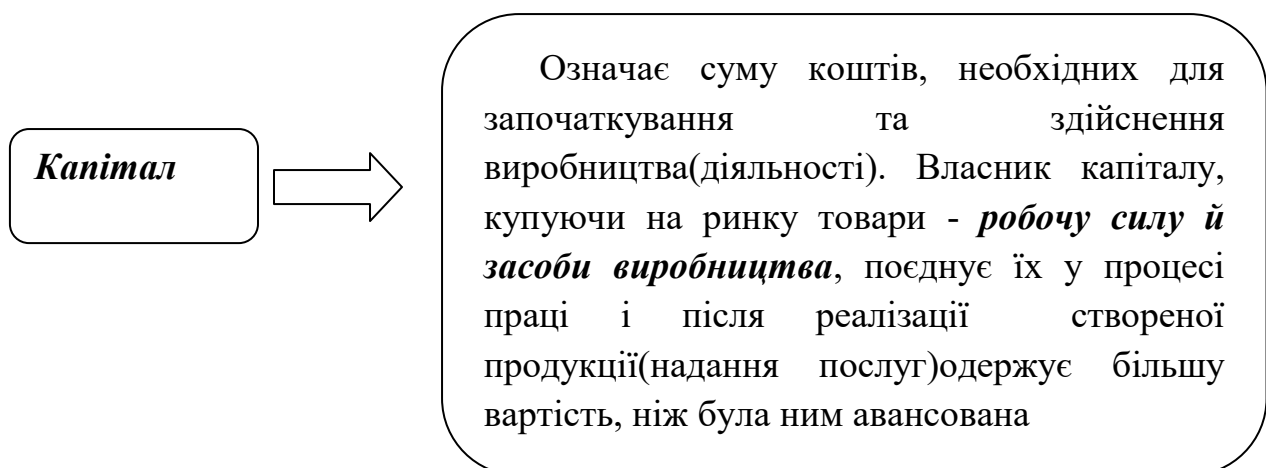

**Авансований
капітал**

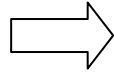

Це грошова сума, яку власник вкладає у певне підприємство (підприємницьку діяльність) з метою одержання зиску (прибутку). Він витрачається **на придбання засобів виробництва і наймання робочої сили**. Ці різноспрямовані частини авансованих грошових коштів в економічній теорії заведено називати відповідно **постійним і змінним капіталом**

**Основний
капітал**



Частина постійного капіталу, яка складається з **вартості засобів праці** (будівель, споруд, машин, устаткування) та обертається протягом кількох періодів виробництва. Основний капітал переносить свою вартість на вартість готового продукту частинами. Вартість основного капіталу відшкодовується виробнику в міру реалізації готових товарів(продукції. послуг)

**Оборотний
капітал**



Це частина постійного капіталу, яка витрачається на придбання на ринку **предметів праці** (сировини, матеріалів, комплектуючих виробів) **та оплати робочої сили**

За джерелами формування капітал підприємства поділяється на

Власний

Позичковий (залучений)

Створюється переважно за рахунок не розподіленого прибутку, тобто валового прибутку за відрахуванням сплачених податків, відсотків за кредит і дивідендів. Він звичайно включає *статутний, пайовий та резервні фонди*

Формується на тимчасовій основі у вигляді довгострокової або короткострокової позики, яка здійснюється у формі банківського кредиту

Виготовлення продукції здійснюється в процесі взаємодії засобів виробництва і робочої сили. Успішне функціонування сільськогосподарських підприємств здійснюється на основі органічної взаємодії таких факторів, як земля, трудові ресурси та засоби і предмети праці

Засоби праці

Це річ або комплекс речей, за допомогою яких люди виготовляють продукцію або надають послуги. Засоби праці безпосередньо не створюють масу продукції, в процесі виробництва вони зберігають свою натуральну форму і діють протягом багатьох виробничих циклів

Предмети праці

Це все те, на що спрямована людська праця, з чого виготовляється продукція для особистого або виробничого споживання. В процесі виробництва вони повністю споживаються і формують масу готової продукції

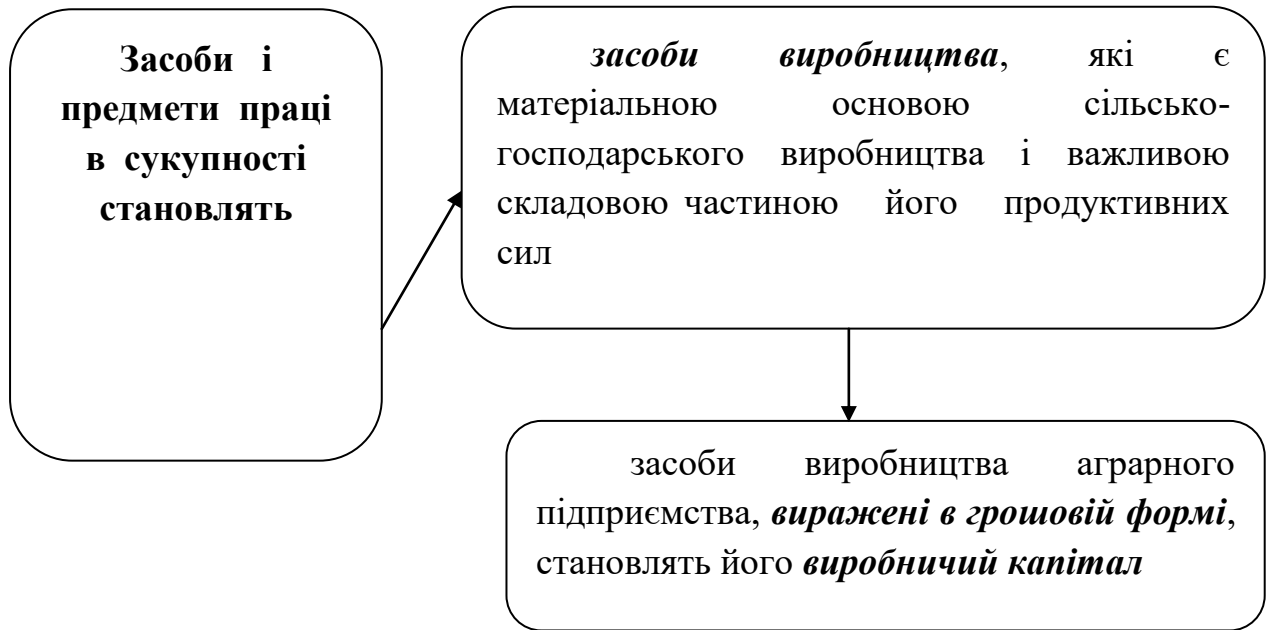

Виробничий капітал залежно від економічного значення в процесі виробництва, характеру відтворення і способу перенесення вартості на готовий продукт поділяються на:

- *основний*
- *оборотний*

Класифікація виробничого капіталу:

Основний капітал

Оборотний капітал

це засоби праці, які беруть участь у процесі виробництва протягом *тривалого періоду*, зберігають свою натуральну форму і частинами переносять свою вартість на створюваний продукт

це предмети праці, які *цілком споживаються в одному виробничому циклі*, втрачають натурально-речову форму і повністю переносять свою вартість на готовий продукт

В залежності від участі у виробничому процесі
основний капітал підприємства поділяються на дві групи

Основні виробничі засоби

**Основні засоби не
виробничого призначення**

Активна частина
Робочі машини та
механізми
Транспортні
засоби
Силові машини та
устаткування
Виробничий
інвентар та
інструмент

**Пасивна
частина**
Виробничі
споруди, будівлі
Передавальні
пристрої
Господарський
інвентар

Житлові будинки
Культурно
побутові об'єкти
Комунальні
споруди
Будинки
медичного
призначення
Багаторічні
насадження

Відповідно до системи бухгалтерського обліку і статистики видова
(технологічна) класифікація основного капіталу така:

1. **Інструменти**, термін використання яких більший від одного року, а вартість регулюється законодавчими актами.
2. **Капітальні витрати на поліпшення та рекультивацію земель.**
3. **Транспортні засоби**, до яких належать рухомий склад, тягачі, контейнери, платформи, вагони тощо.
4. **Споруди**, до яких належать: мости, естакади, шляхи, шляхові споруди і споруди для зберігання сировини, водонапірні башти та ін..
5. **Земельні ділянки і об'єкти природокористування** (вода, надра, інші природні ресурси).
6. **Виробничий інвентар** (пристосування, відра, шафи для зберігання продукції).
7. **Робоча і продуктивна худоба.**
8. **Силові машини та устаткування** (підйомні крани, транспортери, механізми, вимірне та регулювальне устаткування та ін.).
9. **Господарський інвентар** (меблі, офісне устаткування, факси, телефони, комп'ютери тощо).
10. **Будівлі, у яких розміщені цехи, майстерні, худоба, склади, адміністративні корпуси та інші.**
11. **Передавальні пристрої** (електромережі, сигналізація, система зв'язку, водопроводи виробничого призначення тощо).
12. **Багаторічні насадження.**
13. **Інші об'єкти основного капіталу.**

Матеріально – речова основного капіталу – це співвідношення окремих видів (груп) основного капіталу, виражене у відсотках до їхньої загальної вартості на підприємстві.

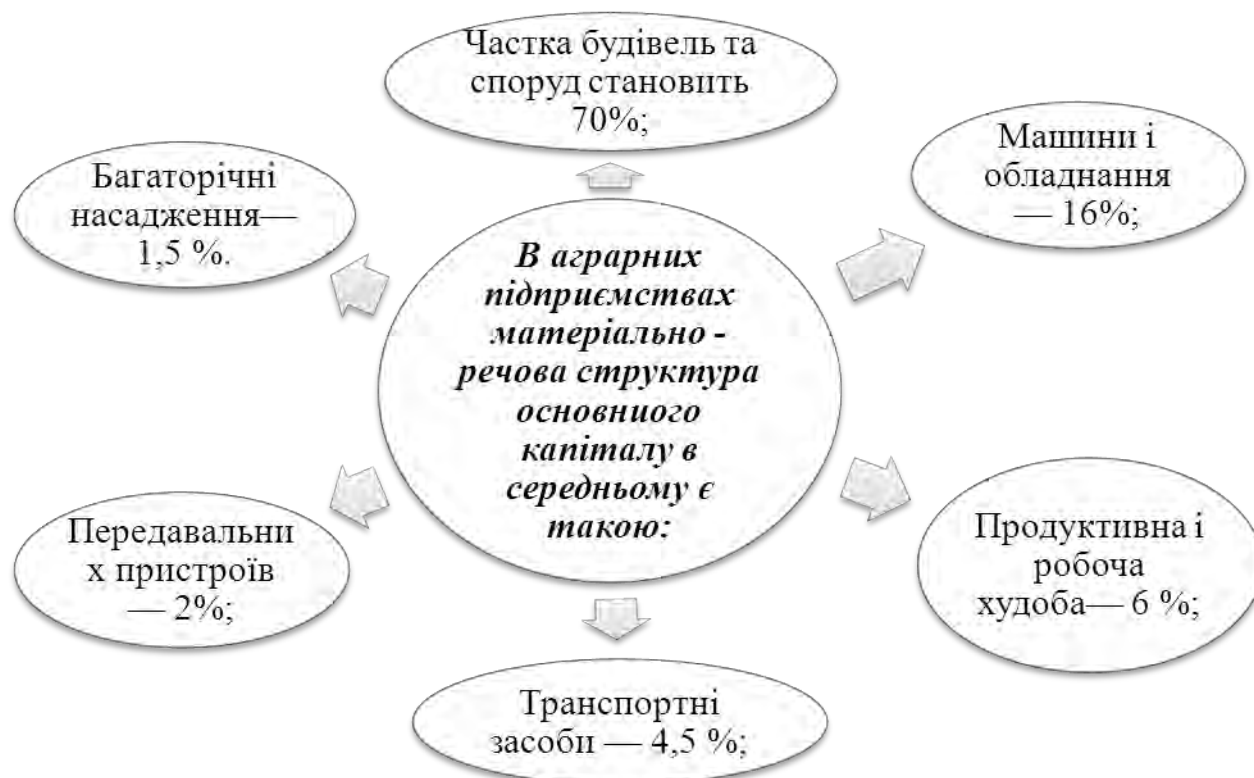

Форми обліку та методи оцінки основних засобів підприємства

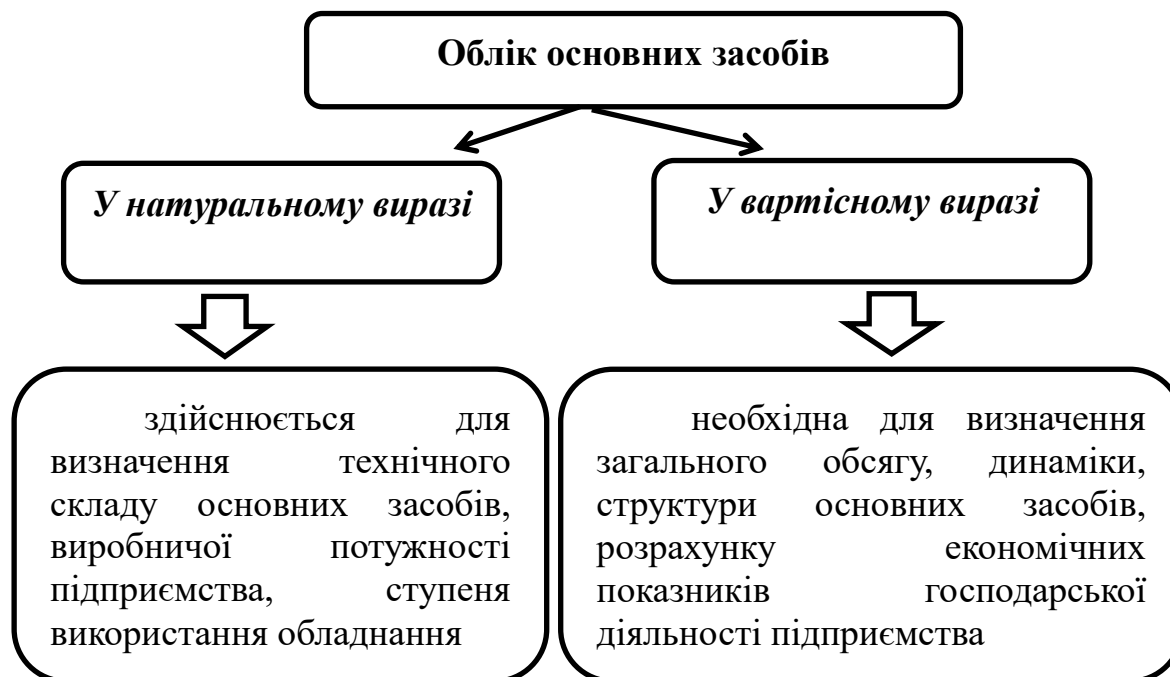

Види вартості основних засобів

Первісна

Фактична вартість основних засобів на момент введення в дію чи придбання:

$$Сперв = Спридб + Сдост + Смонт + Сін,$$

Сперв – ціна придбання основних засобів;

Сдост – транспортні витрати на його доставку;

Смонт – витрати, пов'язані з монтажем основних засобів;

Сін – інші витрати, пов'язані з введенням основних засобів у дію

Відновлена

Вартість відтворення в сучасних умовах точної копії основних засобів з використанням аналогічних матеріалів та збереженням всіх експлуатаційних параметрів

Залишкова

Реальна вартість основних засобів ще не перенесена на вартість виготовленої продукції:

$$Сзал = Сперв - Сзн,$$

Сзн – вартість зносу (амортизація)

Ліквідаційна

Вартість основних засобів, яку підприємство очікує отримати від їх ліквідації (продажу) по закінченню терміну корисного використання за мінусом витрат, що пов'язані з процесом їх ліквідації (продажу)

Балансова

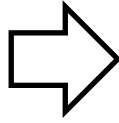

Вартість на початок розрахункового року:

$$С_{бал} = С_n + V_n + V_k + V_{рек} - V_v - A,$$

$С_n$ – балансова вартість основних засобів на початок року, що передує звітному року;

V_n – витрати на придбання нових основних засобів;

V_k – вартість капітального ремонту;

$V_{рек}$ – витрати на реконструкцію;

V_v – вартість виведених з експлуатації основних засобів упродовж року, що передував звітному;

A – сума амортизаційних відрахувань, нарахованих у році, що передував звітному

Середньорічна

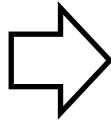

$$ОЗ = ОЗ_n + ОЗ_{вв} * \frac{T_{вв}}{12} - ОЗ_{виб} * \frac{T_{виб}}{12}$$

$ОЗ_n$ – вартість основних засобів на початок року;

$ОЗ_{вв}$ – вартість нових введених основних засобів;

$ОЗ_{виб}$ – вартість вибулих основних засобів;

$T_{вв}$ – кількість місяців до кінця року, протягом яких функціонують основні засобів;

$T_{виб}$ – кількість місяців до кінця року з моменту виведення з експлуатації основних засобів.

Амортизована

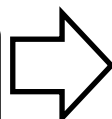

Вартість спрацювання основних засобів:

$$С_{ам} = С_{перв} - С_{лікв}$$

7.2. Амортизація основних засобів підприємства

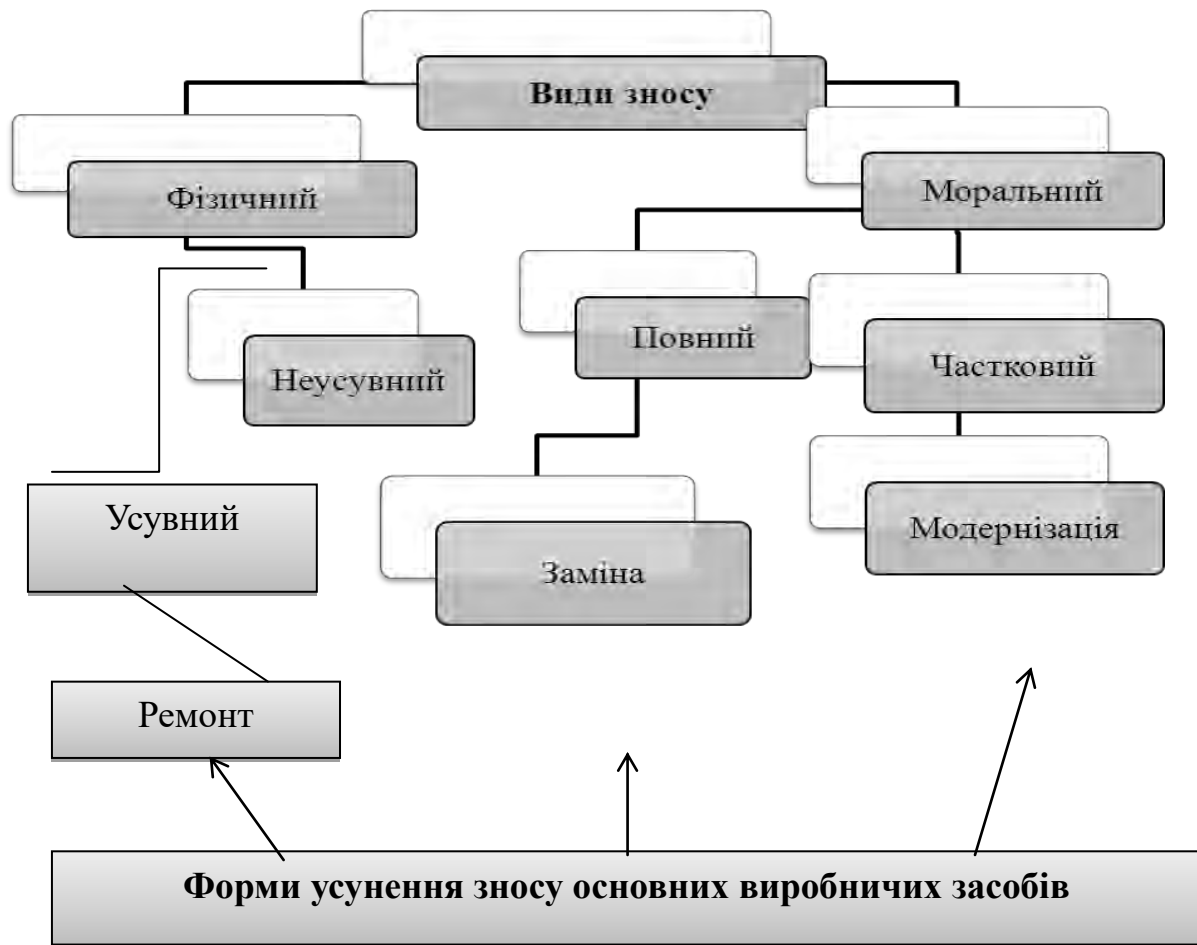

Відшкодування зносу основних засобів здійснюється шляхом амортизації

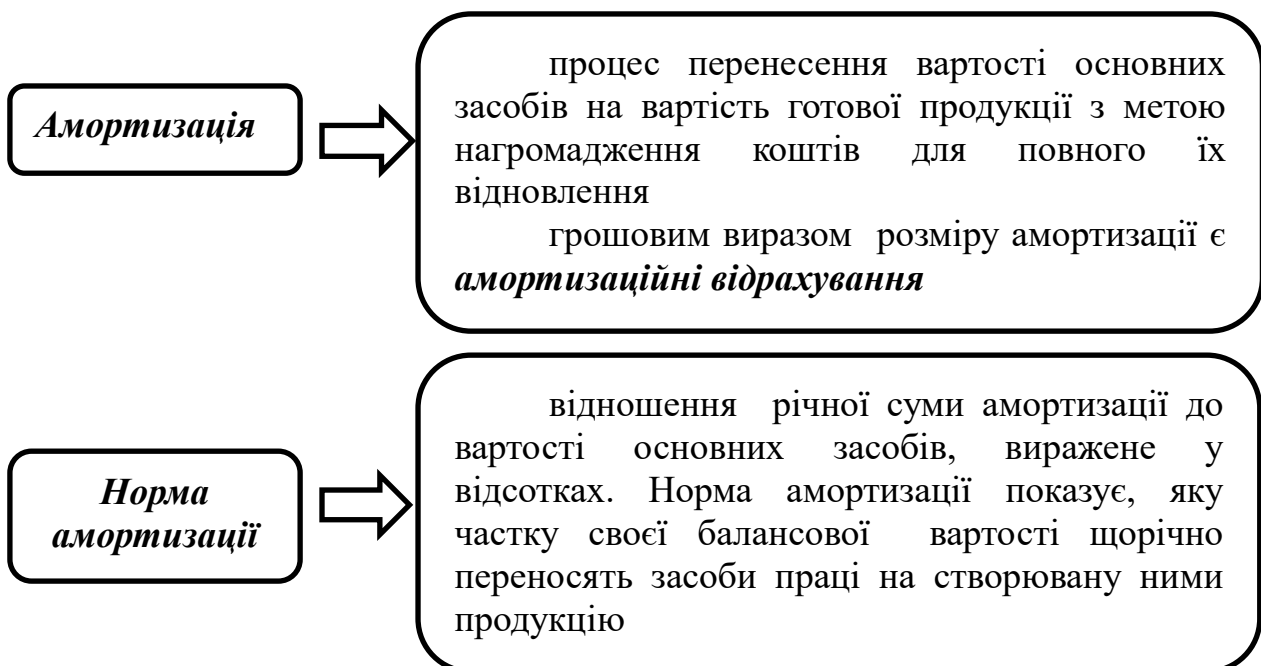

Знос основних засобів

Фізичний знос – втрата основними засобами технічних властивостей та характеристик в результаті експлуатації, атмосферних впливів, умов збереження

Моральний знос – знецінення вартості основних засобів до настання повного фізичного спрацювання під впливом науково - технічного прогресу

Методи визначення

За даними обстеження технічного стану (обчисленням відносної величини економічного спрацювання, тобто відношення їх вартості, перенесеної на вартість готової продукції до загальної балансової вартості на кінець року)

Знос першого роду:

$$M1 = \frac{(OЗп - OЗв)}{OЗ} \times 100\%$$

Де Фп – первісна вартість основних засобів;

Фв – відновна вартість основних

За строком експлуатації:

$$K = \frac{T_{\Phi}}{T_{н}}$$

Де, T_{Φ} – фактичний термін служби, років;

$T_{н}$ - нормативний термін служби, років

Знос другого роду:

$$M2 = OЗ_{пс} - OЗ_{пн} \times \frac{Пс \times Tс}{Пн \times Tс'}$$

Де $OЗ_{пс}$, $OЗ_{пн}$ – відповідно первісна вартість старого та нового обладнання; $Пс$, $Пн$ – річна продуктивність старого та нового обладнання ;

$Tс$, $Tн$ - термін служби старого

Таблиця 7.1

Класифікація груп основних засобів та інших необоротних активів (Податковий кодекс України)

Групи	Мінімально допустимі строки корисного використання, років
група 1 – земельні ділянки	-
група 2 – капітальні витрати на поліпшення земель, не пов'язані з будівництвом	15
група 3 – будівлі,	20
споруди,	15
передавальні пристрої	10
група 4 – машини та обладнання	5
з них	
електронно-обчислювальні машини, інші машини для автоматичного оброблення інформації, пов'язані з ними засоби зчитування або друку інформації, пов'язані з ними комп'ютерні програми (крім програм, витрати на придбання яких визнаються роялті, та/або програми, які визнаються нематеріальним активом), інші інформаційні системи, комутатори, маршрутизатори, модулі, модеми, джерела безперебійного живлення та засоби їх підключення до телекомунікаційних мереж, телефони (в тому числі стільникові), мікрофони і рації, вартість яких перевищує 2500 гривень	2
група 5 – транспортні засоби	5
група 6 – інструменти, прилади, інвентар (меблі)	4
група 7 – тварини	6
група 8 – багаторічні насадження	10
група 9 – інші основні засоби	12
група 10 – бібліотечні фонди	-
група 11 – малоцінні необоротні матеріальні активи	-
група 12 – тимчасові (не титульні) споруди	5
група 13 – природні ресурси	-
група 14 – інвентарна тара	6
група 15 – предмети прокату	5
група 16 – довгострокові біологічні активи	7



Прямолінійний метод

Річна сума амортизації визначається діленням вартості, яка амортизується, на строк корисного використання об'єкта основних засобів

Метод зменшення залишкової вартості

Річна сума амортизації визначається як добуток залишкової вартості об'єкта на початок звітної року або первісної вартості на дату початку нарахування амортизації та річної норми амортизації

Річна норма амортизації (у відсотках) обчислюється як різниця між одиницею та результатом кореня ступеня кількості років корисного використання об'єкта з результату від ділення ліквідаційної вартості об'єкта на його первісну вартість

Метод прискореного зменшення залишкової вартості



Річна сума амортизації визначається як добуток залишкової вартості об'єкта на початок звітного року або первісної вартості на дату початку нарахування амортизації та річної норми амортизації, яка обчислюється відповідно до строку корисного використання об'єкта і подвоюється

Цей метод застосовується лише при нарахуванні амортизації до об'єктів основних засобів, що входять до груп 4 (машини та обладнання) та 5 (транспортні засоби)

Річна сума амортизації визначається як добуток вартості, яка амортизується, та кумулятивного коефіцієнта.

Кумулятивний коефіцієнт розраховується діленням кількості років, що залишаються до кінця очікуваного строку використання об'єкта основних засобів на суму числа років його корисного використання

Місячна норма амортизації визначається як добуток фактичного місячного обсягу продукції (робіт, послуг) та виробничої ставки амортизації.

Виробнича ставка визначається діленням вартості, що амортизується, на загальний обсяг продукції (робіт, послуг), який підприємство очікує виробити (виконати) за виробничий період

Кумулятивний метод

Виробничий метод

7. 3. Показники використання основного капіталу підприємства

Забезпечення високих темпів розвитку підприємства та підвищення ефективності виробництва можливе за умови інтенсивного відтворення і раціонального використання основних засобів

Відтворення основних засобів

Розширене відтворення – під час здійснення якого споживча вартість та кількість основних засобів підприємства зростає

Просте відтворення основних фондів, під час якого досягається збереження споживчої вартості основних засобів

Здійснюється шляхом:

- Технічного переоснащення підприємства
- Реконструкції діючого підприємства
- Розширення діючого підприємства
- Нового будівництва
- Модернізації діючого виробничого обладнання

Здійснюється шляхом

проведення відповідних ремонтів та заміни застарілих об'єктів.

За економічним змістом ремонт можна поділити на:

- Поточний
- Капітальний
- Відновний

Відтворення та використання основних засобів підприємства характеризується системою показників, які поділяють на *три групи*:

Показники, які характеризують *відтворення* основних засобів, тобто їх технічний стан

Показники, які характеризують *оснащеність підприємства* основними засобів

Показники, які характеризують *ефективність використання* основних виробничих засобів підприємства

Показники, які характеризують *відтворення і технічний стан основних виробничих засобів*

Коефіцієнт оновлення

визначається відношенням вартості введених основних засобів до їхньої наявності на кінець року. Цей показник характеризує інтенсивність оновлення основних виробничих засобів

Коефіцієнт вибуття

визначається відношенням вартості основних засобів, що вибули, до їхньої наявності на початок року. Цей показник відображає інтенсивність вибуття основних виробничих засобів протягом року

Коефіцієнт зносу

визначається відношенням величини зносу основних засобів до їхньої вартості на кінець року. Цей показник показує, яка частина основних засобів уже перенесена на вартість готової продукції, тобто характеризує ступінь зносу основних засобів

Коефіцієнт придатності

визначається відношенням недоамортизованої частини основних засобів до їхньої вартості на кінець року. Цей показник характеризує ступінь придатності основних фондів до експлуатації. При цьому слід мати на увазі, що сума коефіцієнтів зносу та придатності основних засобів дорівнює одиниці, або 100%

Забезпеченість сільськогосподарських підприємств основними виробничими фондами характеризують такі показники:

- **капіталозабезпеченість господарства**
- **капіталоозброєність праці**

Капіталозабезпеченість господарства

це вартість основного капіталу з розрахунку на 1 га сільськогосподарських угідь

Капіталоозброєність праці

це вартість основного капіталу з розрахунку на одного середньорічного працівника

Економічна ефективність використання основного капіталу підприємства характеризується такими показниками:

Капіталовіддача

це вартість валової продукції з розрахунку на 1 грн основного капіталу

Норма прибутку

для визначення економічної ефективності основного і оборотного капіталу сільськогосподарських підприємств обчислюють норму прибутку, цей показник визначається відношенням чистого прибутку до суми основного і оборотного капіталу і виражається в процентах:

$$Нп = \frac{\Pi}{Кос + Коб} \times 100$$

Капіталомісткість продукції

середньорічна вартість основного капіталу з розрахунку на 1 грн вартості валової продукції, цей показник обернений до капіталовіддачі. Він визначає розмір основного капіталу, необхідного підприємству за даних умов для виробництва валової продукції вартістю 1 грн

Таблиця 7.2

Показники забезпечення та ефективності використання основних засобів

№ п/п	Показники	СТОВ «Рось»	ПСП «Колос»
	<i>Вихідні дані:</i>		
1.	Вартість основних виробничих засобів сільськогосподарського призначення, тис.грн	3701,5	12518,6
2.	Площа сільськогосподарських угідь, га	2125	8325
3.	Середньорічна чисельність працівників	237	1032
4.	Вартість валової продукції, тис. грн	2332,1	22441,7
	<i>Показники забезпечення:</i>		
1.	Капіталозабезпеченість, тис. грн	1,74	1,5
2.	Капіталоозброєність, тис. грн	15,62	12,13
	<i>Показники ефективності використання:</i>		
1.	Капіталовіддача, грн	0,63	1,79
2.	Капіталомісткість, грн	1,59	0,56

7.4 Шляхи поліпшення використання основного капіталу

1. Поліпшення структури основного капіталу підприємства
2. Впровадження комплексної механізації і автоматизації сільськогосподарського виробництва, ресурсозберігаючих та безвідходних технологій
3. Забезпечення оптимального співвідношення основного і оборотного капіталу в підприємстві
4. Застосування прогресивних форм суспільної організації виробництва (концентрації, спеціалізації, кооперування та комбінування)
5. Поліпшення і розвиток системи матеріального стимулювання працівників підприємств за ефективно і раціональне використання сільськогосподарської техніки і обладнання
6. Впровадження нового економічного механізму господарювання

Такий механізм зацікавить власника і виробника в раціональному використанні виробничих ресурсів, спонукає їх широко застосовувати досягнення науки і техніки

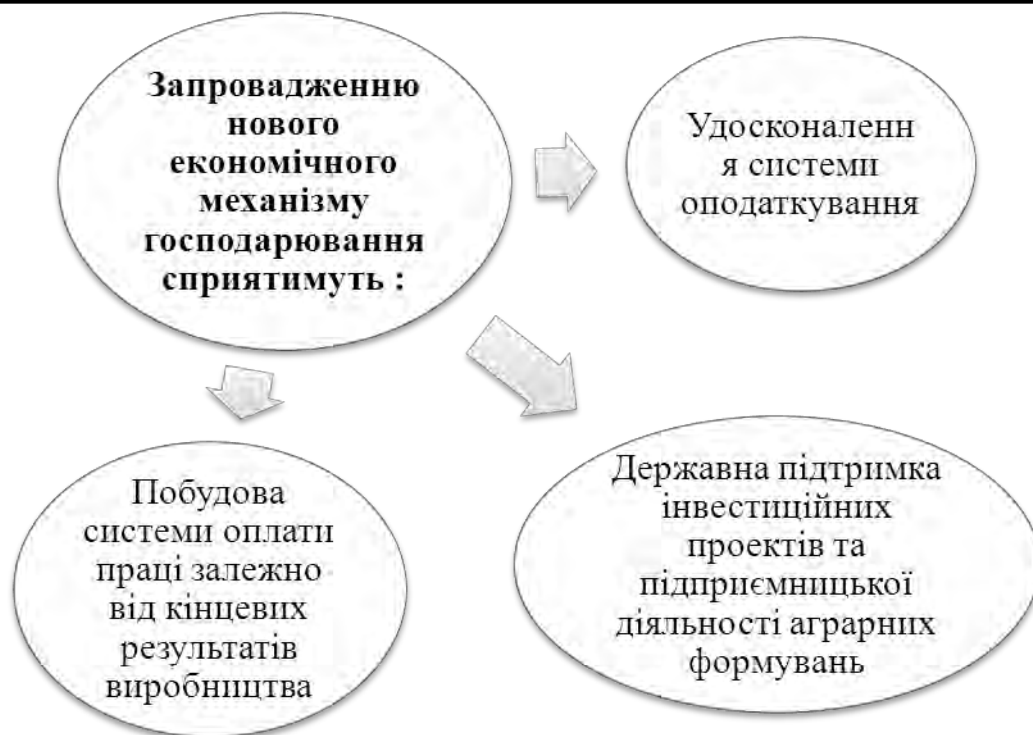

Список рекомендованої літератури

1. Андрійчук В.Г. Економіка аграрних підприємств: Підручник. – 2-е вид., доп. і перероблене. – К.: КНЕУ, 2002. – 624с.
2. Бойчик І.М., Харів П.С., Хопчан М.І., Піча Ю.В. Економіка підприємства: Навч. посібник для студентів економічних спеціальностей вищих навчальних закладів I–IV рівнів акредитації. Друге вид., виправ. і допов. К.: Каравела; Новий світ – 2000.- 2001.- 298с.
3. Виробнича економіка / за ред. В.П. Галушка, Г. Штрюбеля. Навчальний посібник. – Вінниця: Нова книга, 2005. – 400с.
4. Економіка аграрного підприємства: Підруч. для екон. і технол. спец. аграрних вищих навчальних закладів I-II рівнів акредитації / за ред. С.І Михайлова –К.:Український центр духовної культури, 2004.-396с.
5. Економіка підприємства: Підручник / Шегда А.Ф., Нахаба М.П., Баюра Д.О. та ін. – К.: Знання, 2001. – 615с.
6. Податковий Кодекс України № 5519-VI від 06.12.2012
7. Курган В.П. Економіка аграрних підприємств: Навчально - методичний посібник. – Суми: ВТД –Університетська книга —, 2009.- 270с.
8. Мацибора В. І., Збарський В.К., Мацибора Т.В. Економіка підприємства: Навч. посібник. – К.: Каравела, 2012. – 319с.

Питання для самоперевірки

1. У чому суть капіталу і за якими ознаками він поділяється на основний і оборотний?
2. Які види оцінки основного капіталу?
3. В чому суть і які методи нарахування амортизації основних засобів підприємства?
4. Як поділяються основні засоби підприємства відповідно до Податкового Кодексу України та норми амортизації до балансової вартості кожної з груп основних засобів?
5. Які показники характеризують відтворення основного капіталу та його технічний стан?
6. Які показники характеризують забезпеченість підприємства основним капіталом?
7. Які показники економічної ефективності використання основного капіталу?
8. Які шляхи поліпшення використання основного капіталу?

Термінологічний словник

Авансований капітал - це грошова сума, яку власник вкладає у певне підприємство (підприємницьку діяльність) з метою одержання зиску (прибутку). Він витрачається на придбання засобів виробництва і наймання робочої сили. Ці різноспрямовані частини авансованих грошових коштів в економічній теорії заведено називати відповідно постійним і змінним капіталом.

Амортизація - процес перенесення вартості основних засобів на вартість готової продукції з метою нагромадження коштів для повного їх відновлення.

Виробничі засоби - залежно від економічного значення в процесі виробництва, характеру відтворення і способу перенесення вартості на готовий продукт поділяються на : основні та оборотні.

Відновна вартість основних засобів - це вартість відтворення основних засобів у сучасних умовах виробництва.

Вікова структура основних засобів - співвідношення основних засобів різних вікових груп у їх загальній вартості.

Галузева структура основних засобів - співвідношення основних засобів різних галузей у їх загальній вартості.

Залишкова вартість - визначається як різниця між первісною вартістю та сумою зношення.

Засоби виробництва – це сукупність засобів та предметів праці, які є матеріальною основою сільськогосподарського виробництва і важливою складовою частиною його продуктивних сил.

Засоби праці - це річ або комплекс речей, за допомогою яких люди виготовляють продукцію або надають послуги. Засоби праці безпосередньо не створюють масу продукції, в процесі виробництва вони зберігають свою натуральну форму і діють протягом багатьох виробничих циклів.

Індекс переоцінки — відношення справедливої вартості об'єкта до його залишкової вартості.

Капітал - головна сума коштів, необхідних для започаткування та здійснення виробництва (діяльності).

Капітал оборотний - капітал, інвестований в оборотні активи підприємства.

Капітал основний - капітал, інвестований в необоротні (довготермінові) активи підприємства.

Капітал позиковий - грошовий капітал чи майно, що надається в позику на умовах повернення і плати у формі процентів. Види позикового капіталу: банківський кредит, кредит від інших установ та підприємств, **товарний** кредит, внутрішня кредиторська заборгованість за розрахунками та ін.

Капітал статутний - початкова сума капіталу підприємства, яка визначена його статутом і формується за рахунок внесків засновників та емісії акцій.

Капіталовіддача - це вартість валової продукції з розрахунку на 1 грн основного капіталу.

Капіталозабезпеченість - це вартість основного капіталу з розрахунку на 1 га сільськогосподарських угідь.

Капіталоозбросеність - це вартість основного капіталу з розрахунку на одного середньорічного працівника.

Капіталооснащеність (капіталомісткість) – це вартість основного капіталу з розрахунку на 1 грн валової продукції.

Коефіцієнт вибуття - визначається відношенням вартості основних засобів, що вибули, до їхньої наявності на початок року. Цей показник відображає інтенсивність вибуття основного капіталу протягом року.

Коефіцієнт зношення - визначається відношенням величини зносу основних засобів до їхньої вартості на кінець року. Цей показник показує, яка частина вартості основного капіталу уже перенесена на вартість готової продукції, тобто характеризує ступінь зношеності засобів праці підприємства.

Коефіцієнт оновлення - визначається відношенням вартості введених основних засобів до їхньої наявності на кінець року. Цей показник характеризує інтенсивність оновлення основного капіталу підприємства.

Коефіцієнт придатності - визначається відношенням недоамортизованої частини основних засобів до їхньої вартості на кінець року. Цей показник характеризує ступінь придатності засобів праці до експлуатації. При цьому слід мати на увазі, що сума коефіцієнтів зносу та придатності основних засобів дорівнює одиниці, або 100 %.

Ліквідаційна вартість – сума коштів або вартість активів, яку підприємство очікує отримати від продажу (ліквідації) об'єкта після закінчення терміну його експлуатації.

Модернізація – зміни, удосконалення обладнання, які відповідають сучасним вимогам.

Моральний знос - знецінення вартості основних засобів до настання їх повного фізичного спрацювання під впливом науково - технічного прогресу.

Норма амортизації - річний відсоток відшкодування вартості зношеної частини основних засобів.

Оборотний капітал - це вартість предметів праці, які цілком споживаються в одному виробничому циклі, втрачають натурально-речову форму і повністю переносять свою вартість на створювану продукцію.

Основний капітал - це вартість засобів праці, які беруть участь у процесі виробництва протягом тривалого періоду, зберігають свою натуральну форму і частинами переносять свою вартість на новостворений продукт.

Первісна вартість основних засобів - фактична вартість основних засобів на момент їх придбання і взяття на баланс.

Переоцінена вартість основних засобів - розраховується як добуток первісної вартості та індексу переоцінки.

Предмети праці - це все те, на що спрямована людська праця, з чого виготовляється продукція для особистого або виробничого споживання. В процесі виробництва вони повністю споживаються і формують масу готової продукції.

Справедлива вартість основних засобів - первісна вартість основних засобів, одержаних в обмін; іншими словами, це ринкова вартість, визначена експертами.

Фізичний знос - втрата основними засобами технічних властивостей та характеристик в результаті експлуатації, атмосферних впливів, умов збереження.

Тема 8. Оборотний капітал

Ключові програмні питання

1. Економічна суть і склад оборотного капіталу
2. Джерела формування оборотних засобів підприємства
3. Показники ефективності використання оборотних засобів
4. Основні напрями раціонального використання оборотних засобів

Ключові програмні поняття і терміни

- Оборотні засоби виробництва
- Виробничі запаси
- Напівфабрикати
- Витрати майбутніх періодів
- Грошові кошти
- Норма витрат
- Структура оборотних засобів
- Нормативи
- Джерела власні, залучені
- Коефіцієнт оборотності
- Коефіцієнт завантаженості
- Тривалість одного обороту
- Рентабельність оборотних засобів

8.1. Економічна суть і склад оборотного капіталу

Забезпечення функціонування виробництва на підприємстві зумовлює необхідність поєднання основного і оборотного капіталу.

Оборотний капітал



це частина продуктивного капіталу, вартість якого повністю переноситься на новостворений продукт і повертається підприємцю у грошовій формі після реалізації товару

- ✓ Щоб безперервно відбувався процес виробництва необхідно мати сировину, матеріали, паливо, запасні частини та інші предмети праці, вартість яких у сукупності становлять **оборотні засоби**.
- ✓ Вони мають матеріально – речову і вартісну форму.
- ✓ Матеріально-технічна форма їх виявляється у вигляді конкретних предметів праці.
- ✓ Субстанцією вартості є уречевлена в них праця.

Оборотні засоби

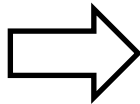

це грошові кошти підприємства, що авансуються в об'єкти, які використовуються в межах одного відтворювального циклу або в короткотерміновому періоді (до одного року)



Висновки

- ✓ Оборотні виробничі засоби мають визначальне значення при формуванні собівартості і вартості продукції.
- ✓ Господарська діяльність підприємств включає також реалізацію продукції. Тому підприємствам потрібні кошти, які обслуговують сферу обігу.
- ✓ Структура оборотних засобів – це відношення окремих груп оборотних засобів до загального їхнього обсягу і виражається у відсотках.
- ✓ Оборотні засоби використовуються ефективніше тоді, коли більша їхня частина зайнята у сфері виробництва. Перебування оборотних коштів у сфері обігу – лише необхідна умова безперервності процесу відтворення. Проте ця частина оборотних засобів підприємства не бере безпосередньої участі у створенні вартості продукції, що виготовляється.
- ✓ За розрахунками у сільськогосподарських підприємствах України частка **оборотних засобів** у сфері виробництва в середньому становить 71% (у тому числі на **виробничі запаси** припадає 61% і на **незавершене виробництво** – 9%), а у **сфері обігу** – 29% (з них близько 3%- вартість готової продукції, 20% - дебіторська заборгованість.)

Класифікація оборотних засобів



Оборотні засоби поділяють на

Нормовані	Ненормовані
<ul style="list-style-type: none">Виробничі запаси (сировина, матеріали, куповані напівфабрикати, паливо, тара запасні частини, малоцінні та швидкозношувані предмети)	<ul style="list-style-type: none">Це товари відвантаженіКошти і засоби в розрахункахДебіторська заборгованість

Структура оборотних коштів



Співвідношення між окремими елементами оборотних коштів в їх загальному обсязі, у відсотках

Склад оборотних коштів



Сукупність елементів, що утворюють оборотні кошти

Потреба підприємства у різних видах матеріальних ресурсів визначається за певними **нормами** їх витрати. Ці норми розробляються самими підприємствами або ж галузевими науково-дослідними організаціями.

Норма витрат

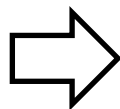

того чи іншого виду ресурсів являє собою гранично допустиму величину витрати на виготовлення продукції в умовах конкретного виробництва з урахуванням застосування прогресивної технології та сировини (матеріалів) найвищого ґатунку

Методи нормування витрат матеріальних ресурсів

Аналітично-розрахунковий	Дослідно-лабораторний	Звітно-статистичний
--------------------------	-----------------------	---------------------

Дослідно-лабораторний метод

- Зводиться до визначення норм витрати шляхом проведення відповідних дослідів і досліджень

Звітно-статистичний метод

- Нормування полягає у встановленні норм витрат виходячи зі звітних даних про фактичне витрачання ресурсів за минулі роки та очікуваного (можливого) зниження норм у наступні роки. Норми витрат матеріальних ресурсів розраховуються на багато років і використовуються протягом тривалого періоду

Аналітично-розрахунковий метод

- Базується на глибокому аналізі та техніко-економічному обґрунтуванні усіх елементів норми з використанням досягнень техніки і технології виробництва

Для нормального здійснення процесу виробництва і раціонального використання оборотних засобів сільськогосподарські підприємства повинні мати виробничі запаси відповідно до встановлених нормативів. Як нестача матеріальних оборотних засобів, так і їх понаднормативні запаси призводять до зниження ефективності виробництва і погіршення фінансового стану господарства.

У сільськогосподарських підприємствах для кожного виду матеріальних цінностей нормативи розраховують в:

Грошовому виразі

Натуральному виразі

Вони визначають розміри виробничих запасів

кормів, насіння, добрив, пального, запасних частин та інших матеріалів, які необхідні для забезпечення нормальної господарської діяльності.

При цьому виходять з науково обґрунтованих норм витрачання окремих видів матеріальних оборотних засобів *на 1 га земельної площі чи голову худоби*, а також їх *вартості та сезонного характеру виробництва*.



У підприємствах, що *переробляють сільськогосподарську сировину*

Норматив оборотних засобів визначають у днях з урахуванням тривалості перебування їх у сфері виробництва і в сфері реалізації продукції, а також умов матеріально-технічного забезпечення (віддаленість від постачальників, частота і рівномірність поставок тощо). Він передбачає визначення таких нормативів: виробничих запасів сировини, незавершеного виробництва, витрат майбутніх періодів та залишків готової продукції.

Норматив оборотних коштів у виробничих запасах

Це розмір коштів, що вкладається в мінімальні запаси товарно-матеріальних цінностей для забезпечення безперервного процесу виробництва. Він визначається **множенням середньодобового споживання матеріалів у вартісному виразі на норму їхнього запасу в днях.**

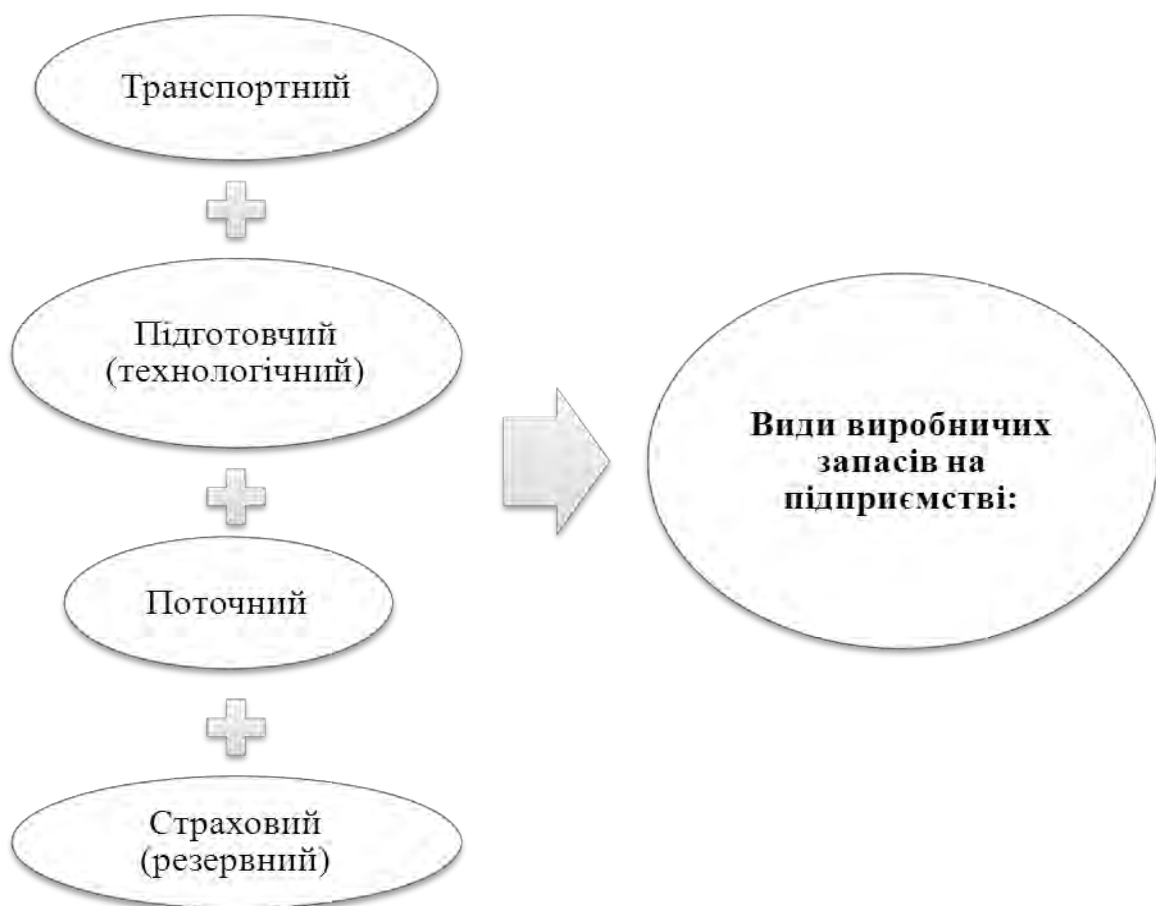

Транспортний запас

Не перевищує двох днів, оборотні кошти вкладаються в період з моменту оплати виставленого постачальником рахунку до прибуття вантажу на склад підприємства

**Підготовчий
(технологічний) запас**

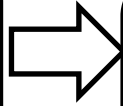

Встановлюють для того, щоб надати сировині якості, за якої можливе використання її у виробництві

Наприклад, насіння соняшнику, що використовується для виробництва олії, повинно мати певну вологість. Для його сушіння потрібен час, який враховують при обчисленні технологічного запасу.

Поточний запас

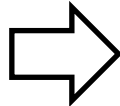

Це запас, необхідний для забезпечення виробництва матеріальними ресурсами в період між двома черговими поставками. Поточний запас є найбільшим за розмірами сировини та інших елементів оборотних фондів. Його обчислюють у межах половини середнього інтервалу між поставками певних видів матеріальних ресурсів

**Страховий
(резервний) запас**

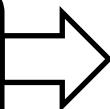

Створюють на випадок можливих перебоїв у постачанні. Величину його розраховують за відхиленням фактичного інтервалу поставки сировини від планового. Норматив оборотних коштів на страховий запас встановлюється, як правило, в межах 50 % поточного запасу

Наприклад, якщо умовами договору надходження сировини передбачене один раз на місяць, то її поточний запас має забезпечувати 15 днів роботи підприємства.

Норматив оборотних коштів у незавершеному виробництві

Величина цього нормативу залежить від обсягу виробництва продукції, собівартості окремих її видів і характеру розподілу витрат протягом виробничого циклу. За інших однакових умов оборотні кошти її у незавершеному виробництві змінюються прямо пропорційно динаміці обсягу випуску продукції. Нормування незавершеного виробництва здійснюється у тих галузях і виробництвах, де тривалість виробничого циклу з переробки сільськогосподарської продукції перевищує два місяці.

Норматив оборотних коштів у витратах майбутніх періодів

Розраховується, виходячи із залишку коштів на початок періоду та суми витрат протягом розрахункового (планового) періоду з відрахуванням суми наступного погашення витрат за рахунок собівартості продукції.

Норматив оборотних коштів у залишках готової продукції

Визначається як добуток вартості одноденного випуску товарної продукції (за собівартістю) на норму її запасу на складі в днях.

Сукупний норматив оборотних засобів підприємства на плановий період

Є загальна сума нормативів, обчислених для окремих елементів виробничих фондів і фондів обігу (виробничих запасів, незавершеного виробництва, витрат майбутніх періодів та залишків готової продукції).

Висновки

- Нормування оборотних засобів сприяє зменшенню витрат на виробництво продукції, забезпечує запланований обсяг її виробництва і реалізації з меншими оборотними коштами, що поліпшує фінансовий стан підприємства.
- Нормативи власних оборотних фондів і фондів обігу обчислюються щорічно. Вони залежать від обсягу виробництва і умов реалізації продукції; витрат на виробництво, зберігання і реалізацію продукції (собівартості продукції та незавершеного виробництва), вартості товарно-матеріальних цінностей у виробничих запасах.

8.2. Джерела формування оборотних засобів підприємства



Основним джерелом формування оборотних засобів є

Прибуток підприємства, частина якого спрямовується на поповнення власних оборотних коштів



8.3. Показники ефективності використання оборотних засобів

Коефіцієнт оборотності (кількість оборотів)

- визначається діленням виручки від реалізації продукції за рік на середньорічний залишок нормованих оборотних засобів, цей показник характеризує кількість оборотів оборотних засобів за рік і визначається за формулою:

$$K_0 = \frac{Q}{Q_3},$$

- Де, K_0 - коефіцієнт оборотності (кількість оборотів)
- Q -обсяг реалізованої продукції, грн;
- Q_3 -середньорічний залишок нормованих оборотних засобів, грн

Коефіцієнт завантаження коштів в обороті

$$K_3 = \frac{Q_3}{Q},$$

показник, обернений до коефіцієнта оборотності, який показує, скільки оборотних коштів припадає на 1 грн реалізованої продукції.

Тривалість одного обороту (в днях)

- визначається діленням кількості днів у році на коефіцієнт оборотності засобів: $i = 360 : Ko$.

Рентабельність оборотних коштів

- визначається відношенням прибутку підприємства до середньорічного залишку оборотних коштів, цей показник показує масу прибутку, що припадає на 1 грн оборотних засобів підприємства.

8.4. Основні напрями раціонального використання оборотних засобів

Важливими напрямками поліпшення використання засобів:

раціональне використання матеріальних ресурсів

(насіння, кормів, паливно-мастильних матеріалів, запасних частин, електроенергії та інших предметів праці)

**Напрямки економії матеріальних ресурсів
можна поділити на дві групи:**

виробничо-технічні

*організаційно-
економічні*

Виробничо-технічні резерви економії сировини і матеріалів



Впровадження нової техніки і прогресивних технологій, поліпшення якості матеріальних ресурсів та умов їх зберігання в господарстві. Здійснення заходів, які забезпечують раціональне використання матеріальних ресурсів, передбачає додаткові витрати, проте це призводить до підвищення ефективності виробництва.

Організаційно-економічні напрями

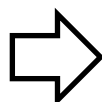

Ефективне використання оборотних засобів передбачають удосконалення планування господарської діяльності, системи ціноутворення та матеріального стимулювання. Особливістю заходів організаційно-економічного характеру є те, що здійснення їх, як правило, не потребує додаткових витрат.

Зниження матеріаломісткості сільськогосподарської продукції



Рівень матеріаломісткості характеризується натуральними показниками: це витрати кормів, добрив, електроенергії, пального та інших матеріальних ресурсів на виробництво одиниці окремих видів продукції. В окремих галузях сільськогосподарських підприємств *матеріаломісткість продукції* визначається також сумою матеріальних витрат (насіння, кормів, добрив, пального та ін.) без амортизації з розрахунку на 1 грн вартості валової продукції

Впровадження ресурсозберігаючих та безвідходних технологій



В цих умовах забезпечується найбільш раціональне використання виробничих ресурсів, а відходи виробництва в технологічному процесі мінімальні. Ліквідація втрат на всіх стадіях сільськогосподарського виробництва, поліпшення зберігання і реалізації виробленої продукції зумовлює ефективне використання оборотних засобів і може збільшити продовольчий фонд країни приблизно на 20-25 %

Раціональне використання сільськогосподарської сировини



Поліпшення використання сільськогосподарської сировини здійснюється на основі зменшення витрат сировини на виробництво одиниці кінцевої продукції та зниження втрат сировини при зберіганні, транспортуванні та переробці. Для визначення ефективності використання матеріальних оборотних засобів на підприємствах, що переробляють сільськогосподарську сировину, розраховують такі показники, як *коефіцієнт виходу готової продукції з вихідної сировини та витрата сировини на одиницю готової продукції*. Наприклад, на цукровому заводі вихід цукру з коренів становить 12,5 %, то на одержання 1 т цукру витрачається 8 т цукрових буряків

Прискорення оборотності оборотних засобів



Воно може бути досягнуто на основі впровадження скоростиглих порід тварин і сортів рослин; раціонального поєднання галузей з різною тривалістю виробничого циклу; забезпечення раціональної структури оборотних засобів для одержання найбільшого приросту виробництва сільськогосподарської продукції.

Рівень спеціалізації виробництва

Значного підвищення ефективності використання оборотних засобів можна досягти лише у спеціалізованих сільськогосподарських підприємствах, які забезпечують оптимальний їх склад.

Список рекомендованої літератури

1. Бойчик І.М., Харів П.С., Хопчан М.І., Піча Ю.В. Економіка підприємства: Навч. Посібник для студентів економічних спеціальностей вищих навчальних закладів I-II рівнів акредитації. Друге вид., виправ, і допов. – К.: Каравела; Новий світ – 2000. – 2001.-298с.
2. Виробнича економіка / за ред. В.П. Галушка, Г. Штробеля. Навчальний посібник.- Вінниця : Нова книга, 2005-400с.
3. Гаврилук Л.І. Економіка підприємства: Навч. Посібник для самостійного вивчення дисципліни. – Житомир: ЖІТІ, 2000.-152с.
4. Економіка підприємства: Підручник /Шегда А.Ф., Нахаба М.П., Баюра Д.О.та ін. К.: Знання, 2001.-615с.
5. Закон України «Господарський кодекс України» // Голос України. – 2003.-14 березня.
6. Економіка аграрного підприємства: Підруч. для екон. і технол. спец. аграр.вищ. навч. закл.I-II рівнів акредитації / за ред. С.І Михайлова - К.: Український центр духовної культури, 2004.-396с.
7. Мацибора В.І., Збарський В.К., Мацибора Т.В. Економіка підприємства: Навч. Посібник.- К.: Каравела, 2012.- 319с.
8. Примак Т.О. Економіка підприємства: Навчальний посібник. – К.: Вікар, 2001.-178с.
9. Шваб Л.І. Економіка підприємства: Навчальний посібник для студентів вищих навчальних закладів. 4-е вид. –К.: Каравела, 2008.- 584с.

Питання для самоперевірки

1. В чому суть оборотного капіталу?
2. Склад і структура оборотних засобів аграрних підприємств?
3. Які джерела формування оборотних засобів підприємства?
4. Нормування оборотних засобів?
5. Показники ефективності використання оборотних засобів.
6. Як визначається сума вивільнення (додаткового залучення) оборотних засобів підприємства в результаті прискорення або сповільнення їх обертання?
7. Основні напрями раціонального використання оборотних засобів.

Термінологічний словник

Виробничі запаси – предмети праці, що не вступили в процеси виробничого споживання. Виробничі запаси становлять найбільшу частину оборотних виробничих фондів. До їхнього складу входять сировина, основні та допоміжні матеріали, куповані напівфабрикати, паливо, тара, запасні частини, малоцінні та швидкозношувальні предмети.

Витрати майбутніх періодів – усі витрати, які були проведені у цьому періоді, але будуть включені у собівартість в наступному періоді.

Готова продукція – це готова продукція на складах, продукція, що відвантажена і перебуває в дорозі.

Грошові кошти – це кошти на рахунках і в розрахунках, включаючи дебіторську заборгованість.

Джерела власні, залучені – прибуток підприємства, частина якого спрямовується на поповнення власних оборотних коштів; кредиторська заборгованість, короткостроковий кредит банку, кошти інших кредиторів, комерційний кредит.

Коефіцієнт завантаженості – показник, обернений до коефіцієнта оборотності, який показує, скільки оборотних коштів припадає на 1 грн реалізованої продукції.

Коефіцієнт оборотності – визначається діленням виручки від реалізації продукції за рік на середньорічний залишок нормованих оборотних засобів. Цей показник характеризує кількість оборотів оборотних засобів за рік.

Напівфабрикати – повністю оброблені на одній ділянці виробництва, але повинні пройти подальшу обробку на інших ділянках.

Незавершене виробництво – становлять ті предмети праці, які перебувають у виробництві на різних стадіях технологічного процесу.

Ненормовані основні засоби – використовуються у сфері обігу. Це відвантажені товари, кошти, і засоби в розрахунках, дебіторська заборгованість.

Норма витрат – являє собою гранично допустиму величину витрат на виготовлення продукції в умовах конкретного виробництва з урахуванням застосування прогресивної технології та сировини (матеріалів) найвищого ґатунку.

Нормативи – підприємства у різних видах, матеріальних ресурсах, які розробляються у самих підприємствах або науково-дослідними установами.

Нормовані оборотні засоби – це виробничі запаси (сировина, матеріали, паливо, МШП); незавершене виробництво і напівфабрикати власного виробництва; витрати майбутніх періодів; готова продукція на складах.

Оборотні виробничі засоби – це є предмети праці, які цілком споживаються протягом одного виробничого циклу, втрачають при цьому натуральну форму і повністю переносять свою вартість на вартість готової продукції (насіння, добрива, корми, нафтопродукти т.д.)

Рентабельність оборотних засобів – визначається відношенням прибутку підприємства до середньорічного залишку оборотних коштів. Цей показник показує масу прибутку, що припадає на 1 грн оборотних засобів підприємства.

Структура оборотних засобів – визначається співвідношенням окремих груп оборотних засобів до загального їх обсягу.

Тривалість одного обороту (в днях) – визначається діленням кількості днів у році на коефіцієнт оборотності засобів: $i = 360 : K_o$.

Тема 9. Інтелектуальний капітал

Ключові програмні питання

1. Поняття і види нематеріальних ресурсів підприємства
2. Суть і класифікація нематеріальних активів
3. Оцінка вартості та амортизація нематеріальних активів

Ключові програмні поняття і терміни

- Інтелектуальна власність
- Нематеріальні ресурси
- Нематеріальні активи
- Винахід
- Торгівельні марки
- Раціоналізаторська пропозиція

- Комерційна таємниця «ноу – хау»
- Патент
- Ліцензія

- Вартість нематеріальних активів
- Амортизація нематеріальних активів

9.1. Поняття і види нематеріальних ресурсів підприємства

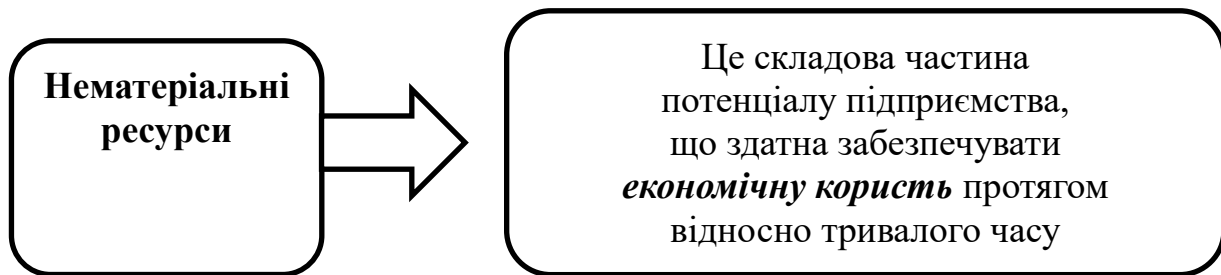

Інтелектуальна власність є юридичною категорією, що використовується для

- визначення результатів творчої праці людини

- позначення належності таких результатів відповідним суб'єктам творчої діяльності

- закріплення за цими суб'єктами особистих немайнових і майнових прав на розробку і використання створених ними інтелектуальних продуктів

Інтелектуальна власність – це власність на результати інтелектуальної діяльності та продукти інтелектуальної творчої праці. Поняття «інтелектуальна власність» уперше запропоновано в 1967 р. конвенцією, відповідно до якої було засновано Всесвітню організацію інтелектуальної власності.

Нематеріальні ресурси – об'єкти інтелектуальної власності



Об'єкти промислової власності



Об'єкти, які охороняються авторським правом і суміжними правами



Інші (нетрадиційні) об'єкти інтелектуальної власності



- Винаходи
- Знаки для товарів і послуг
- Сорт рослин
- Порода тварин
- Фірмове найменування
- Способи захисту від недобросовісної конкуренції



- Твори в галузі науки, літератури та мистецтва
- Комп'ютерні програми
- Бази даних
- Топології інтегральних мікросхем
- Права виконавців, виробників фонограм та організацій мовлення



- Раціоналізаторські пропозиції
- «Ноу – хау»
- Комерційні таємниці

До об'єктів промислової власності належать

Винахід – це результат творчої діяльності людини в будь - якій галузі народного господарства, що характеризується істотною новизною та забезпечує більш високий ефект від його впровадження. Винаходи оформляються документально і захищаються патентами.



Торговельні марки (знаки для товарів і послуг) – це будь-які оригінальні позначення, які відрізняють товари і послуги одних суб'єктів господарювання від однорідних товарів і послуг інших підприємств. Торговельна марка забезпечує ідентифікацію товару та його виробника на ринку, що гарантує якість і сприяє успішній його реалізації.



Сорт рослин – це сукупність рослин, створених в результаті селекційної діяльності людини, які характеризуються певними корисними господарськими властивостями, що передаються спадково.



Порода тварин – це створена в результаті селекційної діяльності група домашніх тварин, які мають спільне походження і характеризуються певними корисними господарськими властивостями, що передаються спадково.



Комерційне (фірмове) найменування підприємства – це сталі позначення підприємства від імені якого здійснюється господарська діяльність. Воно використовується для розпізнавання підприємства, характеризує його репутацію і загальне становище на ринку.

Способи захисту від недобросовісної конкуренції. Недобросовісною конкуренцією є будь – які дії конкурентів, що суперечать правилам, торговим та іншим чесним звичаям у підприємницькій діяльності.

Нечесна конкуренція – це нецивілізовані форми боротьби з конкурентами , перешкоджання їх входженню в галузь.

Прояви недобросовісної конкуренції є

- жорсткі, агресивні дії проти конкурентів;
- тиск на постачальників ресурсів і банки з метою перешкодити - отриманню матеріалів і кредиту;
- переманювання працівників;
- різке зниження цін з метою розорення суперників;
- використання комерційної таємниці.

До об'єктів, що охороняються авторським правом, належать

Твори в галузі науки, літератури і мистецтва. До об'єктів, що охороняються авторським правом, належать оприлюднені та не оприлюднені твори незалежно від їхнього призначення, достоїнства і мети

Комп'ютерна програма - це набір інструкцій у вигляді слів, цифр, символів чи в будь-якому іншому вигляді, виражених у формі, які приводять у дію комп'ютер для досягнення мети або результату

База даних – це сукупність даних, матеріалів або будь-якої іншої інформації, які є результатом творчої праці з їх підбору та організації використання. Особливо важливою є електронна форма і розташування окремих частин бази даних, які можуть бути знайдені за допомогою спеціальної пошукової системи на основі комп'ютера

До об'єктів, що охороняються суміжними правами, належать

виконання літературних, драматичних, музичних та інших творів

виробництво фонограм

організація мовлення

Суміжні права – це права, які примикають до авторського права, є похідними від нього.

До інших (нетрадиційних) об'єктів інтелектуальної власності належать

Рациональна пропозиція – це технічне або організаційне рішення, яке є новим для підприємства та підвищує техніко – технологічний рівень виробництва

Ноу – хау (англ. know – how – знати як зробити) – досвід підприємства у виробничій, технологічній, організаційно-господарській, комерційній та інших сферах діяльності, які можуть дати економічну вигоду при виробництві та реалізації продукції. Ноу-хау не патентується, проте має конфіденційний характер і є власністю підприємства

Комерційна таємниця – це інформація, яка безпосередньо пов'язана з діяльністю підприємства і розголошення якої може призвести до негативних фінансових результатів. Тому комерційна таємниця, що містить виробничо-господарську та фінансово-економічну інформацію про діяльність підприємства, охороняється, що є важливою складовою гарантування економічної безпеки господарювання

Висновок



В процесі функціонування підприємство використовує сукупність виробничих ресурсів – матеріальних, трудових, фінансових, нематеріальних. У цій системі нематеріальні ресурси як елементи виробничого потенціалу відіграють важливу роль і використовуються для досягнення конкретних цілей економічного розвитку підприємства.

9.2. Суть і класифікація нематеріальних активів

Нематеріальні ресурси значною мірою впливають на кінцеві результати виробництва, а тому за ефектом дії розглядаються як ресурси, що збільшують активи підприємства.



Нематеріальні ресурси, які планується використати у виробничій діяльності, мають бути створені або придбані підприємством. Вартість нематеріальних ресурсів відображається в активі балансу підприємства і вони формують його нематеріальні активи.

Нематеріальні активи підприємства – це засоби, що не мають фізичної форми, визнаються об'єктом права власності, мають умовну вартість і приносять власникові певний дохід.

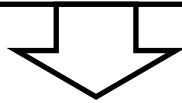

Нематеріальні активи – це придбані підприємством за плату права користування відповідними ресурсами. На основі цього підприємства володіють, розпоряджаються і користуються матеріальними ресурсами як будь – яким іншим об'єктом власності.

Право власності на винаходи, корисні моделі на промислові зразки засвідчуються **патентами**.

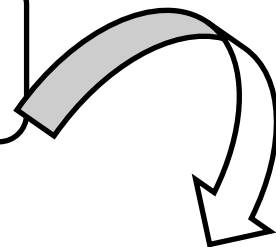

Патент – це охоронний документ, що видається державним органом (патентним відомством) і підтверджує право його власника на відповідний об'єкт промислової власності. Він забезпечує його власнику виключні можливості.

Типові елементи нематеріальних активів фірми



Патент забезпечує його власнику:

виключне право використовувати винахід (корисну модель, промисловий зразок) на власний розсуд

можливість передавати на основі договору право власності на відповідний об'єкт будь-якій особі, що стає правонаступником патенту

право забороняти третім особам використовувати винахід (корисну модель, промисловий зразок) без дозволу власника

право видати ліцензію (дозвіл) будь-якій особі на використання винаходу (корисної моделі, промислового зразка) на основі ліцензійного договору

право подати у патентне відомство для офіційної публікації заяви про надання будь-якій особі дозволу на використання запатентованого винаходу (корисної моделі, промислового зразка)

Ліцензія – це дозвіл на використання нематеріального ресурсу протягом певного періоду за обумовлену винагороду.

Передача права власності на використання нематеріальних ресурсів здійснюється у формі ліцензійної угоди.

Ліцензійна угода – це договір, згідно з яким власник нематеріального ресурсу (ліцензіар) передає іншому підприємству (ліцензіату) ліцензію на використання своїх прав на патенти, ноу – хау, товарних знаків та інших об'єктів інтелектуальної власності.



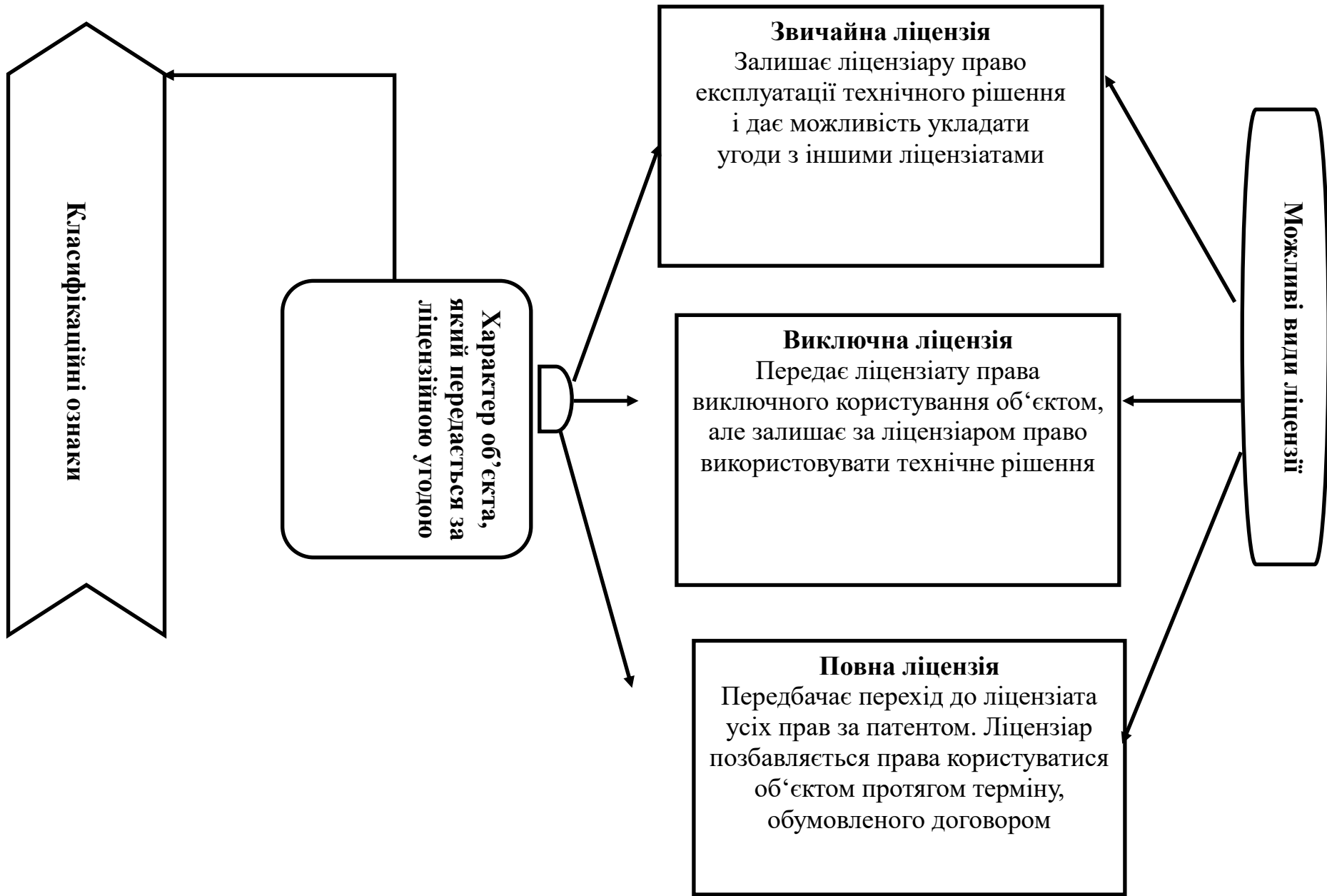

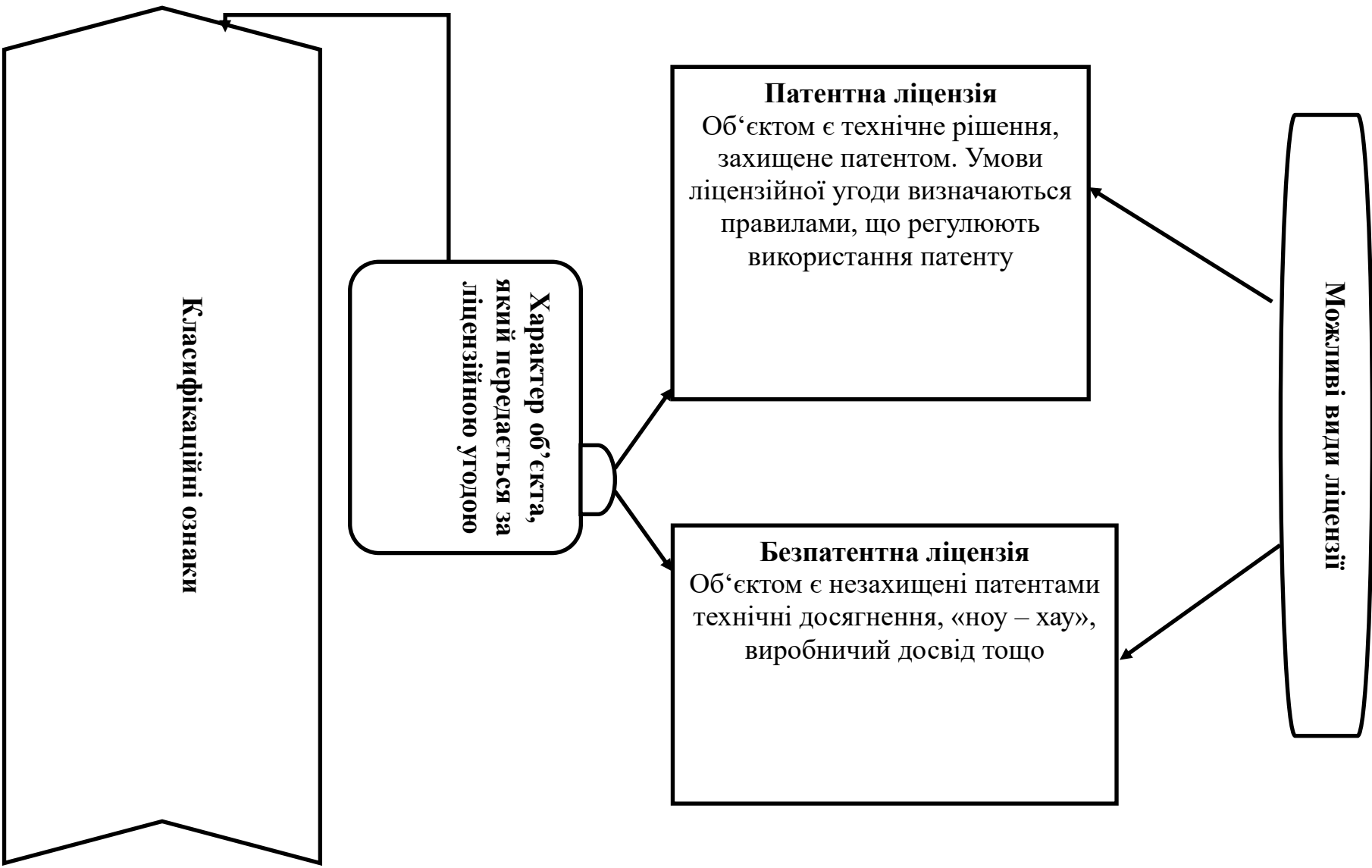

**За використання об'єкта ліцензійної угоди виплачується
певна матеріальна винагорода**

найбільш поширеною формою такої винагороди є *роялті* (*періодичні відрахування*), що встановлюються у вигляді ставок до обсягу продажу або в розрахунку на одиницю ліцензійної продукції

замість роялті можна користуватись одноразовим *паушальним платежем*, тобто оплачувати фактичну ціну ліцензії

розрахунки на ліцензії можуть також проводитися у формі *передачі ліцензіару певної частки цінних паперів ліцензіата*

може застосовуватися і така форма розрахунків як *зустрічна передача технічної документації*, що передбачає взаємний обмін ліцензіант, технологічними знаннями

9.3. Оцінка вартості та амортизація нематеріальних активів

Оцінка вартості нематеріальних активів є об'єктивно необхідною для розв'язання низки економічних питань, що постають перед підприємством (організацією) у повсякденній практиці господарювання.

Нематеріальні активи мають грошову оцінку, за якою вони відображаються в активі балансу підприємства.

Оцінка нематеріальних активів певною мірою залежить від способу їх придбання. Підприємство може

самостійно створити окремі види нематеріальних активів

купити за рахунок власних коштів і кредитів банку

одержати як внесок учасника до статутного фонду підприємства, а також завдяки безкоштовній передачі нематеріальних активів іншими юридичними і фізичними особами

Створені і придбані нематеріальні активи зараховуються на баланс підприємства за первісною вартістю.

Первісна вартість нематеріального активу, створеного підприємством, включає

самостійно створені окремі види нематеріальних активів

матеріальні витрати

інші витрати, безпосередньо пов'язані із створенням цього нематеріального активу та приведенням його до стану, придатного до використання

Куповані нематеріальні активи оцінюються за вартістю придбання з додаванням витрат на приведення їх до стану, придатного для використання за призначенням.



Первісною вартістю нематеріальних активів, що внесені до статутного капіталу підприємства, а також тих, що безоплатно йому передані, є їхня справедлива вартість на дату отримання.

Незалежно від способу придбання нематеріальних активів їх введення в експлуатацію повинне бути оформлене відповідними документами, що описують даний ресурс, як об'єкт власності, визначають порядок його використання, а також підтверджують майнові права підприємства на таке використання.

**Економічні питання, роз'язання яких об'єктивно потребує оцінки
вартості нематеріальних активів**

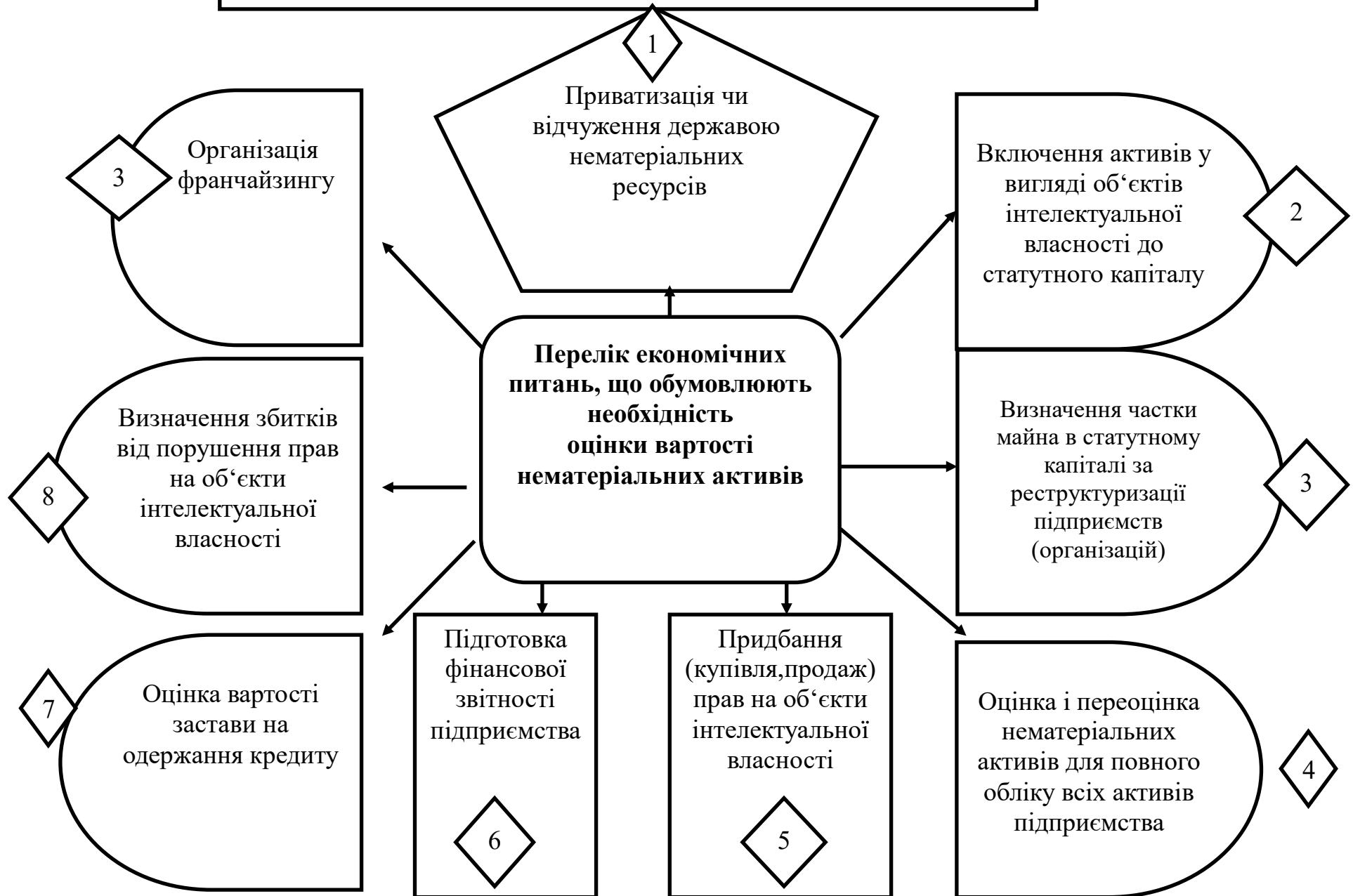

Послідовні етапи оцінки нематеріальних активів

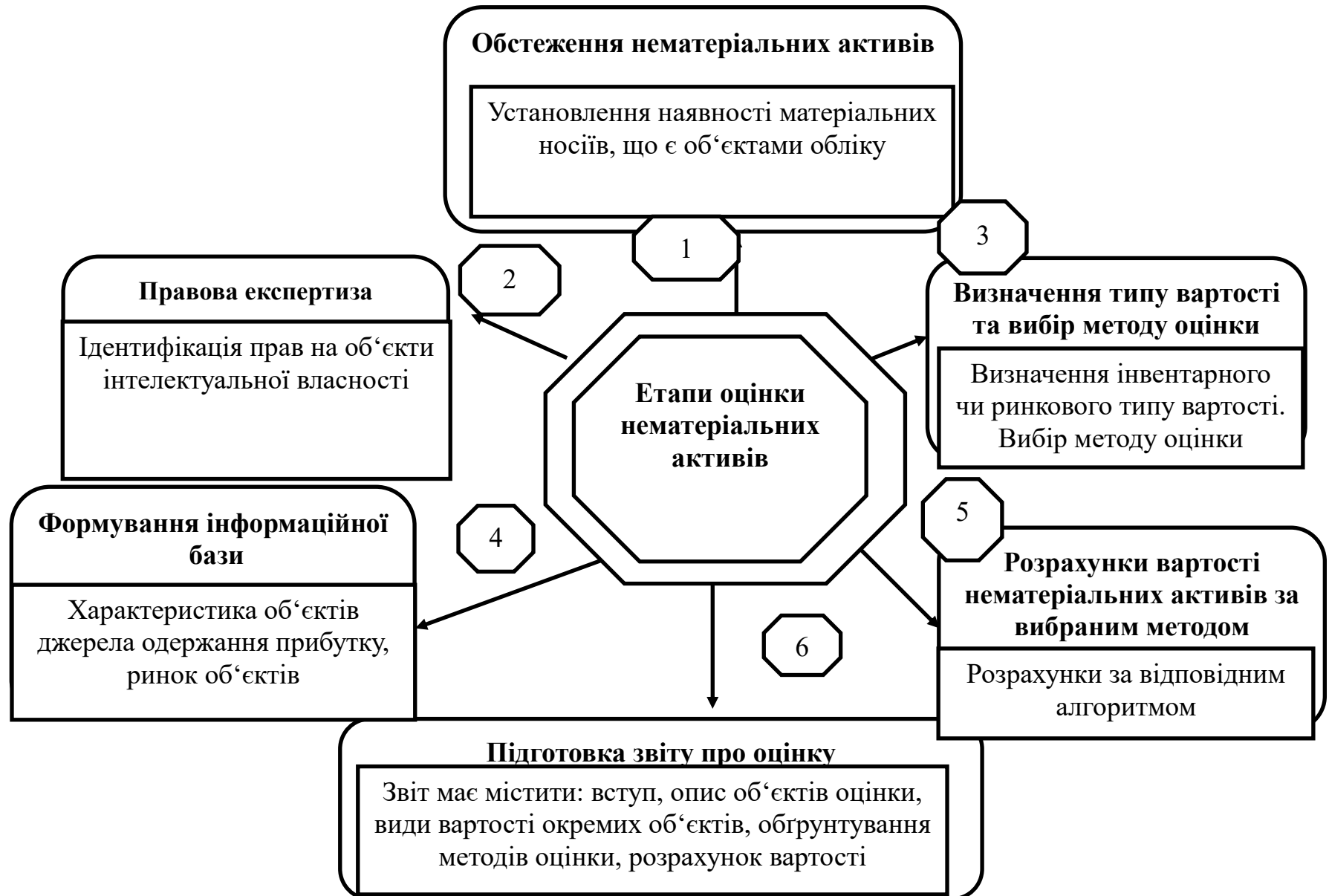

Методи оцінки вартості нематеріальних активів у межах можливих методичних підходів

1

Витратного

Метод
початкових
витрат

Метод
вартості
заміщення

Метод
відновної
вартості

2

Прибуткового

Метод
капіталізації
прибутку

Метод
дисконтування
майбутніх
грошових
потоків

3

Ринкового

Метод
порівняльного
аналізу
продажу

Метод
звільнення
від роялті

Сутнісна характеристика окремих методів оцінки вартості нематеріальних активів.

*Метод
початкових
витрат*

Передбачає визначення вартості нематеріальних активів за даними бухгалтерської звітності підприємства (організації) за кілька останніх років

Розрахунки здійснюються в такій послідовності

виявляються всі фактичні витрати на створення, придбання чи впровадження об'єкта інтелектуальної власності

витрати уточнюються з урахуванням індекса цін на дату оцінки

визначається нарахована на об'єкт інтелектуальної власності величина амортизаційних відрахувань

розраховується вартість об'єкта інтелектуальної власності як різниця між уточненими витратами та нарахованими амортизаційними сумами

**Метод
вартості
заміщення**

Суть полягає у тому, що максимальна вартість певного нематеріального активу визначається як мінімальна ціна аналогічного елемента нематеріальних активів

**Метод
відносної
вартості**

Використовується для розрахунків вартості унікальних нематеріальних активів, визначається як сума витрат, необхідних для відтворення точної копії оцінювального активу з урахуванням сучасних цін

Оцінка вартості нематеріального активу за *методом капіталізації прибутку* охоплює такі етапи

виявлення джерел і розмірів чистого прибутку від використання відповідного активу

визначення ставки капіталізації чистого прибутку

розрахунок вартості активу способом ділення чистого прибутку на ставку капіталізації

Реалізація методу дисконтування майнових грошових потоків пов'язано з такими послідовними діями

оцінкою майбутніх грошових потоків, що включають чистий прибуток від використання об'єкта інтелектуальної власності та величину амортизації цього об'єкта

визначення ставки дисконтування

розрахунками сумарної поточної вартості майбутнього прибутку

складанням одержаних результатів та приведіння до поточного періоду вартості об'єкта інтелектуальної власності

Метод порівняльного аналізу

Потребує порівняння об'єкта оцінювальної інтелектуальної власності з вартістю аналогічних об'єктів, що продані на ринку

Метод звільнення від роялті

За цим методом, вартість активу визначається на основі умовного припущення, що вся інтелектуальна власність не належить підприємству. Тоді частину виторгів воно мало б виплатити у вигляді роялті. Насправді цю частину виторгів підприємство залишає в себе і вважає її додатковим прибутком. Вартість грошових потоків з урахуванням цього прибутку і вважають ринковою вартістю оцінювального активу

Нематеріальні активи за характером функціонування і дією на кінцеві результати виробництва ідентичні основним виробничим фондам. У підприємстві вони використовуються тривалий час з метою одержання додаткового прибутку.

Це є економічною підставою для нарахування на них амортизації.

Групи	Строк дії права користування
<p>група 1 – права користування природними ресурсами (право користування надрами, іншими ресурсами природного середовища, геологічною та іншою інформацією про природне середовище);</p>	<p>відповідно до правовстановлюючого документа</p>
<p>група 2 — права користування майном (право користування земельною ділянкою, крім права постійного користування земельною ділянкою, відповідно до закону, право користування будівлею, право на оренду приміщень тощо);</p>	<p>відповідно до правовстановлюючого документа</p>
<p>група 3 — права на комерційні позначення (права на торговельні марки (знаки для товарів і послуг), комерційні (фірмові) найменування тощо), крім тих, витрати на придбання яких визнаються роялті;</p>	<p>відповідно до правовстановлюючого документа</p>
<p>група 4 — права на об'єкти промислової власності (право на винаходи, корисні моделі, промислові зразки, сорти рослин, породи тварин, компонування (топографії) інтегральних мікросхем, комерційні таємниці, в тому числі ноу-хау, захист від недобросовісної конкуренції тощо) крім тих, витрати на придбання яких визнаються роялті;</p>	<p>відповідно до правовстановлюючого документа, але не менш як 5 років</p>
<p>група 5 — авторське право та суміжні з ним права (право на літературні, художні, музичні твори, комп'ютерні програми, програми для електронно- обчислювальних машин, компіляції даних (бази даних), фонограми, відеограми, передачі (програми) організацій мовлення тощо) крім тих, витрати на придбання яких визнаються роялті;</p>	<p>відповідно до правовстановлюючого документа, але не менш як 2 роки</p>
<p>група 6 — інші нематеріальні активи (право на ведення діяльності, використання економічних та інших привілеїв тощо)</p>	<p>відповідно до правовстановлюючого документа</p>

Не нараховуються амортизаційні відрахування на такі нематеріальні активи:

- ноу-хау
- гудвіл
- товарні знаки тощо

вартість яких не зменшуються в процесі їх використання.

Нематеріальний актив списується з балансу підприємства в разі закінчення строку його корисного використання, внаслідок продажу або неможливості отримання економічної вигоди від його експлуатації. Якщо нематеріальний актив перестає приносити дохід підприємству ще до повного погашення його балансової вартості, то одноразово донараховують амортизацію до рівня початкової вартості і цю суму відносять на фінансові результати господарювання.

Підприємства, використовуючи свої кошти на придбання нематеріальних активів, планують отримати додатковий прибуток від їхнього використання. Тому ефективність використання нематеріальних активів в кінцевому результаті має виражатися в поліпшенні загального стану господарської діяльності підприємства.

Список рекомендованої літератури

- 1 Закон України «Господарчий кодекс України» // Голос України. – 2003.- 14 березня.
2. Закон України «Про охорону прав на винаходи і корисні моделі» від 15 грудня 1999 року №3687 – XII.
3. Закон України «Про авторське право і суміжні права» від 23 грудня 1993 року №3792 - XII.
4. Закон України «Про охорону прав на знаки для товарів і послуг» від 23 грудня 1993 року №3771 – XII.
5. Мацибора В. І., Збарський В. К., Мацибора Т. В. Економіка підприємства: Навч. посібник. – К.: Каварела, 2012.- 319с.
6. Шваб Л. І. Економіка підприємства: Навчальний посібник для студентів вищих навчальних закладів. 2 – е вид. – К.: Каравела, 2008. – 584с.

Питання для самоперевірки

1. Поняття і види нематеріальних ресурсів підприємства.
2. Якими спільними рисами характеризуються нематеріальні ресурси?
3. Які об'єкти інтелектуальної власності належать до об'єктів промислової власності та об'єктів, що охороняються авторським правом?
4. В чому суть і які види нематеріальних активів підприємства?
5. Грошова оцінка вартості нематеріальних активів.
6. Які способи і джерела придбання нематеріальних активів?
7. У якій формі здійснюється передача права власності на використання нематеріальних активів?
8. У чому суть і відмінності роялті та паушальної виплати як форм сплати за право використання об'єктів інтелектуальної власності?
9. На які види нематеріальних активів нараховується амортизація?
10. Який період корисного використання нематеріальних активів?

Термінологічний словник

Авторське право - складова частина національного цивільного і міжнародного права, яка визначає і регулює права авторів, їх виключне право на відтворення, публікацію і продаж змісту і форм наукового чи художнього твору.

Амортизація нематеріальних активів - нарахування амортизації нематеріальних активів здійснюється протягом усього строку їхнього використання. Метод нарахування амортизації нематеріального активу визначається підприємством самостійно, проте найчастіше застосовується прямолінійний метод.

Винахід - це результат творчої діяльності людини в будь – якій галузі народного господарства, що характеризується істотною новизною та забезпечує більш високий ефект від його впровадження. Винаходи оформляються документально і захищаються патентами.

Гудвіл - нематеріальні активи підприємства: репутація, зв'язки, способи маркетингових досліджень, сприятливе місце розташування та ін.

Ліцензія - це договір, згідно з яким власник нематеріального ресурсу (ліцензіар) передає іншому підприємству (ліцензіату) ліцензію на використання своїх прав на патенти, ноу – хау, товарних знаків та інших об'єктів інтелектуальної власності.

Нематеріальні активи - це придбані підприємством за плату права користування відповідними ресурсами. На основі цього підприємства володіють, розпоряджаються і користуються матеріальними ресурсами як будь - яким іншим об'єктом власності.

Нематеріальні ресурси - це складова частина потенціалу підприємства, що здатна забезпечувати економічну користь протягом відносно тривалого часу.

«Ноу-хау» - сукупність технічних знань виробничого комерційного та іншого досвіду, необхідного для виготовлення якого-небудь виробу, відтворення виробничого процесу і т. д.; включає не тільки технічну, але й комерційну інформацію, а також неопубліковані винаходи.

Патент - це охоронний документ, що видається державним органом (патентним відомством) і підтверджує право його власника на відповідний об'єкт промислової власності. Він забезпечує його власнику виключні можливості.

Промисловий зразок - це результат творчої діяльності людини, галузі, художнього конструювання. Об'єктом такої діяльності може бути форма, рисунок, кольори, що визначають зовнішній вигляд промислового виробу й призначені для задоволення естетичних та ергономічних потреб.

Раціоналізаторська пропозиція - це технічне або організаційне рішення, яке є новим для підприємства та підвищує техніко – технологічний рівень виробництва.

Раціоналізаторська пропозиція - технічне рішення, яке є новим корисним для підприємства, відноситься до нетрадиційних об'єктів інтелектуальної власності.

Роялті - регулярне відрахування фіксованого процента за право використання ліцензій, періодичність якого погоджується.

Торгівельні марки - це будь-які оригінальні позначення, які відрізняють товари і послуги одних суб'єктів господарювання від однорідних товарів і послуг інших підприємств. Торгівельна марка забезпечує ідентифікацію товару та його виробника на ринку, що гарантує якість і сприяє успішній його реалізації.

Фірмове найменування - це стале позначення підприємства (фірми, компанії) або окремої фізичної особи, від імені якої здійснюється виробнича чи інша діяльність.

Тема 10. Інвестиційні ресурси

Ключові програмні питання

1. Економічна суть і класифікація інвестиційних ресурсів
2. Інвестиції в основний капітал та їх структура
3. Оцінка економічної ефективності виробничих інвестицій

Ключові програмні поняття і терміни

- Інвестиції
- Фінансові інвестиції
- Капітальні вкладення
- Зовнішні прямі інвестиції
- Реальні інвестиції
- Зовнішні портфельні інвестиції
- Ефективність капітальних вкладень

10.1. Економічна суть і класифікація інвестиційних ресурсів

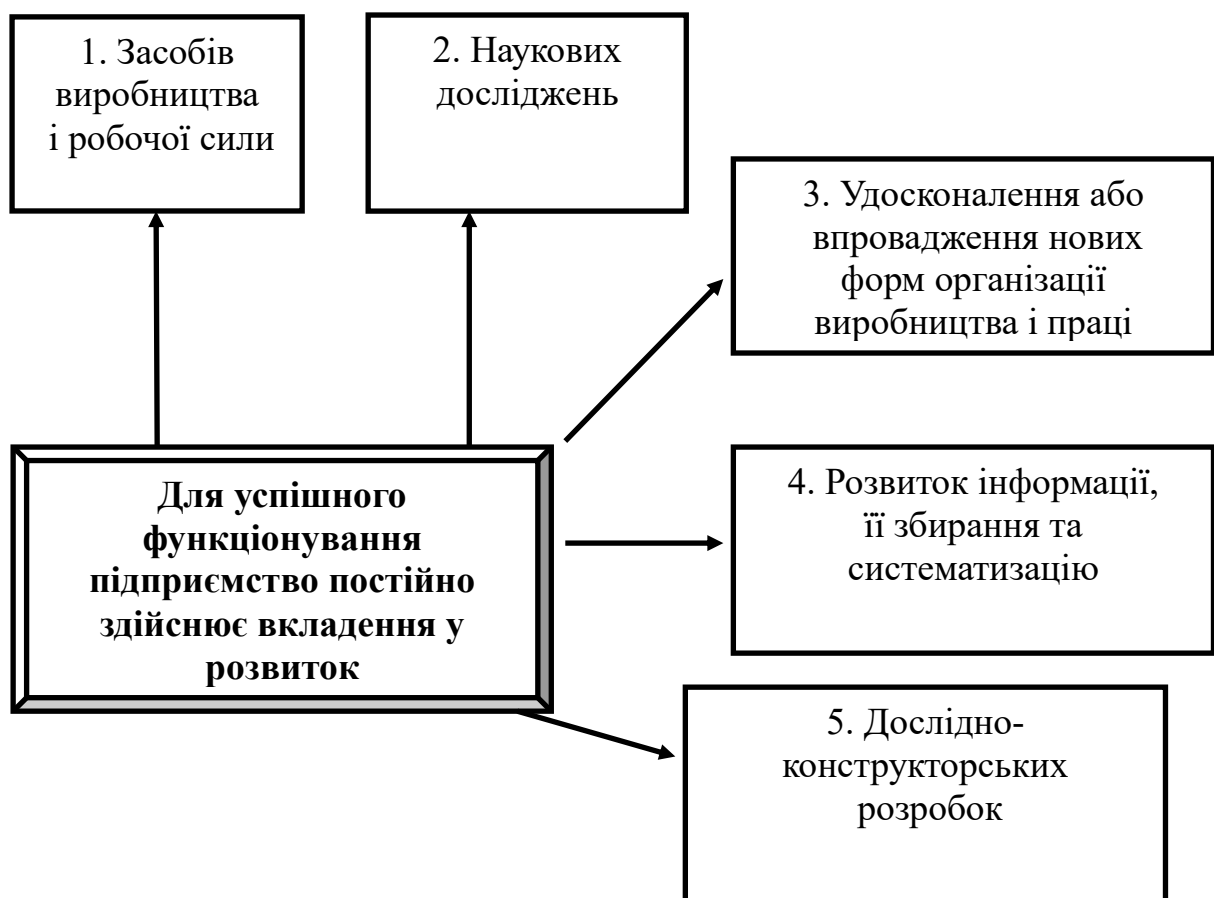

В процесі діяльності підприємство здійснює також вкладення у розвиток економічної власності – це витрати на

Заробітну плату

На управління власністю

На випуск акцій

На виплату дивідендів

На трансформацію однієї форми власності в іншу

На здійснення маркетингових досліджень

Інвестиційна діяльність є основою розвитку продуктивних сил аграрного виробництва, запорукою ефективного функціонування підприємств, проте інвестиції завжди здійснюються з метою одержання прибутку.

Правові, економічні і соціальні умови інвестиційної діяльності в Україні визначаються Законом України «**Про інвестиційну діяльність**». В ньому передбачається захист прав, інтересів і майна суб'єктів інвестиційної діяльності, забезпечуючи ефективне інвестування галузей народного господарства і аграрного виробництва.

Інвестиції – це довгострокові вкладення капіталу в об'єкти підприємницької діяльності з метою одержання прибутку.

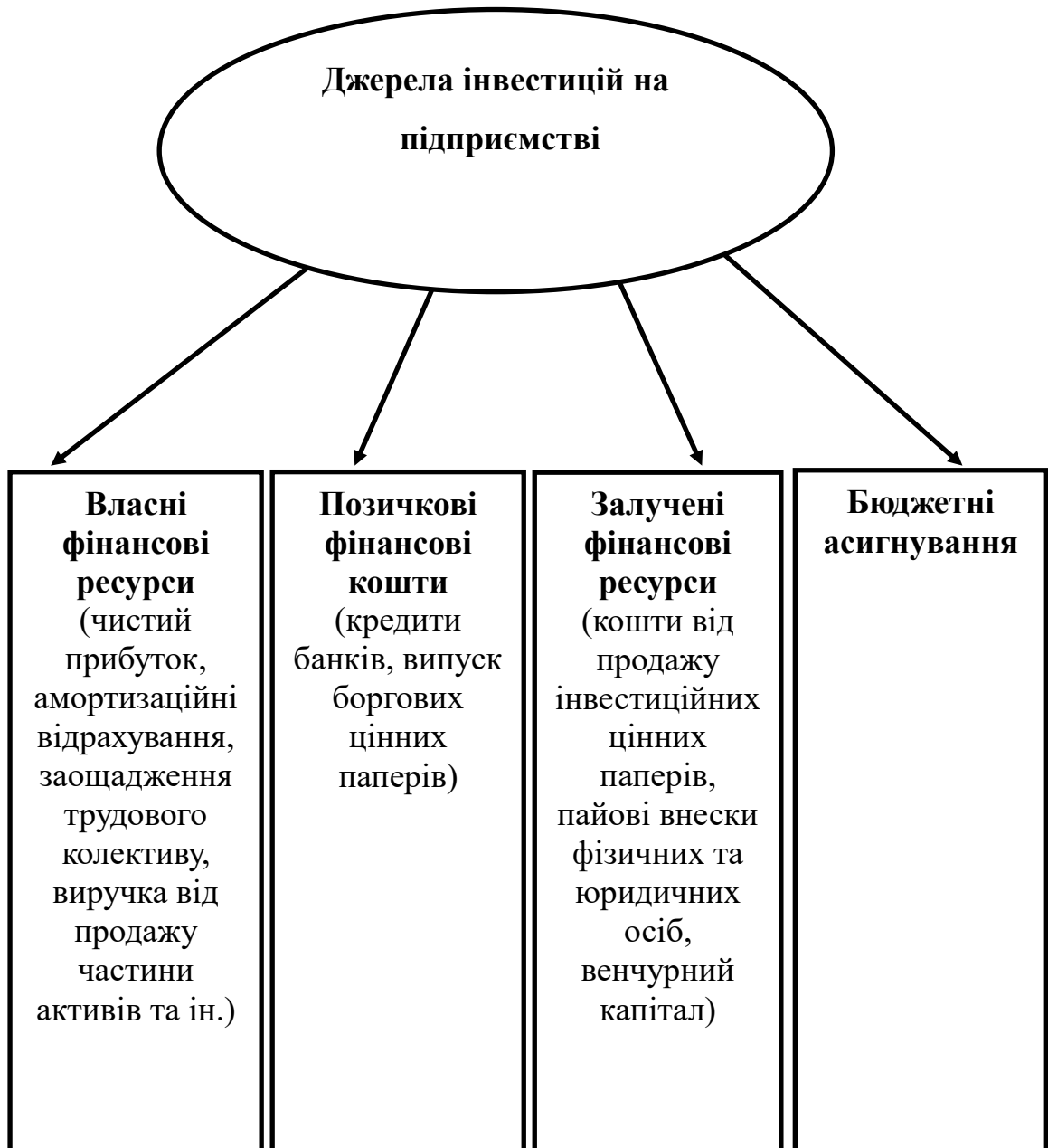

Процес вкладення капіталу в об'єкти підприємницької діяльності називається **інвестуванням**, а сукупність практичних дій і заходів щодо реалізації інвестицій – **інвестиційною діяльністю**.

При цьому інвестори можуть бути вкладниками капіталу, кредиторами, покупцями, а також виконувати інші функції в процесі інвестиційної діяльності.

За національною належністю інвесторів розрізняють інвестиції підприємства

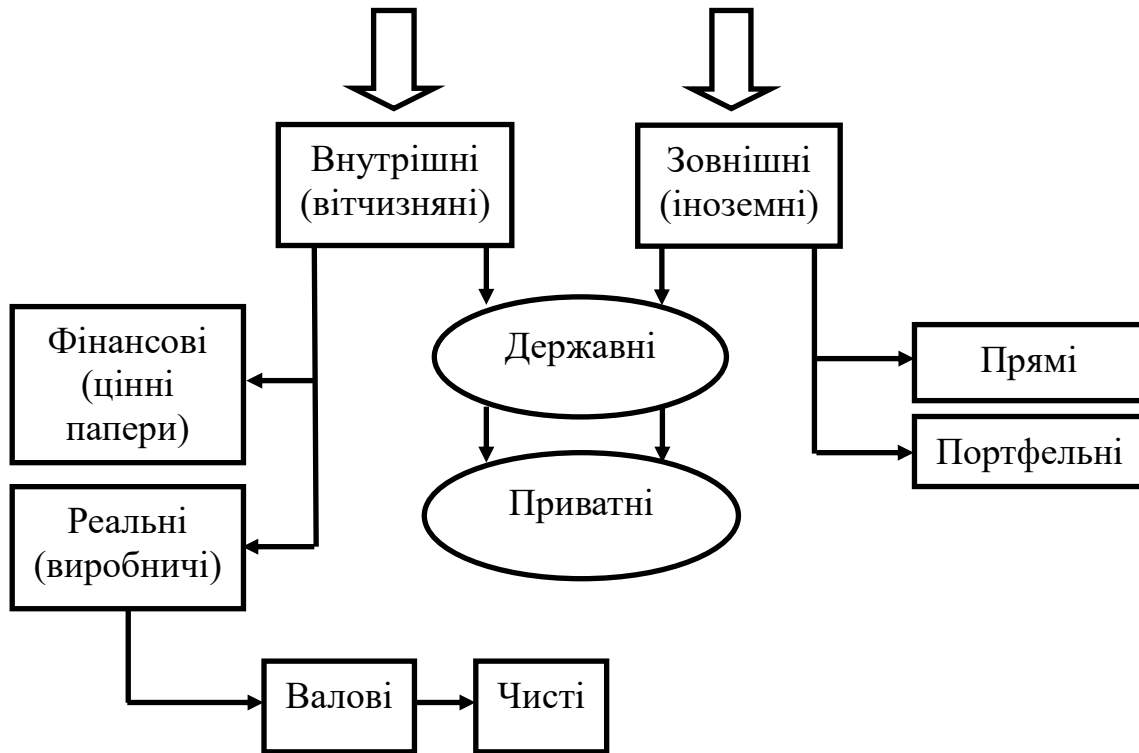

Національні (внутрішні) інвестиції

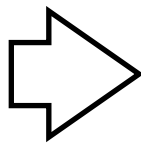

Це вкладення капіталу даної країни в об'єкти інвестування на її території. Вкладення капіталу здійснюють резиденти – юридичні особи, а також суб'єкти господарської діяльності України, що не мають статусу юридичної особи (філії, представництва тощо), які створені та здійснюють свою діяльність відповідно до законодавства України з місцезнаходженням на її території

**Іноземні
інвестиції**

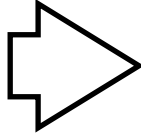

Це вкладення капіталу зарубіжними інвесторами (компаніями, банками, підприємствами), або не резидентами, в об'єкти інвестування даної країни. Нерезиденти - юридичні особи та суб'єкти господарської діяльності, що не мають статусу юридичної особи (філії, представництва тощо), які здійснюють свою діяльність на території України, але зареєстровані і мають місцезнаходження в інших країнах

**Реальні
інвестиції**

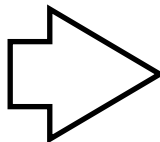

Це вкладення капіталу з метою створення нових і реконструкцію діючих основних засобів. Реальні інвестиції спрямовані на оновлення засобів виробництва, тому їх називають виробничими, а в практиці інвестиційної діяльності вони дістали назву **капітальні вкладення**

**Фінансові
інвестиції**

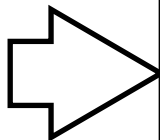

Це використання капіталу для придбання акцій, облігацій та інших цінних паперів з метою здійснення кредитно-фінансової діяльності. Капітал, вкладений в акції та облігації, називається **фондовим**

**Іноземні
прямі
інвестиції**

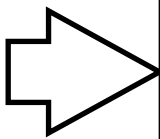

Здійснюються безпосередньо у виробництво з метою виготовлення товарів та їх збуту й отримання прибутку. Такі інвестиції забезпечують володіння контрольним пакетом акцій, а отже й контроль за діяльністю підприємства



**Портфельні
інвестиції**

Це вкладення капіталу в цінні папери, які не дають інвестору права реального контролю з об'єктом інвестування. Залежно від відображення у платіжному балансі портфельні інвестиції поділяються на інвестиції в акціонерні папери, боргові цінні папери, облігації, прості векселі, інструменти грошового ринку (казначейські векселі, депозитні сертифікати, банківські акцепти тощо). Кількісна відмінність портфельних інвестицій від прямих полягає у їх частці у загальному капіталі підприємства, яка не повинна перевищувати 10%.

Висновок

В сучасних умовах важливе значення має залучення іноземних інвестицій на основі створення спільних підприємств, що дає змогу використовувати найновіші технології, виробляти конкурентоспроможну продукцію та підвищувати ефективність виробництва. Розвиток економіки країни і, зокрема, аграрного виробництва зумовлює необхідність значного збільшення інвестицій та створення сприятливого інвестиційного клімату для інвесторів.

10.2. Інвестиції в основний капітал та їх структура

Функціонування і розвиток матеріально-технічної бази аграрних підприємств закономірно супроводжується зносом засобів праці і заміною їх новими. У зв'язку з цим зміцнення матеріально-технічної бази господарств вимагає певних витрат, або капітальних вкладень.

Капітальні вкладення – це кошти, які використовуються на придбання і будівництво нових, а також на реконструкцію діючих основних засобів.

Капітальні вкладення включають:

Довгострокові витрати капіталу на спорудження нових виробничих об'єктів

Придбання основних засобів виробництва

Реконструкцію і технічне переоснащення діючих виробництв

За своїм значенням у процесі відтворення капітальні вкладення поділяються на:

Виробничі

1. Витрати на придбання с.-г. техніки

2. Витрати на придбання устаткування та інвентарю

3. Витрати на формування основного стада, закладення та вирощування багаторічних насаджень

4. Витрати на меліорацію земель

Невиробничі

В с.-г. підприємствах це будівництво об'єктів житлово-комунального господарства, освіти, культури, охорони здоров'я та інше...

У загальному обсязі капітальних вкладень у с.-г. України частка інвестицій виробничого призначення має становити близько 80%, а невиробничого – 20%. Капіталовкладення у невиробничу сферу мають значний вплив на розвиток сільського господарства і збільшення виробництва продукції галузі.

За функціональним призначенням
у процесі відтворення
основних засобів розрізняють

**Валові капітальні
вкладення**

**Чисті капітальні
вкладення**

Загальна сума витрат на просте й розширене відтворення основних виробничих засобів та об'єктів соціальної інфраструктури

Капіталовкладення які використовуються лише на розширене відтворення

В залежності від класифікаційних ознак та напрямків використання капіталовкладень розрізняють таку їх структуру

Галузева структура
характеризує розподіл капіталовкладень по сільськогосподарських галузях і видах виробництв

Територіальна структура – це співвідношення і розподіл капіталовкладень по областях і регіонах

Технологічна структура – це співвідношення між основними складовими частинами капітальних вкладень, які характеризують різні напрямки їх використання у сільськогосподарських підприємствах

Капітальні вкладення в сільськогосподарських підприємствах використовуються за такими основними напрямками:

На будівництво об'єктів виробничого і невиробничого призначення

На придбання сільськогосподарських машин

На меліорацію земель і проведення культурно-технічних робіт

На формування основного стада і інше

Розвиток економіки сільськогосподарських підприємств значною мірою визначається структурою капіталовкладень, яка характеризує пріоритетні напрямки їх використання. В загальній сумі капіталовкладень виробничого призначення в сільське господарство України **55-60%** становлять витрати на придбання тракторів, транспортних засобів, сільськогосподарських машин та знарядь, **4-5%** - на будівництво і обладнання тваринницьких приміщень, механізованих ферм і комплексів, **3-4%** - на закладання садів, виноградників та інших багаторічних насаджень.

Структура капітальних вкладень за формами власності свідчить, що вони здійснюються за рахунок держави (5%), колективних сільськогосподарських підприємств (72%) і приватних господарств (22%).

За останні роки структура капіталовкладень за формами власності характеризується значними змінами. Відповідно до принципів ринкової економіки частка приватних і колективних капіталовкладень зросла, а державних – стрімко зменшилась. На масштаби колективних інвестицій значний вплив має амортизаційна, фінансово-кредитна та податкова політика держави.

10.3. Оцінка економічної ефективності виробничих інвестицій



Показники, за якими визначають абсолютну ефективність капіталовкладень

Коефіцієнт економічної ефективності капітальних вкладень (E_p) визначають з відношення приросту прибутку, зумовленого ними, до загального обсягу інвестицій. Його обчислюють за формулою:

$$E_p = \frac{\Delta\Pi}{K},$$

де $\Delta\Pi$ – приріст прибутку за рахунок інвестицій, грн;

K – обсяг капіталовкладень, грн;

Для оцінки економічної ефективності здійснюваних інвестицій обчислений коефіцієнт економічної ефективності капіталовкладень порівнюють з нормативним, що визначає мінімальний рівень приросту прибутку з розрахунку на 1 грн вкладень. Нормативний коефіцієнт ефективності капітальних вкладень E_p встановлюється централізовано Міністерством економіки України на певний період.

- **Строк окупності капітальних вкладень** (Т) визначається відношенням обсягу здійснених капіталовкладень до середньорічного приросту маси прибутку. Цей показник обернений до коефіцієнта ефективності інвестицій. Його визначають за формулою:

$$T = \frac{K}{\Delta\Pi}$$

- Якщо сільськогосподарським підприємствам надається довгостроковий кредит на будівництво, реконструкцію і технічне переозброєння виробничих об'єктів на строк окупності до 20 років, на придбання сільськогосподарської техніки, транспортних засобів – на строк до 5 років, то коефіцієнти абсолютної економічної ефективності капітальних вкладень при цьому повинні становити відповідно **0,05 і 0,20**

Порівняльну економічну ефективність капітальних вкладень визначають при виборі найкращого варіанта використання капітальних вкладень на основі застосування показника ***приведених витрат***.

- Приведені витрати – це сума річних виробничих витрат (собівартості) і капітальних вкладень, приведених до річної розмірності відповідно до нормативного коефіцієнта їх ефективності. По кожному варіанту капіталовкладень обчислюють приведені витрати, їх річну суму розраховують за формулою:

$$Z = C_i + E_n * K_i \rightarrow \min,$$

де C_i – річні виробничі витрати (собівартість) за i -м варіантом капітальних вкладень, грн;

E_n – нормативний коефіцієнт ефективності капіталовкладень;

K_i – обсяг капітальних вкладень за i -м варіантом, грн

Для сільського господарства в цілому нормативний коефіцієнт порівняльної ефективності капіталовкладень встановлено на рівні 0,12, для рослинництва – 0,20, для тваринництва – 0,08. Наведені нормативні коефіцієнти економічної ефективності капіталовкладень використовують тільки для порівняння приросту інвестицій при обґрунтуванні найбільш раціонального варіанта.

Важливою формою реалізації виробничих інвестицій є вкладення в капітальне будівництво.

Капітальне будівництво – це процес створення нових, реконструкції і розширення діючих об'єктів виробничої та соціальної сфери підприємства.

До сфери капітального будівництва належать

- Спорудження будівель та об'єктів виробничого та невиробничого призначення
- Монтаж устаткування
- Проектно-пошукові та інші роботи
- Капітальний ремонт обладнання і споруд

Капітальне будівництво може здійснюватись підрядним і господарським способом

Підрядний спосіб передбачає виконання будівельно-монтажних робіт постійно діючими спеціалізованими організаціями на основі підрядних договорів

Господарський спосіб будівництва ведеться самим забудовником, роботи на об'єкті будівництва ведуться поряд з основною виробничою діяльністю власними силами та засобами

Лаг будівництва та лаг освоєння основних засобів

Лаг будівництва – це час від початку спорудження і до введення в дію виробничих об'єктів. Якщо період будівництва скорочується, то ефективність капіталовкладень значно підвищується.

Лаг освоєння характеризується часом від закінчення будівництва та введення в дію основних фондів до досягнення обсягів виробництва продукції, передбачених проектом. Тривалість лага освоєння залежить від багатьох факторів і особливо від якості виконаних робіт та забезпечення оптимального співвідношення основних та оборотних засобів підприємства.

Річний економічний ефект від реалізації відповідного напрямку капітальних вкладень визначають на основі порівняння приведених витрат за новим і базовим варіантом капіталовкладень:

$$F_p = (C_1 + E_n * K_1) - (C_2 + E_n * K_2) * O_p,$$

де E_n – річний економічний ефект, грн;

C_1 і C_2 – собівартість одиниці продукції або роботи відповідно за базовим і новим варіантом, грн;

K_1 і K_2 – капітальні вкладення на одиницю продукції або роботи відповідно за базовим і новим варіантом, грн;

O_p – обсяг виробленої продукції або виконаних робіт після здійснення капіталовкладень, грн

Висновок

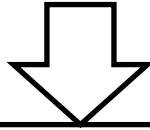

Підвищення економічної ефективності капітальних вкладів в аграрних підприємствах передбачає скорочення строків їх освоєння, а також зменшення періоду окупності інвестицій на основі збільшення виробництва і поліпшення якості продукції, а також зниження її собівартості. На рівень ефективності використання капітальних вкладень впливає велика кількість різноманітних організаційно-економічних чинників. Без ретельного врахування їх впливу у практиці господарювання неможливо досягти максимальної прибутковості інвестування виробництва та інших сфер діяльності підприємств.

Список рекомендованої літератури

1. Виробнича економіка / За ред. В.П. Галушка, Г. Штрюбеля. Навчальний посібник. – Вінниця: Нова книга, 2005. – 400с.
2. Закон України «Про інвестиційну діяльність» від 18 вересня 1991р. // Відомості ВР України. – 1991, №1560.
3. Закон України «Про інвестиції» // Голос України. – 1992. – 21 листопада.
4. Інвестиційний словник-довідник \ М.І. Передірієнка, Л.А. Швайка, С.М. Янковська. – Львів: Вільна Україна, 1997. – 84с.
5. Кисіль М.І. Інвестиційна та інноваційна складові доктрини аграрної політики України // Економіка АПК. – 2003. - №7.
6. Крехівський О.В. Чирков В.Г. Інвестиції: Умови і вимоги. – К.: Фенікс, 2006.-166с.
7. Майорова Т.В. Інвестиційна діяльність: Навч. Посібник – К.: ЦУЛ, 2003. -232с.
8. Мацибора В.І., Збарський В.К., Мацибора Т.В. Економіка підприємства: Навч.посібник. – К.: Каравела, 2012. – 319с.

Питання для самоперевірки

1. У чому суть і які види інвестиційних ресурсів?
2. У чому зміст капітальних вкладень і які основні їх напрямки в аграрних підприємствах?
3. Які обсяги і джерела капітальних вкладень в аграрних підприємствах?
4. Як визначається галузева, технологічна та відтворювальна структура капітальних вкладень?
5. Які показники характеризують економічну ефективність виробничих інвестицій (капітальних вкладень)?
6. Які заходи необхідні для підвищення ефективності використання капіталовкладень?

Термінологічний словник

Ефективність капітальних вкладень порівняльна - економічна категорія, що визначається зіставленням величини одноразових (капітальні вкладення) та поточних (повна собівартість річного обсягу продукції) витрат порівнювальних варіантів технічних або господарських рішень, розміщення підприємств та їх комплексів, впровадження нових видів техніки, будівництва нових або реконструкції чинних підприємств тощо.

Зовнішні прямі інвестиції - це вкладення капіталу за кордоном, що за величиною становить не менше 10% вартості того чи іншого конкретного проекту, а портфельні - закордонні інвестиції розміром до 10% вартості здійснюваного за їх допомогою капітального проекту. Періодичний аналіз співвідношення прямих і портфельних інвестицій має практичне значення для виявлення загальних масштабів і частки залучення іноземного капіталу до сфери розвитку і підвищення виробництва та інших напрямків діяльності господарюючих суб'єктів.

Інвестиції – це довгострокові вкладення капіталу в об'єкти підприємницької діяльності з метою одержання прибутку.

Іноземні інвестиції – це вкладення капіталу зарубіжними інвесторами (компаніями, банками, підприємствами), або не резидентами, в об'єкти інвестування певної країни.

Капітальні вкладення – це кошти, які використовуються на придбання і будівництво нових, а також на реконструкцію діючих основних засобів.

Коефіцієнт економічної ефективності капітальних вкладень – визначають з відношення приросту прибутку, зумовленого ними, до загального обсягу інвестицій.

Національні (внутрішні) інвестиції – це вкладення капіталу певної країни в об'єкти інвестування на її території. Вкладення здійснюють резиденти – юридичні особи, а також суб'єкти господарської діяльності України, що не мають статусу юридичної особи (філії, представництва тощо), які створені та діють відповідно до законодавства України і розміщені на її території.

Портфельні інвестиції - це вкладення капіталу в цінні папери, які не дають інвестору права реального контролю з об'єктом інвестування. Залежно від відображення у платіжному балансі портфельні інвестиції поділяються на інвестиції в акціонерні папери, боргові цінні папери, облігації, прості векселі, інструменти грошового ринку (казначейські векселі, депозитні сертифікати, банківські акцепти тощо). Кількісна відмінність портфельних інвестицій від прямих полягає у їх частці у загальному капіталі підприємства, яка не повинна перевищувати 10%.

Приведені витрати – це сума річних виробничих витрат (собівартість) і капітальних вкладень, приведених до річної розмірності відповідно до нормативного коефіцієнта їхньої ефективності.

Реальні інвестиції - це вкладення капіталу з метою створення нових і реконструкцію діючих основних засобів. Реальні інвестиції спрямовані на оновлення засобів виробництва, тому їх називають виробничими, а в практиці інвестиційної діяльності вони дістали назву капітальні вкладення

Термін окупності капітальних вкладень – визначають відношенням обсягу капіталовкладень до середньорічного приросту маси прибутку.

Фінансові інвестиції - це використання капіталу для придбання акцій, облігацій та інших цінних паперів з метою здійснення кредитно-фінансової діяльності.

Тема 11. Інноваційна діяльність

Ключові програмні питання

1. Поняття і види інноваційної діяльності
2. Суть науково-технічного прогресу і його особливості в сільськогосподарському виробництві
3. Основні напрями науково-технічного прогресу в сільському господарстві
4. Показники ефективності інноваційно-інвестиційної діяльності

Ключові програмні поняття і терміни

- Інновації
- Інноваційна діяльність
- Інноваційний продукт
- Інноваційний проект
- Інноваційні процеси
- Новини
- Нововведення
- Науково-технічний прогрес
- Економічна ефективність
- Інноваційно-інвестиційна діяльність

11.1. Поняття і види інноваційної діяльності

Сутність інноваційної діяльності як визначального соціально-економічного явища полягає у поєднанні поступального розвитку науки, техніки і аграрного виробництва.



Першою важливою ланкою суспільного розвитку є наука, зв'язок якої з виробництвом здійснюється через удосконалення знарядь праці, технологій та організації виробництва. В сучасних умовах впровадження досягнень науки у виробництві виступає об'єктивною потребою і основою розвитку аграрних підприємств.

В результаті здійснення науково-дослідних або науково-конструкторських робіт одержують інноваційний продукт(новини), запровадження його у господарську практику визнається за інновації(нововведення).

Інноваційний продукт(новина) є результатом виконання інноваційного проекту і науково-дослідною або дослідницько-конструкторською розробкою нової технології(в тому числі інформаційної) чи продукції з виготовленням експериментального зразка чи дослідної партії і відповідає певним вимогам.

Інноваційний проект – це комплект документів, що визначає процедуру і комплекс усіх необхідних заходів(у тому числі інвестиційних) щодо створення і реалізації інноваційного продукту.

Інновації – це новостворені або вдосконалені конкурентоспроможні технології, продукція або послуги, а також організаційно-технічні рішення виробничого, адміністративного, комерційного або іншого характеру, що істотно поліпшують структуру та якість виробництва або соціальної сфери

Термін економічної категорії “**інновація**”, який розробив і ввів у широкий ужиток Й. Шумпетер, - не просто поняття, що означає будь-яке нововведення, а нова функція виробництва, це - зміна його технології

П. Друккер відмічає, що “ підприємців відрізняє інноваційний тип мислення. **Інновації** – особливий інструмент підприємства ”

Процес застосування вперше у виробництві нових наукових здобутків, тобто інновацій, започатковує інноваційну діяльність

Згідно із законодавством України **інноваційна діяльність** – це діяльність, що спрямована на використання і комерціалізацію результатів наукових досліджень та розробок і зумовлює випуск на ринок нових конкурентоспроможних товарів і послуг.

Інноваційні процеси – це сукупність прогресивних, якісно нових змін, що постійно виникають у складних виробничо-господарських системах на основі використання наукових досягнень. Інноваційний процес здійснюється за схемою

«наука – інновації – виробництво»

Новини – результат інноваційних процесів.

Нововведення — впроваджені в господарську практику(діяльність) новини.

Основні джерела, класифікація і взаємозв'язок інноваційних процесів(новини, нововведення)

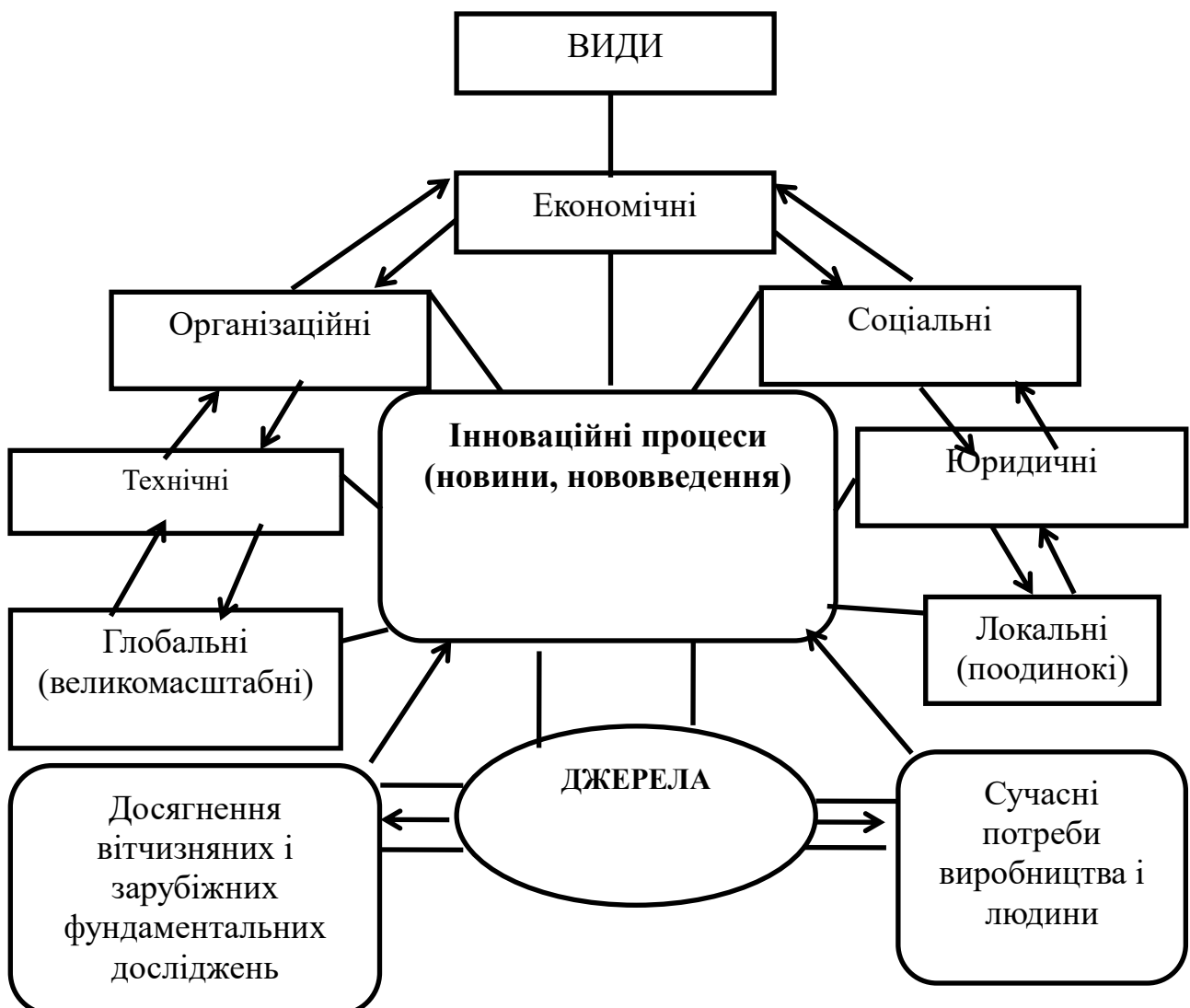

Сутнісна характеристика окремих видів і груп новин (нововведень):

технічні — виявляються у формі нових продуктів(виробів), технологій їх виготовлення, засобів виробництва(машин, устаткування, енергії, конструкційних матеріалів)

організаційні — охоплюють нові методи і форми організації всіх видів діяльності підприємств та інших ланок суспільного виробництва(організаційні структури управління сферами науки і виробництва, форми організації різних типів виробництва та колективної праці тощо)

економічні — методи господарського управління наукою і виробництвом з реалізацією функцій прогнозування та планування, фінансування, ціноутворення, мотивації і оплат праці, оцінки результатів діяльності

соціальні — різні форми активізації людського чинника(професійна підготовка і підвищення кваліфікації персоналу; стимулювання його творчої діяльності; поліпшення умов праці; охорона здоров'я людини та навколишнього природного середовища; створення комфортних умов життя)

юридичні – нові та змінені закони, різні нормативно-правові документи, що визначають і регулюють всі види діяльності підприємств

локальні — внутрішньовиробничі чи внутрішньорегіональні новини, які зумовлюють переважно еволюційні перетворення у сфері діяльності і тому не справляють особливо помітного впливу на ефективність функціонування та розвитку підприємств

глобальні — великомасштабні(загальнодержавні, міжнародні) новини, що є у більшості своїй революційними, та які здатні кардинально підвищувати організаційно-технічний рівень виробництва

Життєвий цикл інновації – це період від впровадження інновації у виробництво до припинення її використання.

Залежно від сфери застосування наукових здобутків розрізняють такі види інновацій:

Продуктові — це створення нових товарів або послуг, які орієнтуються на попит, що формується. Вони проявляються у вигляді нових продуктів, засобів виробництва(машин, устаткування, сортів сільськогосподарських рослин, порід тварин і ліній птиці)

Технологічні — це вдосконалення технології виробництва існуючих товарів(послуг)

Організаційні — вдосконалення організаційних структур управління підприємствами. Вони включають нові методи й форми організації діяльності підприємств та інших ланок суспільного виробництва

Економічні — вдосконалення методів господарського управління через функції прогнозування, планування, фінансування, ціноутворення, мотивації та оплати праці, оцінки результатів діяльності

Соціальні — різні форми активізації людського чинника, зокрема підвищення рівня професійної підготовки персоналу підприємства, поліпшення умов праці та охорона здоров'я людей

Для підвищення ефективності суспільного виробництва держава сприяє розвитку економіки на інноваційних засадах, забезпечує функціонування інноваційних підприємств, що розробляють, виробляють і реалізують інноваційну продукцію.

Державне регулювання інноваційної діяльності здійснюється шляхом:

визначення і підтримки пріоритетних напрямів інноваційної діяльності державного, галузевого і регіонального рівнів

формування і реалізації державних, галузевих і регіональних інноваційних програм

створення нормативно-правової бази та економічних механізмів для підтримки і стимулювання інноваційної діяльності

захисту прав та інтересів суб'єктів інноваційної діяльності

фінансової підтримки виконання інноваційних проектів

встановлення пільгового оподаткування суб'єктів інноваційної діяльності

підтримки функціонування і розвитку сучасної інноваційної інфраструктури

11.2. Суть науково-технічного прогресу і його особливості в сільськогосподарському виробництві

Підвищення ефективності сільськогосподарського виробництва визначається *передовсім науково-технічним прогресом*, його темпами і соціально-економічними результатами. Проникаючи в усі сфери діяльності аграрних підприємств, він зумовлює перетворення науки на безпосередню продуктивну силу.



У сільському господарстві науково-технічний прогрес значною мірою пов'язаний з *біологічними факторами виробництва*, а також з *процесом формування родючості ґрунтів*.

Науково-технічний прогрес у сільському господарстві — це процес постійного вдосконалення засобів виробництва, технологій, організації і управління виробництвом на основі використання наукових досягнень.



НТП, як об'єктивний і закономірний процес здійснюється безперервно і є необхідною умовою економічного і соціального розвитку.

Особливості науково-технічного прогресу у сільськогосподарському виробництві:

Поліпшення рослин і тварин як біолого-господарських об'єктів на основі виведення нових сортів сільськогосподарських культур, порід худоби і птиці вищої продуктивності

Враховання *біологічних особливостей росту і розвитку рослинних і тваринних організмів*. Засоби виробництва аграрних підприємств повинні створювати сприятливі умови для функціонування живих організмів, що є основою підвищення продуктивності рослинництва і тваринництва

Повинен бути *основою відтворення родючості ґрунту* в аграрних підприємствах. Нині основною проблемою, від розв'язання якої залежить дальший розвиток сільського господарства, є підвищення родючості земельних угідь

11.3. Основні напрями науково-технічного прогресу в сільському господарстві

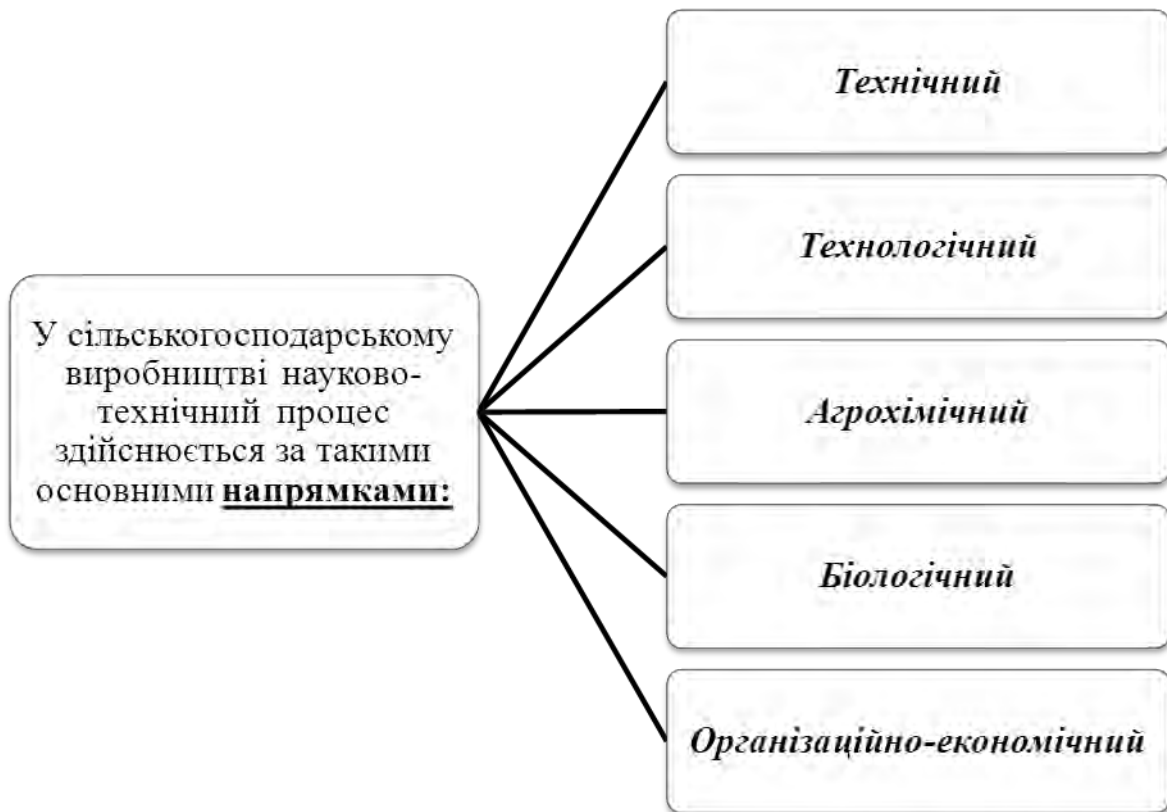

Технічний напрям НТП

- Передбачає створення нових і вдосконалення існуючих систем машин для комплексної механізації виробництва сільськогосподарської продукції. В сучасних умовах важливим є створення і застосування технічних засобів, які забезпечують раціональне природокористування і охорону навколишнього природного середовища. За умов науково-технічного прогресу насамперед вдосконалюються засоби праці, які мають вирішальне значення для розвитку сільськогосподарського виробництва та підвищення його ефективності. В свою чергу підвищення рівня використання сільськогосподарської техніки зумовлює необхідність значного поліпшення надійності нових машин, удосконалення організації їх використання і технічного обслуговування.

Технологічний напрям НТП

- Передбачає розробку прогресивних ресурсозберігаючих технологій виробництва сільськогосподарської продукції. При цьому важливим є впровадження ґрунтозахисних технологій на основі використання поверхневого мінімального обробітку ґрунту. Науково-технічний прогрес передбачає тісний взаємозв'язок між удосконаленням сільськогосподарської техніки, впровадженням прогресивної технології та організації виробництва.

Агрохімічний напрям НТП

- Передбачає комплексне використання на науковій основі мінеральних добрив та хімічних засобів захисту рослин і тварин з метою підвищення урожайності сільськогосподарських культур і поліпшення якості продукції. Підвищення рівня хімізації сільськогосподарського виробництва зумовлює необхідність розробки і використання нових безпечніших для людей і навколишнього середовища хімічних засобів та удосконалення методів їх зберігання і використання.

Біологічний напрям НТП

- Ґрунтується на подальшому розвитку традиційної селекції, генної інженерії та розробці нових біотехнологій, які кардинально змінюють характер сільськогосподарського виробництва.
- За допомогою генної інженерії виведені *штамми мікроорганізмів*, що продукують деякі незамінні амінокислоти. Ведуться роботи з виведення штамів що продукують гормон їх росту. Застосування останнього підвищує приріст живої маси молодняка великої рогатої худоби на дорощуванні й відгодівлі.
- За останні роки в Україні набуває поширення такий вид біотехнології, як *вермикультура* — промислове виробництво гумусних добрив, що ґрунтується на використанні дощових черв'яків червоної популяції, виведених у Каліфорнії (США). Технологія виробництва біогумусу не складна, проте його ефективність дуже висока. Внесення в ґрунт біогумусу раз у 4 роки забезпечує значне підвищення урожайності сільськогосподарських культур

Організаційно-економічний напрям НТП

- Відповідно до нових форм власності і видів господарювання необхідно створити адекватну організаційну структуру підприємств і удосконалити внутрішньогосподарські економічні відносини. Вони повинні бути побудовані так, щоб активізувати відродження господаря на селі, економічними важелями зацікавити працівників у високоефективній роботі кожного підприємства

11.4. Показники ефективності інноваційно-інвестиційної діяльності

Перш ніж запроваджувати ту чи іншу інновацію у виробництво, аграрне підприємство повинне визначити економічну ефективність його використання.

Важливою інновацією в рослинництві є впровадження ґрунтозахисної безплужної системи обробітку ґрунту

Додатковий прибуток ($\Delta \Pi$) на 1 га посіву зернових культур за відповідним варіантом поверхневого обробітку ґрунту визначається за формулою:

$$\bullet \Delta \Pi_i = (Y_i \cdot \Pi - V_i) - (Y_0 \cdot \Pi - V_0),$$

- де V_i V_0 — виробничі витрати на основну продукцію з розрахунку на 1 га посіву відповідно за i -м досліджуванім і базовим варіантами, грн.;
- Π — ціна реалізації 1 ц зерна, грн

Приріст урожайності (ΔY), визначають як різницю між її рівнем за досліджуванім (Y_i) і базовим (Y_0) варіантами, тобто

$$\Delta Y_i = Y_i - Y_0$$

В галузях тваринництва важливою інновацією є впровадження високопродуктивних спеціалізованих порід великої рогатої худоби, порід і лій свиней, гібридів і кросів птиці. Це вимагає певних інвестицій для реалізації відповідних заходів з племінної справи та передбачає економічну оцінку ефективності інновацій.

Економічну ефективність запровадження і використання в підприємстві високопродуктивних племінних корів характеризують такі показники:

- **приріст прибутку на одну корову**
- **рівень рентабельності додаткових витрат**

Рівень рентабельності додаткових витрат визначається *відношенням додаткового прибутку до суми додаткових витрат і виражається у відсотках*. Рівень рентабельності додаткових витрат у дослідному варіанті повинен перевищувати рівень рентабельності витрат за базовим варіантом.

Приріст прибутку ($\Delta \Pi_i$) на одну корову дослідної групи визначається за формулою:

$$\bullet \Delta \Pi_i = (N_i \cdot \Pi - C_i) - (N_b \cdot \Pi - C_b)$$

- де N_i і N_b — надій молока від однієї корови за відповідний період в дослідній і базисній групі, ц;
- C_i і C_b – витрати на одну корову в дослідній і базисній групі, грн;
- Π — ціна реалізації 1 ц молока, грн

Висновок



Розвиток інноваційної діяльності вимагає не лише ефективності інновацій, а також створення економічних механізмів реалізації інноваційної моделі розвитку економіки. Тому запровадження пільг у справлянні податків і платежів, бюджетна підтримка кредитування, фінансового лізингу та розвитку програм селекції створює реальні можливості аграрним підприємствам щодо використання прогресивних технологій в усіх галузях сільськогосподарського виробництва.

Список рекомендованої літератури

1. Андрійчук В.Г. Економіка аграрних підприємств: Підручник. – 2-е вид., доп. і перероблене. – К.: КНЕУ, 2002. – 624с.
2. Дем'яненко С.І. Інноваційне зростання – основа стабільності агропромислового комплексу // Наука та інновації: Науково-практичний журнал. – 2005. – т. I. - №1.
3. Друккер Петер. Як забезпечити успіх у бізнесі: новаторство і підприємство / Пер. з англ. – К.: Україна, 1994.
4. Економіка аграрного підприємства: Підруч. для екон. і технол. спец. аграр.вищ. навч. закл. I-II рівнів акредитації / за ред. С.І Михайлова -К.: Український центр духовної культури, 2004.-396с.
5. Закон України «Про інноваційну діяльність» // Відомості Верховної Ради, 2002. - №36.
6. Закон України «Про пріоритетні напрями інноваційної діяльності в Україні» від 16 січня 2003 року №433 – IV.
7. Збарський В.К., Мацибора В.І., Мацибора Т.В. Економіка підприємства: Навч. посібник. – К.: Каравела, 2012. – 319с.
8. Федулова Л.І. Інноваційна економіка: Підручник. – К.: Либідь, 2006.

Питання для самоперевірки

1. Поняття і змістовна характеристика видів інноваційних процесів.
2. У чому суть інновацій та інноваційної діяльності?
3. Які види інноваційної діяльності?
4. У чому суть і які особливості науково-технічного прогресу в сільському господарстві?
5. Які основні напрями науково-технічного прогресу в сільському господарстві?
6. Які показники характеризують економічну ефективність інноваційно-інвестиційної діяльності?

Ефективність інноваційно-інвестиційної діяльності – це комплексний показник, який характеризує ступінь задоволення суб'єкта станом та формою об'єкта інноваційної діяльності, разом з цим суспільство отримує корисний ефект

Інновації – це новостворені або вдосконалені конкурентоспроможні технології, продукція або послуги, а також організаційно-технічні рішення виробничого, адміністративного, комерційного або іншого характеру, що істотно поліпшують структуру та якість виробництва або соціальної сфери.

Інновації економічні – вдосконалення методів господарського управління через функції прогнозування, планування, фінансування, ціноутворення, мотивації та оплати праці, оцінки результатів діяльності.

Інновації організаційні – вдосконалення організаційних структур управління підприємствами. Вони охоплюють нові методи й форми організації діяльності підприємств та інших ланок суспільного виробництва.

Інновації продуктові – це створення нових товарів або послуг, які орієнтуються на попит, що формується (нові продукти і засоби виробництва: машини, устаткування, породи рослин, лінії птиці тощо).

Інновації соціальні – різні форми активізації людського чинника, зокрема підвищення рівня професійної підготовки персоналу підприємства, поліпшення умов праці та охорони здоров'я.

Інновації технологічні – це вдосконалення технології виробництва наявних товарів (послуг).

Інноваційна діяльність – це діяльність, що спрямована на використання і комерціалізацію результатів наукових досліджень та розробок і зумовлює випуск на ринок нових конкурентоспроможних товарів і послуг.

Інноваційний продукт(новина) є результатом виконання інноваційного проекту і науково-дослідною або конструкторською розробкою нової технології(в тому числі інформаційної) чи продукції: виготовленням експериментального зразка чи дослідної партії і відповідає певним вимогам.

Інноваційний проект – це комплект документів, що визначає процедуру і комплекс усіх необхідних заходів(у тому числі інвестиційних) щодо створення і реалізації інноваційного продукту

Інноваційні процеси – це сукупність прогресивних, якісно нових змін, що постійно виникають у складних виробничо-господарських системах на основі використання наукових досягнень.

Науково-технічний прогрес у сільському господарстві — це процес постійного вдосконалення засобів виробництва, технологій, організації і управління виробництвом на основі використання наукових досягнень.

Тема 12. Інфраструктура сільськогосподарського виробництва

Ключові програмні питання

1. Суть і значення інфраструктури
2. Класифікація інфраструктури
3. Виробнича інфраструктура та її економічне значення
4. Соціальна інфраструктура та соціальна діяльність підприємства

Ключові програмні поняття і терміни

- Інфраструктура
- Виробнича інфраструктура
- Соціальна інфраструктура
- Регіональна інфраструктура
- Локальна інфраструктура
- Інфраструктура агропромислового комплексу

12.1. Суть і значення інфраструктури

На сучасному етапі кінцеві результати аграрного сектору економіки залежать не тільки від рівня розвитку безпосередньо сільськогосподарського виробництва, вони визначаються також ступенем розвитку обслуговуючих його галузей. Ці галузі інтегруються з галузями сільського господарства в системі агропромислового виробництва, їх взаємовідносини з сільськогосподарськими підприємствами багато в чому регулюються на основі договорів і виробничими зв'язками на місцях. Головною метою цього співробітництва є збільшення виробництва сільськогосподарської продукції, розв'язання соціальних проблем села, забезпечення надійних і сталих умов розширеного відтворення в усіх ланках агропромислового виробництва.

Функціональна роль цих галузей докорінно відрізняється від головних завдань аграрного виробництва і це зумовило необхідність виділення їх у самостійну ланку, яка одержала назву **інфраструктура сільськогосподарського виробництва**.

Термін «*інфраструктура*» походить від двох латинських слів: *infra* – нижче, під і *structura* – будова, розташування.

Галузі інфраструктури функціонують окремо від сільського господарства, проте вони є невід'ємною складовою частиною продуктивних сил сільськогосподарського виробництва і забезпечують оптимальні умови виробничої діяльності аграрних підприємств.

Інфраструктура сільськогосподарського підприємства



Це сукупність галузей, видів виробництва або діяльності, які обслуговують і забезпечують нормальне функціонування основного виробництва, а також невиробничої сфери.

Інфраструктурні, підрозділи виконують різні функції і задовольняють різноманітні потреби сільськогосподарського виробництва, тому між собою вони *не мають організаційної єдності*. При виробництві сільськогосподарської продукції їх функції тісно переплітаються і організаційно поєднуються з основним виробничим процесом.

Інфраструктура об'єднує такі галузі, які:

- *забезпечують* виробничо-технічне обслуговування сільськогосподарського виробництва
- *створюють* необхідні виробничо-експлуатаційні і організаційно-технічні умови для основного виробництва у всіх сферах АПК
- *прискорюють* просування продукту від однієї галузі до іншої і доведення кінцевого продукту до споживача
- *обслуговують* населення сільської місцевості, створюючи йому належні умови праці, побуту і відпочинку

Інфраструктура сільськогосподарського виробництва має велике економічне значення. В галузях інфраструктури самостійно не виробляється сільськогосподарська продукція, але, обслуговуючи основне виробництво, вони значною мірою визначають його кінцеві результати. Елементи інфраструктури є своєрідними проміжними ланками в загальному виробничому процесі. Тому розвиток галузей інфраструктури сприяє дальшому удосконаленню суспільного поділу праці в агропромисловому виробництві.

12.2. Класифікація інфраструктури

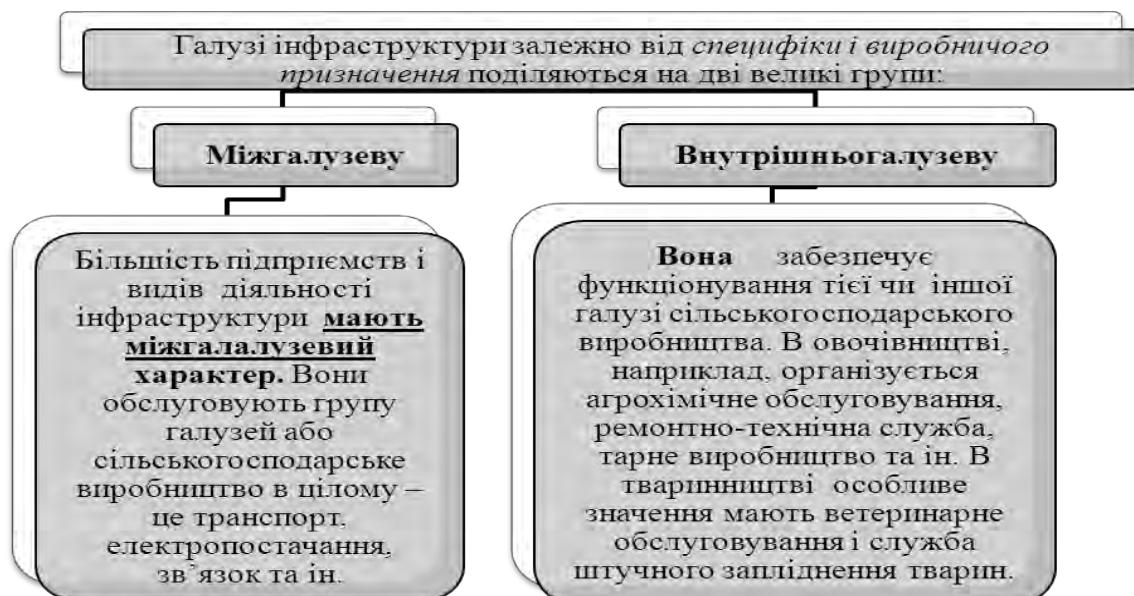



Інфраструктура АПК поділяється на три групи галузей

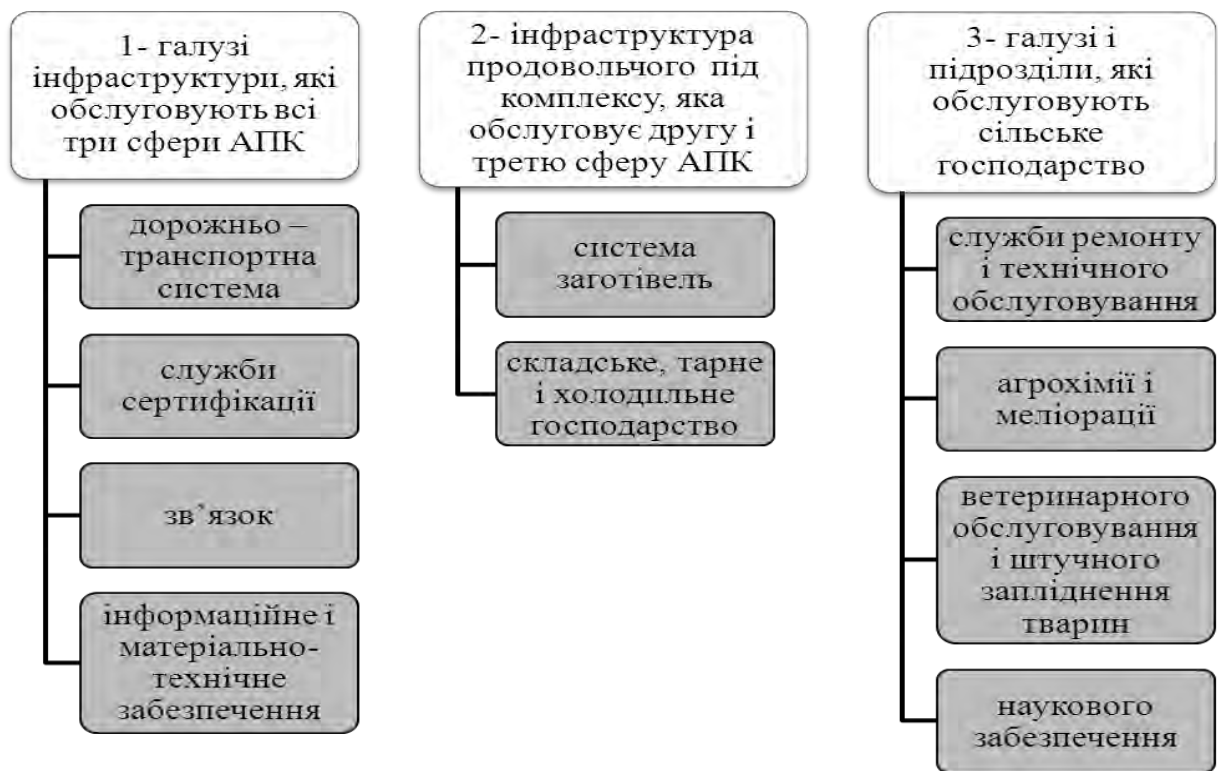

Інфраструктура агропромислового комплексу значною мірою виконує роль сполучної ланки між трьома його сферами. Система стійких міжгалузевих зв'язків визначається інфраструктурними елементами. Характер галузей інфраструктури визначає різний зв'язок їх із сферами агропромислового комплексу.

12.3. Виробнича інфраструктура та її економічне значення

Виробнича інфраструктура



Це сукупність галузей, підприємств і організацій, які забезпечують ефективне функціонування сільськогосподарського виробництва та безперервне просування виробленої продукції до споживача.

Галузі виробничої інфраструктури забезпечують нормальне функціонування основного виробництва в усіх сферах агропромислового виробництва. Відповідно до цих функціональних завдань всі галузі і види діяльності виробничої інфраструктури сільськогосподарського виробництва можна розподілити на **дві самостійні групи:**

1. Галузі і підприємства, які забезпечують нормальне і ефективне функціонування процесу сільськогосподарського виробництва. Це галузі агросервісу

2. Галузі і підприємства, які забезпечують процес обігу продуктів, створених у сільськогосподарському виробництві, їх безперервне просування до споживача. Це система заготівель, зберігання, первинної переробки і збуту продукції

**Структура матеріально-технічного забезпечення і обслуговування
включає**

**Виробництво
матеріально-
технічних
ресурсів**

**Матеріально-технічне
постачання
сільського
господарства**

**Інженерно-сервісне
забезпечення
використання ресурсів
(технічні центри)**

**Виробниче та агрохімічне
обслуговування аграрних
підприємств**

**Транспортне обслуговування
аграрних підприємств**

**Інформаційно-консультаційне забезпечення
виробничих, сервісних та управлінських структур**

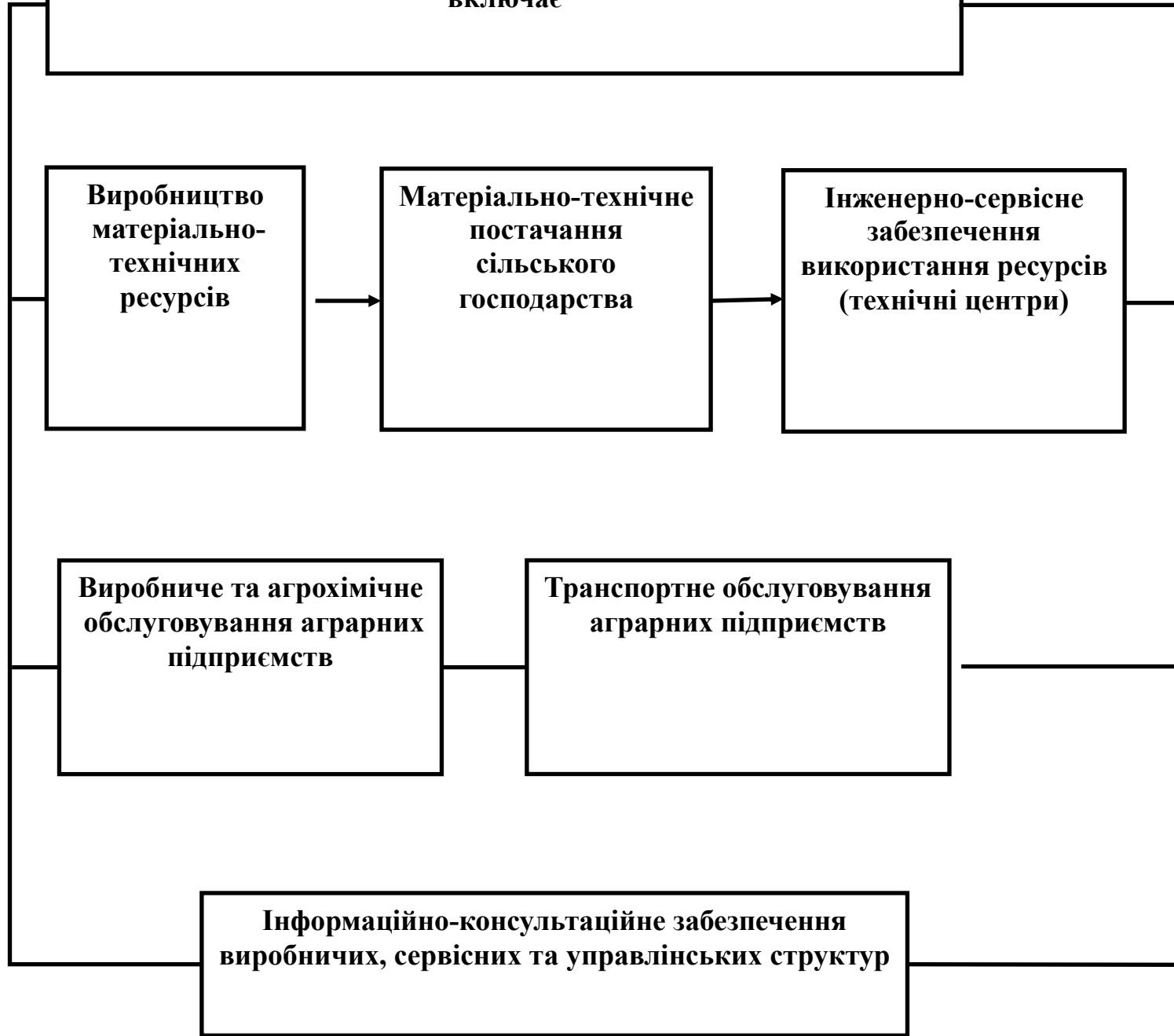

Схеми матеріально-технічного забезпечення

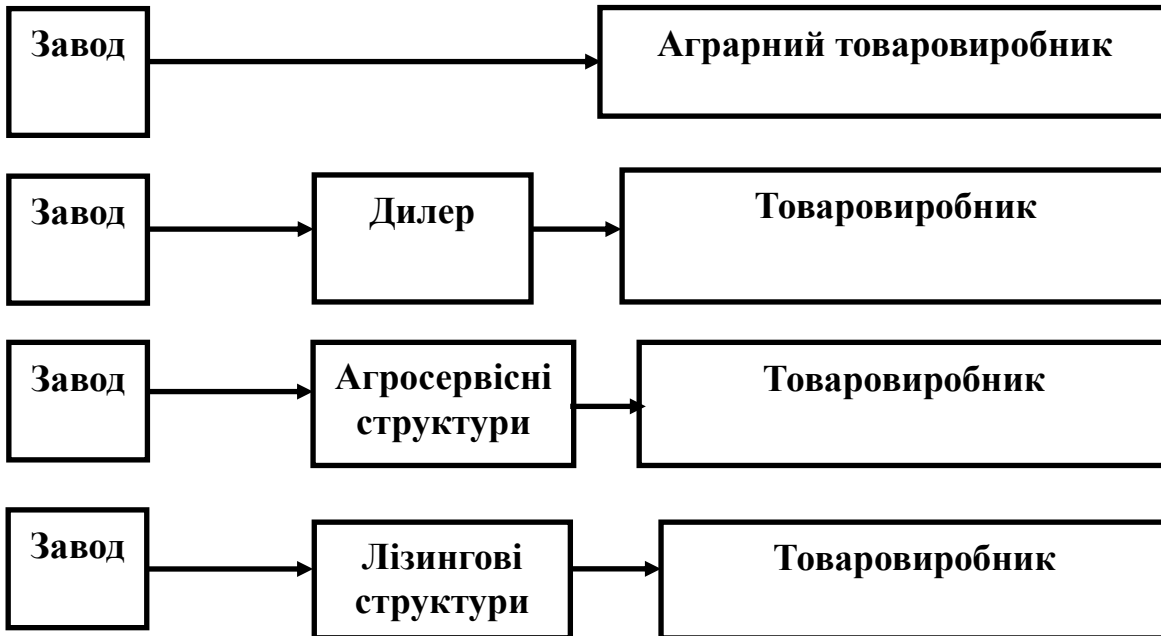

Галузі і підприємства, які забезпечують процес обігу продуктів створених у сільськогосподарському виробництві:

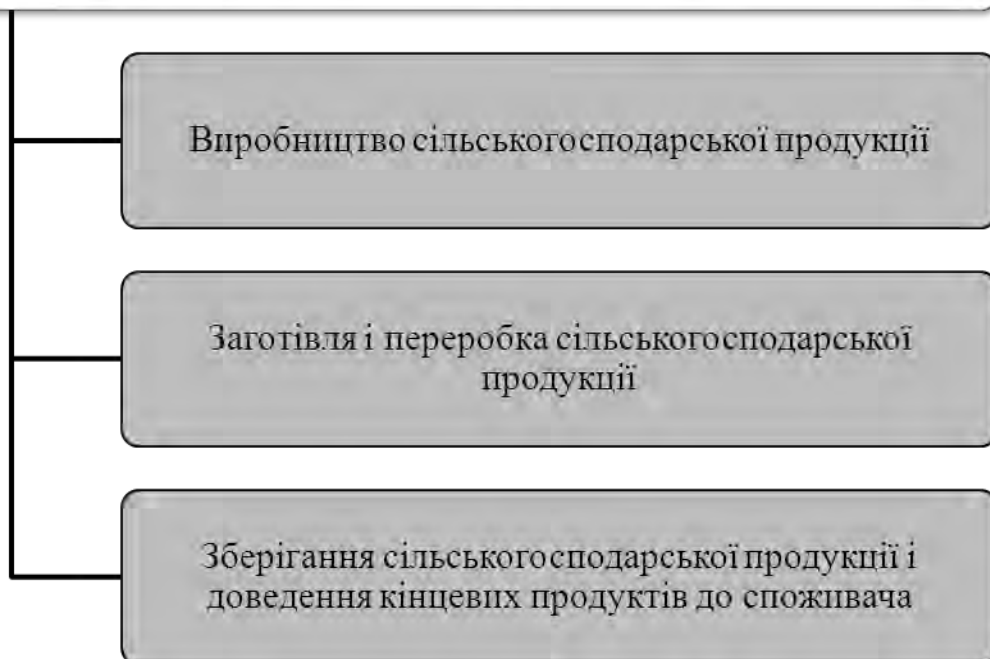

Для визначення **економічної ефективності інфраструктури** використовують такі показники:

збільшення виходу сільськогосподарської продукції з 1 га сільськогосподарських угідь або ріллі

підвищення продуктивності праці

поліпшення якості продукції

підвищення ефективності використання машино-тракторного парку і зниження витрат на умовний еталонний гектар

зменшення транспортних витрат на 1 т продукції

підвищення окупності виробничих витрат на меліорованих землях

підвищення господарської рентабельності застосування добрив і хімічних засобів захисту рослин

зниження повної собівартості одиниці сільськогосподарської продукції

12.4. Соціальна інфраструктура та соціальна діяльність підприємства

Соціальна інфраструктура – це сукупність підприємств і організацій, що забезпечують відповідні житлово-побутові та соціально культурні умови життя сільського населення.

Розвиток соціальної інфраструктури сприяє ефективному функціонуванню людини у процесі виробництва. Вона характеризує економічні відносини між суспільством, аграрними підприємствами та їх працівниками з питань забезпечення нормальних і безпечних умов праці та надання соціальних послуг, необхідних для відтворення робочої сили і гармонійного розвитку людини.

У соціальній інфраструктурі сільського господарства виділяють 4 сфери:

Житлово-побутове і
культурне
обслуговування

Підготовка і
перепідготовка
кадрів

Служба охорони
праці

Сфера побутових
послуг

Соціальна інфраструктура включає:

підприємства і організації житлово-комунального господарства і побутового обслуговування

торгівлі і громадського харчування

транспорту, зв'язку і охорони навколишнього середовища

заклади охорони здоров'я

дошкільного виховання і народної освіти, культури і спорту

службу охорони праці і техніки безпеки та ін.

Соціальна діяльність підприємства включає:

питання щодо поліпшення умов праці, життя та здоров'я

гарантії обов'язкового медичного страхування працівників підприємства та їх сімей, які вирішуються за участі власника або уповноваженого ним органу відповідно до законодавства

Залежно від величини доходу підприємства визначається фонд оплати праці його персоналу. Мінімальний розмір оплати праці різних категорій персоналу всіх видів підприємств не може бути меншим за прожитковий мінімум, установлений державою.

Визначним актом діяльності підприємства, що відіграє важливу роль у соціальному розвитку трудового колективу, є колективний договір.

Колективний договір – це угода між трудовим колективом в особі профспілки та адміністрацією підприємства (власником), що укладається щорічно і не може суперечити чинному законодавству України.

Колективним договором регулюються виробничі, трудові та економічні відносини трудового колективу з адміністрацією (власником) будь-якого підприємства, яке використовує найману працю.

Список рекомендованої літератури

1. Бідзюра І.П., Збарський В.К., Ільчук М.М. Основи підприємницької діяльності та агробізнесу: Навч. посібник.- К., 2001. – 320с.
2. Закон України «Господарський кодекс України» // Голос України.- 2003. – 14 березня.
3. Закон України «Про господарські товариства» // Нове законодавство України. Випуск 3 – К.: 1993.
4. Климюк Л.М. Формування та функціонування інфраструктури аграрного ринку: Регіональний аспект. – Житомир, 2003. – 207с.
5. Мацибора В.І., Збарський В.К., Мацибора Т.В. Економіка підприємства: Навч. посібник.-К.: Каравела, 2012.- 319с.
6. Управління виробничою інфраструктурою: Навч. Посібник/ За ред. Белова М.А. – К.: КНЕУ, 1997.- 207с.

Питання для самоперевірки

1. Який зміст поняття інфраструктури сільськогосподарського виробництва?
2. У чому значення і класифікація інфраструктури аграрного підприємства?
3. Які основні елементи включаються у виробничу і соціальну інфраструктуру?
4. У чому економічне значення виробничої інфраструктури?
5. Які показники характеризують економічну ефективність виробничої інфраструктури?
6. У чому значення соціальної інфраструктури?
7. Які форми і значення соціальної діяльності підприємства?

Термінологічний словник

Виробнича інфраструктура – це сукупність галузей, підприємств і організацій, які забезпечують ефективне функціонування сільськогосподарського виробництва та безперебійне просування виробленої продукції до споживача.

Інфраструктура - (від латинського *infra*. ~ нижче, під та *structura* — побудова, розташування) — це сукупність складових частин якого-небудь об'єкту, які мають підпорядкований допоміжний характер та забезпечують умови для нормальної діяльності об'єкту в цілому.

Інфраструктура агропромислового комплексу - це сукупність галузей, видів виробництва або діяльності, які обслуговують і забезпечують нормальне функціонування основного виробництва, а також невиробничої сфери.

Локальна інфраструктура - складається із елементів, які забезпечують ефективну виробничу діяльність окремих сільськогосподарських підприємств і об'єднань агропромислового комплексу.

Регіональна інфраструктура - пов'язана з розвитком окремих економічних районів, формуванням великих територіально-виробничих комплексів. В агропромисловому виробництві успішно здійснено ряд комплексних програм розвитку регіональної інфраструктури.

Соціальна інфраструктура – це сукупність підприємств і організацій, що забезпечують відповідні житлово-побутові та соціально-культурні умови життя сільського населення.

Тема 13. Якість і конкурентоспроможність продукції

Ключові програмні питання

1. Поняття і методи оцінювання якості продукції
2. Конкурентоспроможність продукції
3. Стандартизація та сертифікація продукції

Ключові програмні поняття і терміни

- Якість продукції
- Рівень якості
- Конкурентоспроможність продукції
- Корисний ефект
- Органолептичний метод
- Вимірювальний метод
- Економіко-статистичний метод
- Стандартизація
- Стандарт
- Державні стандарти України
- Кодекси ustalеної практики
- Класифікатори
- Технічні умови
- Міжнародні стандарти ІСО серії 9000
- Сертифікація
- Сертифікат

13.1. Поняття якості продукції і необхідність її підвищення

У задоволенні потреб населення у високоякісних продуктах харчування і товарах народного споживання дуже важливим є підвищення якості сільськогосподарської продукції. Поліпшення якості продукції є визначальним фактором економічного і соціального розвитку суспільства. Виробництво високоякісної продукції має важливе соціально-економічне значення і характеризує рівень розвитку економіки країни та підвищення матеріального добробуту населення.

В сучасних умовах суспільного розвитку **необхідність поліпшення якості продукції** зумовлюють такі чинники:

потреби науково-технічного прогресу і темпи впровадження його досягнень у виробництво

зміна споживчих запитів населення

підвищення матеріального добробуту населення

обмеженість природних ресурсів

розвиток зовнішньої торгівлі

Рівень якості - це кількісна характеристика міри придатності продукції для задоволення конкретного попиту на неї як порівняти з відповідними базовими показниками за фіксованих умов споживання.

Рівні якості продукції

Абсолютний

характеризує якість виробу певного виду, що виготовлюється підприємством у поточному періоді. Він визначається обчисленням узятих для його вимірювання показників без їх порівняння з відповідними показниками аналогічних виробів

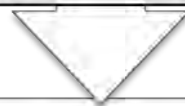

Відносний

якість окремих видів нової продукції визначається порівнюванням їх техніко-експлуатаційних та економічних показників з абсолютними показниками якості найліпших аналогічних вітчизняних і зарубіжних зразків

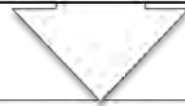

Перспективний

такий рівень, якого можна досягти в майбутньому, ураховуючи пріоритетні напрямки й темпи розвитку науки і техніки

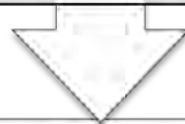

Оптимальний

такий рівень, за якого загальна величина суспільних витрат на виробництво і використання (експлуатацію) продукції за конкретних умов її споживання є мінімальною

В умовах ринкової економіки якість продукції відіграє надзвичайно важливу роль у підвищенні її конкурентоспроможності.

Конкурентоспроможність продукції – це споживчі властивості товару, які відрізняють його від товару-конкурента за ступенем їх відповідностей конкретним потребам та з урахуванням витрат на їх задоволення.

Конкурентоспроможність товару визначається відповідністю його властивостей вимогам споживачів, що забезпечує можливість збуту на конкурентному ринку.

Для аналізу конкурентоспроможності продукції необхідно порівняти конкурентні товари між собою за корисним ефектом і сукупними витратами протягом всього періоду споживання.

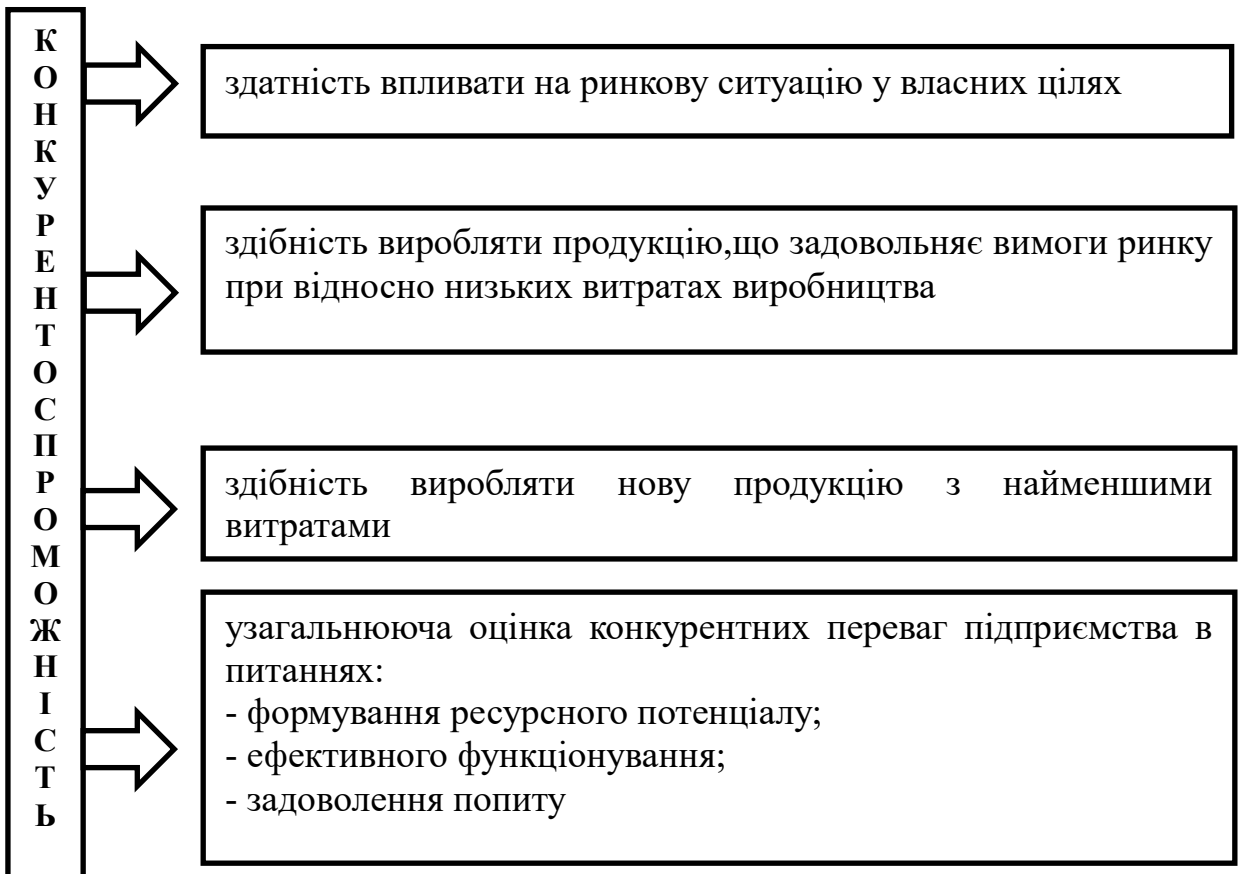

Корисний ефект – це досягнутий результат від використання продукту, що визначається на основі окремих показників якості, які задовольняють ту чи іншу конкретну потребу споживача.

Витрати покупця складаються з витрат на придбання товару (ціна продукції) і витрат, пов'язаних із споживанням, які разом становлять ціну споживання. Ці витрати здебільшого значно перевищують ціну продажу товарів, особливо знарядь праці та предметів довготривалого періоду використання. Так, в загальних експлуатаційних витратах за весь термін роботи вантажного автомобіля ціна продажу становить лише 15%, трактора – 19%, побутового холодильника – 10%. Тому найбільш конкурентоспроможний не той товар, який відзначається мінімальною ціною на ринку, а той, що має мінімальну ціну споживання за весь термін використання.

Істотне поліпшення підприємством якості продукції порівняно з аналогічною продукцією конкурентів дає йому можливість підвищувати ціну на неї, навіть збільшуючи обсяг реалізації. Завдяки поліпшенню якості і використанню інших нецінових факторів (реклама) підприємство може одержати довготривалі переваги над конкурентами, забезпечуючи одержання додаткового доходу.

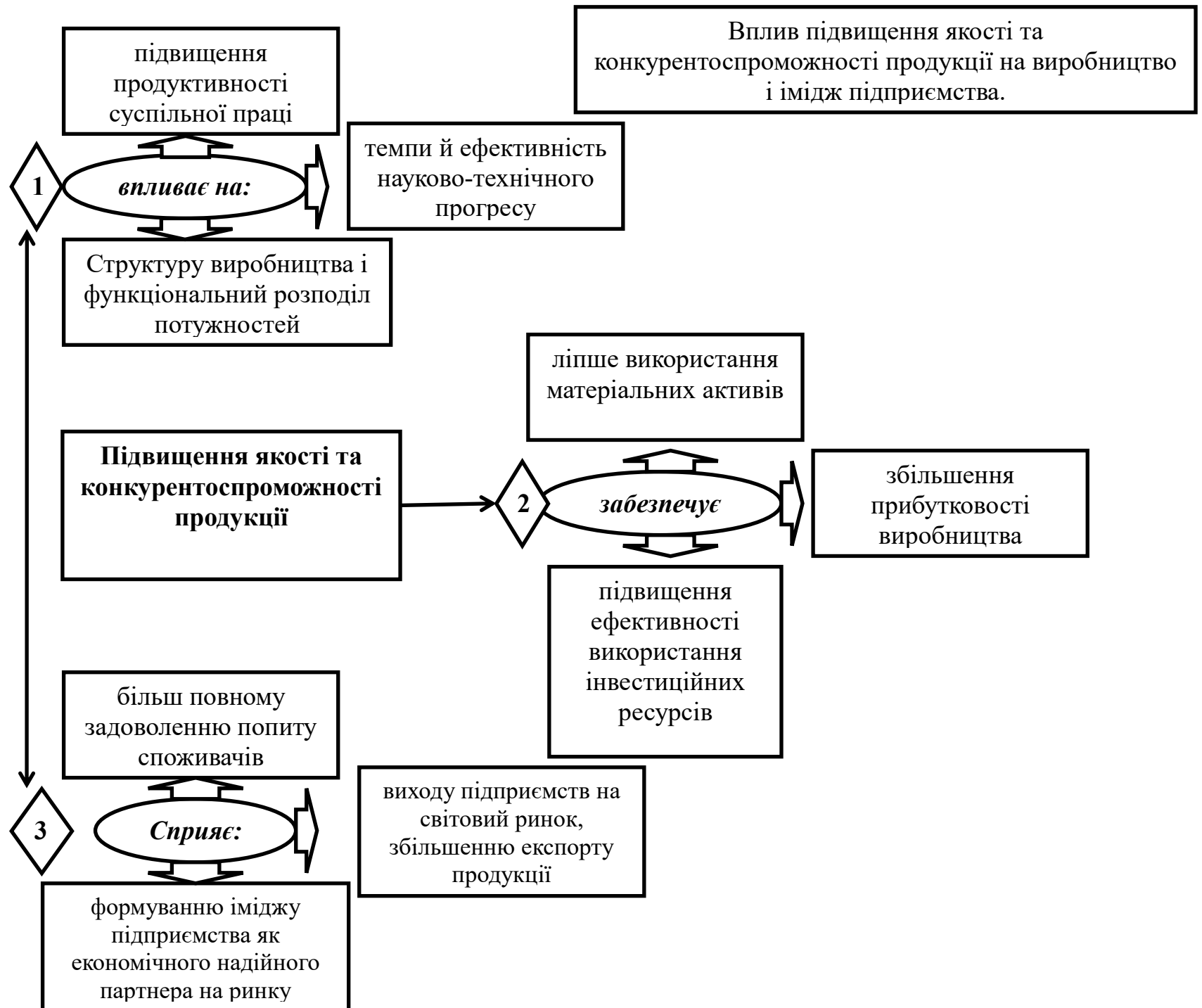

Основні способи (напрямки) підвищення якості та конкурентоспроможності продукції підприємства

- Використання досягнень науки і техніки в процесі проектування виробів
- Впровадження новітньої технології виробництва і суворе дотримання технологічної дисципліни
- Забезпечення необхідної оснащеності виробництва
- Удосконалення застосовуваних стандартів і технічних умов

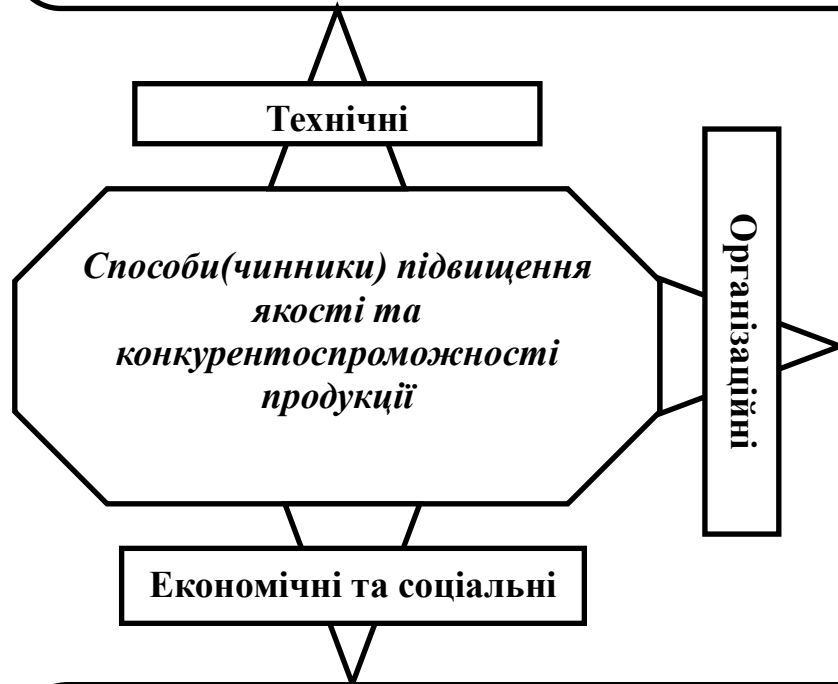

- Впровадження сучасних форм і методів організації виробництва та управління ним
- Удосконалення методів контролю і розвиток масового самоконтролю на всіх стадіях виготовлення продукції
- Розширення прямих господарських зв'язків між продуцентами і споживачами
- Узагальнення та використання передового вітчизняного і зарубіжного досвіду щодо підвищення конкурентоспроможності продукції

- Застосування узгодженої системи прогнозування та планування необхідного рівня якості виробів.
- Установлення прийнятих для продуцентів і споживачів цін на окремі види товарів.
- Використання належної мотивації праці всіх категорій персоналу.
- Всебічна активізація людського чинника та проведення кадрової політики, адаптованої до ринкових умов господарювання.

13.2. Методи оцінки якості продукції

В залежності від способу одержання інформації виділяють такі методи оцінки якості продукції:

Органолептичний метод ґрунтується на використанні й оцінці інформації, яку отримує людина завдяки своїм органам чуттів (зір, запах, смак, дотик). За допомогою цього методу оцінюються властивості продукції, що споживається у свіжому вигляді. Водночас цей метод використовується також для оцінки якості сільськогосподарської сировини

Вимірювальний (лабораторний) метод є найбільш точним і об'єктивним, оскільки показники якості визначаються за допомогою цього методу оцінюють фізичний і хімічний стан та технологічні властивості продукції, визначаючи відповідні показники її якості. Наприклад, при визначенні якості молока визначають вміст жиру, білка, кислотність, бактеріальну забрудненість та інші показники

Економіко-статистичний метод передбачає визначення відхилень фактичних показників якості продукції від встановлених стандартів (базисних кондицій). На основі цього розраховують обсяг реалізованої продукції при базових показниках її якості. Вона буде на стільки більшою або меншою від фізичної маси продукції, на скільки показники її якості будуть вищими або нижчими від базисних

Економіко-статистичні показники, які характеризують якість продукції:

Коефіцієнт заліковості – частка від ділення залікової маси реалізованої продукції на її фізичну масу. Наприклад, при реалізації підприємством 200 т зерна, фактична вологість якого становить 17%, засміченість бур'янами 3% при базисних кондиціях цих показників відповідно 14 і 1%, залікова маса його становитиме 190 т, а коефіцієнт заліковості 0,95. Покупець оплачує виробнику не фізичну, а залікову масу продукції, тому підвищення коефіцієнта заліковості є важливим фактором збільшення грошових надходжень від реалізації продукції

Коефіцієнт сортності характеризує рівень сортності продукції, яка виробляється і реалізується підприємством. Він визначається на основі співвідношення обсягів реалізації певної продукції відповідного сорту, приведеного до обсягу продукції першого сорту.

Коефіцієнт сортності визначається за формулою:

$$K_{\text{сорт}} = \frac{Q^1 \cdot K_p^1 + Q^2 \cdot K_p^2 + Q^3 \cdot K_p^3}{\Sigma Q}$$

де Q^i - обсяг реалізації г-го сорту;
 K_p^i - коефіцієнт розмірності г-го сорту

Наприклад: Підприємство реалізувало молокозаводу 30 тис.ц молока, в тому числі вищим сортом 15, першим – 12 і другим 3 тис.ц, коефіцієнти розмірності дорівнюватимуть відповідно 1; 0,8 і 0,2. Звідси коефіцієнт сортності становитиме:

$$(15 \cdot 1 + 12 \cdot 0,8 + 3 \cdot 0,2) : 30 = 0,84$$

На основі цього показника можна виявити характер динаміки якості відповідної продукції і вжити заходів щодо підвищення коефіцієнта сортності до максимального значення – одиниці.

Загальний коефіцієнт якості визначається відношенням фактичної виручки від реалізації продукції до можливої її вартості за ціною першого сорту

Динаміка цього показника свідчить про тенденцію в зміні якості певного виду продукції, що зумовлює необхідність заходів щодо підвищення рівня цього показника. Водночас цей показник характеризує відносну величину втрат підприємства від реалізації низькосортної продукції.

Висновок

Поліпшення якості продукції зумовлює підвищення ціни її реалізації і за однакових інших умов сприяє зростанню доходів підприємства. Водночас необхідно відзначити, що підвищення якості сільськогосподарської продукції рівноцінне збільшенню обсягів її виробництва, оскільки забезпечує одержання більшої кількості кінцевого продукту (цукру, олії, крохмалю тощо).

13.3. Стандартизація та сертифікація продукції



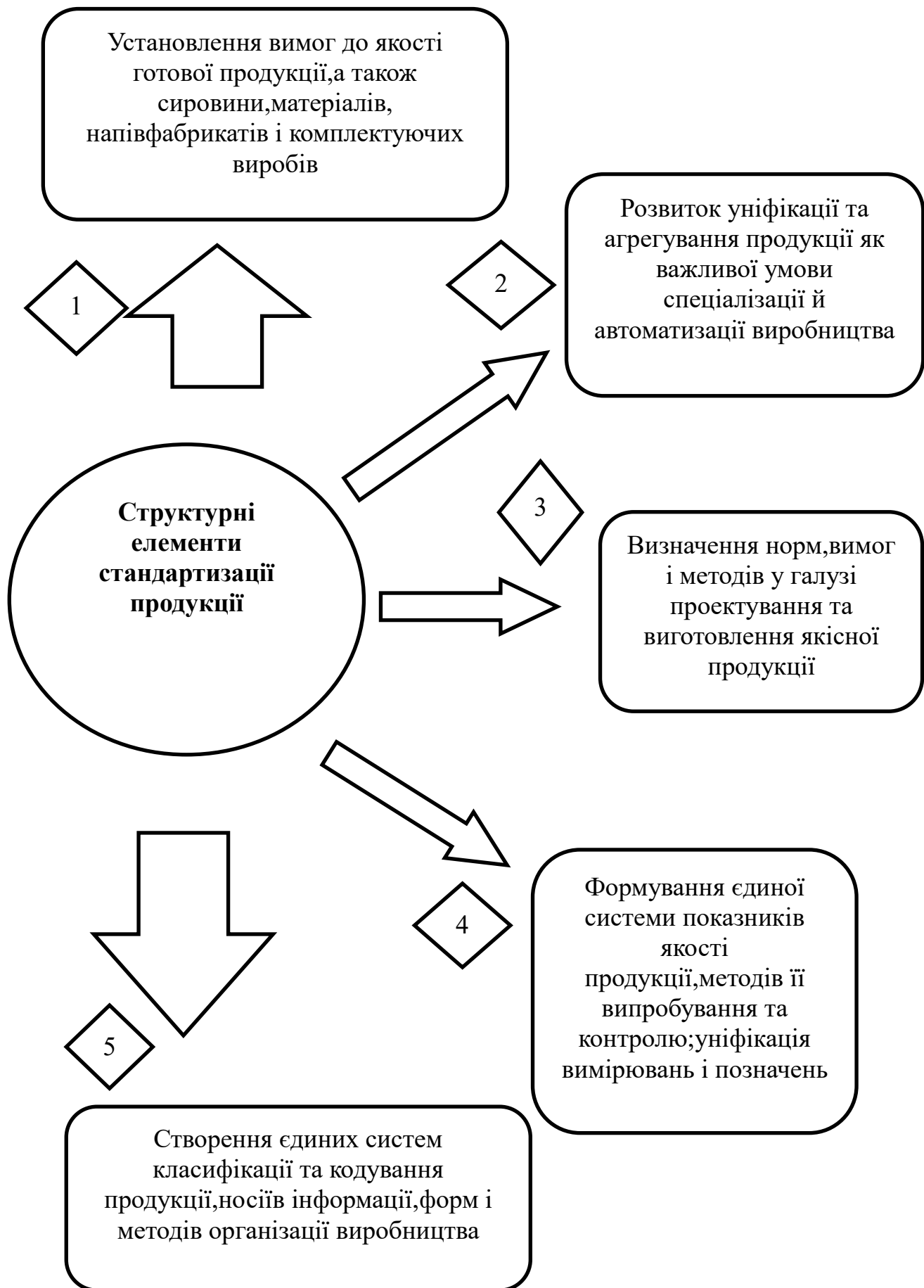

Згідно з Господарським кодексом України у сфері господарювання застосовується такі нормативні документи із стандартизації:

Технічні умови містять вимоги, що регулюють відносини між виробниками і споживачами продукції. Вони регламентують норми і вимоги щодо якості тих видів продукції, для яких державні стандарти не розробляються

Кодекси ustalеної практики. Використовують на ту продукцію, щодо якої немає державних стандартів України, або за необхідності встановлення вимог, які доповнюють показники державних стандартів. Ці стандарти, як правило, використовуються на основі добровільної згоди відповідних суб'єктів господарської діяльності

Міжнародні стандарти містять вимоги щодо якості продукції, які розроблені Міжнародною організацією стандартизації – ІСО. Ці стандарти розробляються на продукцію, яка призначена для експорту в інші країни і реалізації на світовому ринку

Державні стандарти України. Встановлюються центральним органом виконавчої влади у сфері стандартизації на продукцію, виконувани роботи та послуги, а також на різні елементи народного господарських об'єктів державного значення (транспорт, зв'язок, енергосистема тощо). Державні стандарти містять обов'язкові та рекомендовані вимоги. Вони вимагають обов'язкового врахування рівня розвитку науки і техніки, екологічних вимог, користі і безпеки продукції для споживачів

Класифікатори – це вимоги, що встановлюють до продукції, яка поділяється за різними критеріями: довговічністю використання, купівельними потребами споживачів (товари повсякденного, особливого і пасивного попиту та товари попереднього вибору)

Міжнародні стандарти ІСО серії 9000

9000-1994	Загальне управління якістю і стандарти із забезпечення якості
9001-1994	Системи якості. Модель забезпечення якості в процесі проектування, розробки, виробництва, монтажу та обслуговування
9002-1994	Системи якості. Модель забезпечення якості в процесі виробництва, монтажу та обслуговування
9003-1994	Системи якості. Загальне управління якістю та елементи системи якості
10011-1-1990	Системи якості. Керівні вказівки щодо перевірки систем якості
10011-2-1991	Системи якості. Керівні вказівки. Кваліфікаційні критерії для експертів-аудиторів щодо перевірки систем якості
10011-3-1991	Системи якості. Керівництво програмою перевірок

У системі управління якістю важливим елементом є сертифікація продукції та видача підприємству відповідного документа-сертифіката.

Сертифікація продукції – це діяльність, що пов'язана з підтвердженням відповідності якості продукції встановленим вимогам.

Мета сертифікації:

Запобігання реалізації продукції, небезпечної для здоров'я і життя громадян та навколишнього природного середовища

Сприяння споживачеві в компетентному виборі продукції

Створення умов для участі підприємств у міжнародній торгівлі

Сертифікат – це документ, який засвідчує високий рівень якості продукції та її відповідність вимогам міжнародних стандартів ІСО серії 9000.

Якщо підприємство передбачає вигідно продати товар на світовому ринку, то він має бути сертифікованим, а рівень його якості повинен відповідати вимогам міжнародних стандартів.

В Україні сертифікація здійснюється в державній системі управління суб'єктами господарювання для підтвердження відповідності продукції обов'язковим вимогам нормативних документів.

Види сертифікації:

Обов'язкова сертифікація здійснюється виключно в межах державної системи управління суб'єктами господарювання, охоплює в усіх випадках перевірку та випробування виробів з метою визначення їхніх характеристик (показників) і дальший державний нагляд за сертифікованою продукцією

Добровільна сертифікація проводиться на відповідність продукції вимогам, що не є обов'язковими, з ініціативи самих суб'єктів господарювання на договірних засадах

Міжнародні системи сертифікації

Координацію робіт зі створення таких систем здійснює спеціальний комітет із сертифікації – СЕРТИКО, який діє у складі ІСО. Цим комітетом розроблено:

Правила та порядок здійснення сертифікації продукції

Критерії акредитації випробувальних центрів(лабораторій)

Умови вступу до міжнародної системи сертифікації

У кількох країнах функціонують акредитовані в СЕРТИКО ІСО і визнані світовим співтовариством випробувальні центри, які видають сертифікати на певні види продукції.

Членство тієї або іншої країни в ІСО дає їй право брати участь у діяльності міжнародних робочих органів технічних комітетів зі стандартизації та сертифікації, користуватися чинними міжнародними стандартами. Україну прийнято в ІСО у 1993 році.

Список рекомендованої літератури

1. Андрійчук В.Г. Економіка аграрних підприємств: Підручник.-2-е вид., доп. і перероблене.-К.: КНЕУ, 2002.- 624с.
2. Бойчик І.М., Харів П.С., Хопчан М.І., Піча Ю.В. Економіка підприємства: Навч. посібник для студентів економічних спеціальностей вищих навчальних закладів I-IV рівнів акредитації. Друге вид., виправ. і допов.-К.: Каравела; Новий світ - 2001.- 298с.
3. Закон України «Про стандартизацію» від 17 травня 2001р. №2408-III.
4. Закон України «Господарський кодекс України» // Голос України.- 2003.-14 березня.
5. Мацибора В.І., Збарський В.К., Мацибора Т.В. Економіка підприємства: Навч. посібник.- К.: Каравела, 2012.-319с.
6. Малік М.Й., Нужна О.А. Конкурентоспроможність аграрних підприємств: Методологія і механізми: Монографія.- К.: ННЦ ІАЕ, 2007.- 270с.
7. Економіка аграрного підприємства: Підруч. для екон. і технол. спец. аграр. вищ. навч. закл. I-II рівнів акредитації / За редакції С.І Михайлова -К.: Український центр духовної культури, 2004.-396с.
8. Портер М.З. Конкуренція.-М.: Издат. дом «Вільямс», 2000.- 259с.
9. Шваб Л.І. Економіка підприємства: Навчальний посібник для студентів вищих навчальних закладів. 4-е вид.-К.: Каравела, 2008.-584с.

Питання для самоперевірки

1. Поняття якості продукції та необхідність її підвищення.
2. Які методи оцінювання якості продукції?
3. Які показники характеризують рівень якості продукції?
4. Економічна ефективність підвищення якості продукції.
5. У чому суть конкурентоспроможності продукції?
6. Які показники використовують для оцінки конкурентоспроможності продукції?
7. У чому суть стандартизації і її значення у підвищенні якості продукції?
8. Види стандартів і доцільність їх характеристика.
9. Міжнародні стандарти і доцільність їх використання в Україні.
10. Сертифікація продукції та її економічне значення.
11. Сертифікація та її значення у сфері управління якістю виробництва продукції.

Вимірювальний метод - є найбільш точним і об'єктивним, оскільки показники якості визначаються за допомогою цього методу оцінюють фізичний і хімічний стан та технологічні властивості продукції, визначаючи відповідні показники її якості.

Державні стандарти України - встановлюються центральним органом виконавчої влади у сфері стандартизації на продукцію, виконувани роботи та послуги, а також на різні елементи народногосподарських об'єктів державного значення (транспорт, зв'язок, енергосистема тощо). Державні стандарти містять обов'язкові та рекомендовані вимоги. Вони вимагають обов'язкового врахування рівня розвитку науки і техніки, екологічних вимог, користі і безпеки продукції для споживачів.

Економіко-статистичний метод - передбачає визначення відхилень фактичних показників якості продукції від встановлених стандартів. На основі цього розраховують обсяг реалізованої продукції. Вона буде на стільки більшою або меншою від фізичної маси продукції на скільки показники її якості будуть вищими або нижчими від базисних.

Класифікатори - це вимоги, що встановлюють до продукції, яка поділяється за різними критеріями: довговічністю використання, купівельними потребами споживачів (товари повсякденного, особливого і пасивного попиту та товари попереднього вибору).

Кодекси ustalеної практики - використовують на ту продукцію, щодо якої немає державних стандартів України, або за необхідності встановлення вимог, які доповнюють показники державних стандартів. Ці стандарти, як правило, використовуються на основі добровільної згоди відповідних суб'єктів господарської діяльності.

Конкурентоспроможність продукції - це споживчі властивості товару, які відрізняють його від товару-конкурента за ступенем їх відповідностей конкретним потребам та з урахуванням витрат на їх задоволення.

Корисний ефект - це досягнутий результат від використання продукту, що визначається на основі окремих показників якості, які задовольняють ту чи іншу конкретну потребу споживача.

Міжнародні стандарти ІСО серії 9000 - містять вимоги щодо якості продукції, які розроблені Міжнародною організацією стандартизації – ІСО. Ці стандарти розробляються на продукцію, яка призначена для експорту.

Органолептичний метод - ґрунтується на використанні й оцінці інформації, яку отримує людина завдяки своїм органам чуттів. За допомогою цього методу оцінюються властивості продукції, що споживається у свіжому вигляді. Водночас цей метод використовується також для оцінки якості сільськогосподарської сировини.

Рівень якості - це кількісна характеристика міри придатності продукції для задоволення конкретного попиту на неї як порівняти з відповідними базовими показниками за фіксованих умов споживання.

Сертифікат - це документ, який засвідчує високий рівень якості продукції та її відповідність вимогам міжнародних стандартів ІСО серії 9000.

Сертифікація - це діяльність, що пов'язана з підтвердженням відповідності якості продукції встановленим вимогам.

Стандарт - це нормативно-технологічний документ, що встановлює якісні характеристики і вимоги, яким має відповідати певний вид продукції.

Стандартизація - це встановлення й застосування єдиних правил з метою впорядкування діяльності в певній галузі.

Технічні умови - містять вимоги, що регулюють відносини між виробниками і споживачами продукції. Вони регламентують норми і вимоги щодо якості тих видів продукції, для яких державні стандарти не розробляються.

Якість продукції – це сукупність властивостей продукції, які зумовили її здатність задовольняти нові потреби відповідно до свого призначення.

Тема 14. Витрати виробництва і собівартість продукції

Ключові програмні питання

1. Поняття витрат і собівартості продукції
2. Класифікація витрат на виробництво продукції
3. Методика визначення собівартості сільськогосподарської продукції
4. Калькулювання собівартості продукції аграрного підприємства
5. Шляхи зниження собівартості сільськогосподарської продукції

Ключові програмні поняття і терміни

- Суспільні витрати виробництва
- Індивідуальні витрати підприємства
- Собівартість
- Види собівартості
- Класифікація витрат
- Класифікація собівартості

14.1. Поняття витрат і собівартості продукції

Виробництво продукції пов'язане з використанням виробничих ресурсів, в процесі якого вони частково або повністю споживаються, а їх вартість переноситься на новостворену продукцію. Сукупність вартості споживчих і перенесених на продукцію виробничих ресурсів формують витрати виробництва.

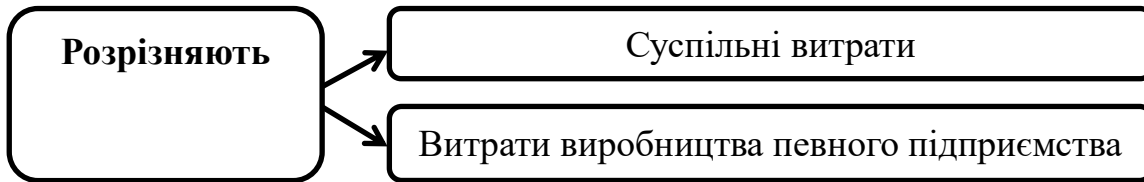

Суспільні витрати – це сукупність затрат живої і уречевленої праці на виробництво відповідного виду продукції.

В умовах товарного виробництва суспільні витрати проявляються у вартісній формі і формують вартість продукту, величина якої визначається кількістю суспільно необхідної праці.

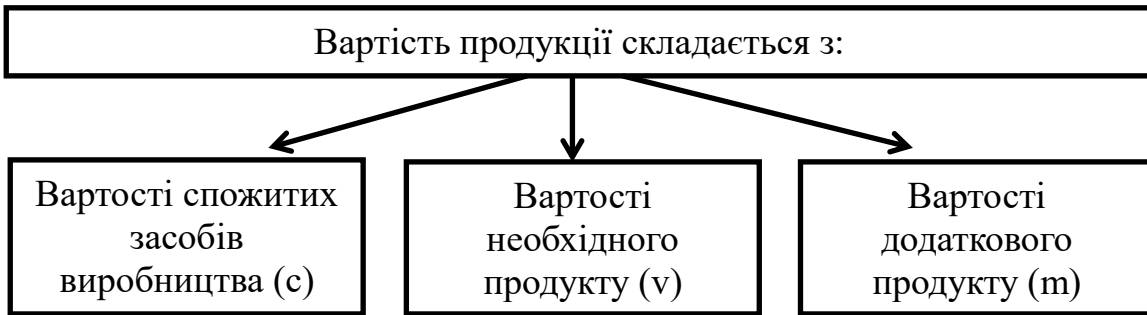

Вартість продукту *ВП* виражається формулою:

$$ВП = c+v+m$$

Поряд із суспільними витратами підприємства існують **індивідуальні витрати підприємства**

Кожне підприємство здійснює витрати пов'язані з виробництвом продукції. Вся сукупність затрат живої праці і матеріальних засобів на виробництво і реалізацію продукції становить витрати підприємства.

Зокрема, вони несуть витрати, що складаються з витрат на оплату праці та вартості спожитих матеріальних ресурсів – зносу основних засобів, які беруть участь у виробництві продукції, а також вартості спожитих у процесі виробництва матеріалів (насіння, добрив, хімікатів, палива тощо).

В умовах товарно-грошових відносин витрати підприємств набувають форми собівартості продукції.

Собівартість – це грошовий вираз поточних витрат підприємства на виробництво і реалізацію продукції.

С
О
Б
І
В
А
Р
Т
І
С
Т
Ь

Комплексний економічний показник, який об'єднує в собі витрати уречевленої праці, тобто витрати на спожиті засоби виробництва, й витрати живої праці, тобто витрати на заробітну платню робітників підприємств, а також частину чистого прибутку суспільства, яка призначена на соціальне страхування, утримання пенсіонерів, безробітних та медичне страхування

Важливий узагальнюючий показник, який характеризує ефективність роботи підприємства. У ній відбиваються всі сторони виробничо-господарської діяльності фірми

Слугує базою ціни товару та її нижчою межею для виробника, щоб забезпечити процес відтворення виробництва. Підприємство не може встановлювати ціну, нижчу за собівартість, бо в такому разі воно матиме збитки

У сільськогосподарському виробництві розрізняють собівартість

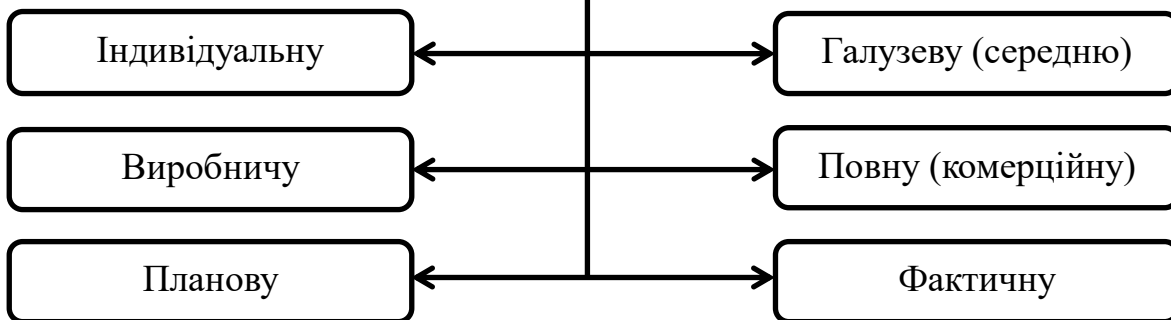

У практичній діяльності аграрних підприємств розраховується: очікувана (провізорна) собівартість яка є різновидом планової.

Її визначають станом на 1 жовтня звітного року. При цьому за три квартали беруть фактичні витрати і вихід продукції, а за останній квартал року – очікувані дані.

14.2. Класифікація витрат на виробництво продукції



Залежно від характеру участі в виробничому процесі виробництва витрати поділяються на

Основні витрати

Накладні витрати

Це витрати пов'язані з безпосереднім виконанням технологічних операцій по виробництву продукції, без них виробництво певного виду продукції неможливе

Це витрати з управління та обслуговування діяльності виробничого підрозділу (бригади, ферми, цеху), рослинництва і тваринництва, а також господарства в цілому.
Це **загальновиробничі витрати**

Відповідно до П(с)БО 16 витрати групуються в окремі елементи. В сільськогосподарських підприємствах витрати операційної діяльності (рослинництва, тваринництва, і промислового виробництва) групуються за такими *економічними елементами*:

А) матеріальні витрати включають вартість витрачених у виробництві (крім продукту власного виробництва): сировини й основних матеріалів, насіння, кормів, палива й мастильних матеріалів, електроенергії, запасних частин, будівельних та інших матеріалів

Б) витрати на оплату праці включають: заробітна плата за окладами й тарифами, премії та заохочення, компенсаційні витрати, оплата відпусток та інші витрати на оплату праці

В) відрахування на соціальні заходи включають: відрахування на пенсійне забезпечення, на соціальне страхування, страхові внески на випадок безробіття, відрахування на індивідуальне страхування персоналу підприємства та інші соціальні заходи

Г) амортизація включається сума нарахованої амортизації основних засобів, нематеріальних активів та інших необоротних матеріальних активів

Д) інші операційні витрати включаються витрати на відрядження, на послуги зв'язку, плата за розрахунково-касове обслуговування та інші

Витрати на виробництво продукції в плануванні та обліку групуються за статтями, які характеризують їх виробниче призначення.

За ступенем однорідності статті собівартості поділяються на **прості та комплексні**

Прості витрати однорідні за складом, мають єдиний економічний зміст і є первинними

Комплексні різняться за своїм складом і охоплюють кілька елементів витрат

У виробничому процесі сільськогосподарських підприємств споживаються

Предмети праці власного виробництва:

- Насіння
- Корми
- Молоко
- Органічні добрива тощо

Покупні:

- Добрива
- Паливо і мастильні матеріали
- Засоби захисту рослин та тварин
- Корми тощо

Товарно-матеріальні цінності власного виробництва минулих років відносяться на витрати за їх:

Фактичною собівартістю

Продукція власного виробництва поточного року за:

Плановою собівартістю

Покупні товарно-матеріальні цінності за:

Ціною придбання

До статті «Витрати на оплату праці» включаються

Основна і додаткова оплата праці працівників, безпосередньо зайнятих в технологічному процесі виробництва

Доплати та надбавки працівникам за кваліфікацію

За перевиконання плану

За роботу в святкові та вихідні дні

Оплата відпусток та інші

При нарахуванні заробітної плати натурою продукція оцінюється в порядку, передбаченому податковим законодавством.

Стаття «Відрахування на соціальні заходи» містить відрахування на

→ Пенсійне забезпечення

→ Відрахування на соціальне страхування

→ Страхові внески на випадок безробіття

→ Відрахування на індивідуальне страхування персоналу підприємства

→ Відрахування на інші соціальні заходи

→ Величина відрахування обчислюється в установлених нормах від витрат на оплату праці незалежно від джерел її фінансування

Стаття «Сировина і матеріали» містить відрахування на

→ Витрати на сировину

→ Основні та допоміжні матеріали закуплені та власні вироби, тобто витрати, які можна безпосередньо обчислити на одиницю продукції на підставі витратних норм і цін

→ Транспортно-заготівельні витрати

У статті «**Робота та послуги**» відображаються витрати на

→ Роботи та послуги власних допоміжних виробництв, які забезпечують виробничі потреби

→ Вартість послуг виробничого характеру, наданих сторонніми підприємствами, включаючи плату за воду для зрошення

До статті «**Витрати на ремонт необоротних активів**»
включаються

→ Суми на оплату праці працівників, зайнятих на ремонтних операціях

→ Вартість запасних частин, ремонтно-будівельних та інших матеріалів

→ Витрати на поточний ремонт основних засобів

→ Вартість послуг сторонніх організацій та власних майстерень з технічного обслуговування і поточного ремонту сільськогосподарських машин та обладнання

→ Витрати на ремонт плівкових теплиць і парників

До статті «Інші витрати на утримання необоротних активів»
включаються

Витрати на оплату праці персоналу, що обслуговує необоротні активи (крім трактористів-машиністів та інших працівників, зайнятих в технологічному процесі виробництва сільськогосподарської продукції), механіків, сторожів місць зберігання техніки

Амортизаційні відрахування, які прямо не відносяться на певні об'єкти обліку витрат (сільськогосподарські культури або види тварин)

До статті «Інші витрати» включаються витрати, що безпосередньо пов'язані з виробництвом певної продукції і не включені ні до однієї з вищезазначених статей, а саме

Вартість спецодягу та спецвзуття, що видаються працівникам, зайнятим доглядом за худобою і птицею

Вартість підстилки для тварин

Витрати на штучне осіменіння тварин

Витрати на будівництво та утримання літніх таборів, загонів, навісів та інших споруд некапітального характеру для тварин

Платежі за страхування майна, тварин, урожаю сільськогосподарських культур, а також окремих категорій працівників у випадках передбачених законодавством

До складу статті «**Непродуктивні витрати**» (в обліку)
включають

Втрати від падежу молодняка та дорослої худоби на відгодівлі, птиці, кролів, бджолиних сімей, за винятком витрат, які сталися внаслідок стихійного лиха, а також сум, що підлягають відшкодуванню винними особами

У статті «**Загальновиробничі витрати**» відображаються бригадні, цехові та загальновиробничі витрати. До складу цих витрат відносяться

Витрати на оплату праці працівників апарату управління

Орендна плата

Амортизаційні відрахування і витрати на утримання та поточний ремонт необоротних активів загального призначення

Витрати на заходи з охорони праці та техніки безпеки

Витрати на перевезення працівників до місця безпосередньої роботи

Витрати на утримання польових станів

Інші витрати, пов'язані з управлінням та обслуговуванням виробництва окремих підрозділів та галузей

Собівартість продукції формується з різних за економічним значенням статей витрат, які характеризують її склад і структуру.

Структура собівартості продукції визначається процентним співвідношенням окремих статей витрат у загальних витратах виробництва. Вона залежить від

Особливостей окремих галузей

Спеціалізації підприємства

Рівня його технологічної оснащеності та організації виробництва

За способом включення в собівартість продукції всі витрати поділяються на

Прямі витрати

безпосередньо пов'язані з виробництвом певного виду продукції і можуть бути прямо віднесені на відповідний об'єкт обліку

Непрямі витрати

пов'язані з виробництвом кількох видів продукції, тому вони не можуть бути віднесені безпосередньо на один продукт, а розподіляються між ними за відповідною методикою

Це витрати на управління та обслуговування виробництва, які включають бригадні, фермерські, цехові і загальновиробничі витрати. Ці витрати розподіляються між об'єктами планування і обліку пропорційно загальній сумі витрат, за винятком вартості насіння в рослинництві, кормів – у тваринництві, сировини, матеріалів та напівфабрикатів - у промислових виробництвах

За формою участі витрат у виробничому процесі, тобто на підставі зв'язку з обсягом виробництва витрати поділяються на **постійні та змінні**.

Постійні витрати безпосередньо не пов'язані з обсягом виробництва продукції, вони є функцією часу, а не обсягу продукції. До них належать:

Витрати на утримання та експлуатацію будівель та споруд

Витрати на управління та обслуговування виробництва

Плата за землю, оренда приміщень і техніки

Виплати процентів за банківські кредити та ін.

Змінні витрати – це витрати, загальна сума яких за певний час залежить від кількості виготовленої продукції або обсягу виконаних робіт. До них належать:

Витрати на оплату праці

Вартість використаної сировини, кормів

Витрати на експлуатацію с.-г. машин та устаткування

На ремонт та інструменти тощо

Змінні витрати, у свою чергу, поділяються на

Пропорційні

Величина яких визначається обсягом одержаної продукції

Непропорційні

Величина яких залежить від обсягу виконаних робіт чи поголів'я тварин

14.3. Методика визначення собівартості сільськогосподарської продукції

Облік витрат і виходу продукції здійснюється в розрізі окремих об'єктів.

Об'єктами калькуляції собівартості є конкретні види продукції, робіт, послуг. При цьому необхідно відзначити, що при вирощуванні сільськогосподарських культур і утриманні худоби та птиці господарства одержують не один, а кілька видів продукції – **основну, супутню і побічну**.

Основною є продукція (зерно, цукрові буряки, картопля, молоко, приріст, вовна, яйця тощо), для одержання якої організоване відповідне виробництво. Якщо в одній галузі виробництва два і більше основних продукти, то вони є **супутніми** (молочне скотарство дає молоко і приплід тощо). Біологічні особливості рослин і тварин зумовлюють одержання поряд з основною **побічної** продукції (солома, гній тощо).

Об'єктами калькуляції собівартості у рослинництві є

продукція всіх видів, яку одержують від кожної сільськогосподарської культури

Поряд з цим визначають також собівартість сільськогосподарських робіт з виробництва продукції рослинництва, які виконуються в поточному році під урожай майбутнього року і відносяться до **незавершеного виробництва**.

У тваринництві об'єктами калькуляції собівартості є

У скотарстві – молоко, приплід, приріст живої маси худоби на відгодівлі, і жива маса
У свинарстві – приріст живої маси і жива маса

У вівчарстві залежно від виробничого напрямку – вовна, приплід, приріст живої маси і жива маса

У птахівництві – яйця, приріст живої маси відповідного виду птиці

У бджільництві – мед, віск бджолиний, прополіс, неплідна матка, матка бджолина плідна, рій, пакети із бджолами, маточне молоко,

У плануванні і обчисленні собівартості сільськогосподарської продукції використовуються такі показники, або калькуляційні одиниці:

Собівартість усієї продукції

Собівартість одиниці продукції

Собівартість одиниці продукції відповідного виду обчислюють діленням витрат на всю продукцію на її обсяг у натуральному виразі

В плануванні і обліку визначають **виробничу собівартість** та **собівартість реалізованої продукції**

Виробнича собівартість продукції (робіт, послуг) включає

А) прями матеріальні витрати

Б) прями витрати на оплату праці

В) інші прями витрати

Г) загальновиробничі витрати

Прямими вважаються витрати, які можна віднести безпосередньо на відповідний об'єкт витрат або які розділяються між об'єктами витрат пропорційно до бази з якою ці витрати знаходяться в близькій залежності.

Собівартість реалізованої продукції (робіт, послуг) складається з виробничої собівартості продукції, яка була реалізована протягом звітного періоду, нерозподілених загальновиробничих та наднормативних виробничих витрат.

Методи розподілу витрат і обчислення собівартості

Метод виключення вартості побічної продукції із загальної суми витрат

Метод розподілу витрат між видами продукції пропорційно до кількісного значення однієї з ознак, спільної для даних видів продукції

Метод оцінки витрат на окремі види продукції експертним шляхом і вираження їх у певних відносних показниках

Метод розподілу витрат за допомогою коефіцієнтів

Метод розподілу витрат пропорційно до вартості окремих видів продукції за реалізаційними цінами

Метод прямого відношення витрат на відповідні види продукції

Метод прямого віднесення витрат на відповідні види продукції

використовується в тих галузях, де в процесі виробництва одержують один вид продукції

При цьому собівартість одиниці продукції визначають діленням суми витрат по даному суб'єкту обліку на загальний обсяг виробленої продукції. Цим методом обчислюють 1 ц живої маси кукурудзи і однорічних трав, а також одиниці робіт і послуг обслуговуючих виробництв (т*км, кВт*год).

Метод виключення вартості побічної продукції із загальної суми витрат



При цьому побічна продукція (солома, стебла кукурудзи, гичка, гній тощо) оцінюються за нормативною собівартістю або фактичними витратами на її збирання, перевезення і заготівлю. Після вирахування вартості побічної продукції із загальної суми витрат решту їх відносять на обсяг виробленої основної продукції. Цим методом обчислюють собівартість 1 ц приросту живої маси молодняку великої рогатої худоби і свиней

Метод розподілу витрат між видами продукції пропорційно до кількісного значення однієї з ознак, спільної для даних видів продукції



Такими ознаками можуть бути вміст в окремих видах продукції повноцінного зерна, поживних речовин та ін. Цей метод використовують при обчисленні собівартості зерна і зернових відходів з урахуванням їх поживних якостей

Метод оцінки витрат на окремі види продукції експертним шляхом і вираження їх у певних відносних показниках



Наприклад: У молочному скотарстві собівартість однієї голови приплоду розраховується за вартістю 60 кормо-днів утримання корів, а приплоду лошат робочих коней визначається виходячи із вартості (витрат) 60 кормо-днів утримання дорослих

Метод розподілу витрат пропорційно до вартості окремих видів продукції за реалізаційними цінами



Використовують при обчисленні собівартості продукції овочівництва, лікарських і ефіроолійних культур, бджільництва та інших галузей

Метод розподілу витрат за допомогою коефіцієнтів, які встановлюються централізовано



При їх визначенні витрати на одиницю одного із видів продукції виражаються відповідним коефіцієнтом. Таким чином усі види продукції переводять в основну, визначають її загальний обсяг та обчислюють собівартість одиниці основної продукції. Витрати на окремі види продукції розподіляють пропорційно до їх частки в загальному обсязі умовної продукції. Цим методом обчислюється собівартість одиниці продукції вівчарства. Так, витрати на утримання овець (без вартості приплоду та побічної продукції) розподіляють між вовною (1ц вовни прирівнюється до 5 одиниць) та приростом живої маси, один центнер якого береться за одиницю

В аграрних підприємствах собівартість сільськогосподарської продукції, робіт і послуг визначається в певній послідовності:

1. Розподіляють за призначенням витрати на утримання основних засобів на об'єкти планування та обліку витрат
2. Обчислюють собівартість продукції (робіт, послуг) допоміжних та підсобних промислових виробництв, які надають послуги основному виробництву
3. Розподіляють витрати на зрошення, осушення земель, списують послуги бджільництва із запилювання сільськогосподарських культур
4. Розподіляють загальновиробничі витрати
5. Визначають загальну суму виробничих витрат за об'єктами планування та обліку
6. Обчислюють собівартість продукції рослинництва
7. Розподіляють витрати на утримання кормоцехів
8. Визначають собівартість продукції тваринництва
9. Визначають собівартість живої маси тварин на вирощуванні і відгодівлі
10. Визначають собівартість продукції підсобних промислових виробництв з переробки сільськогосподарської продукції

Обчислення собівартості робіт і послуг допоміжних виробництв	
Об'єкти обчислення собівартості робіт і послуг допоміжних виробництв	Визначення собівартості послуг
1. По автомобільному вантажному транспорту обчислюють собівартість 10 т-км вантажо перевезень та 1 машино-дня роботи спеціальних автомобілів і автомобілів на перевезенні людей	<ul style="list-style-type: none"> Собівартість 10 т-км визначають діленням загальної суми витрат на утримання та експлуатацію вантажного автотранспорту на обсяг перевезень у тонно-кілометрах
2. По гужовому транспорту – одного робочого дня за всіма видами робочої худоби, приплоду і одного кормо-дня	<ul style="list-style-type: none"> Собівартість одного кормо-дня визначають діленням суми витрат з утримання робочої худоби на загальну кількість кормо-днів робочої худоби Собівартість однієї голови приплоду обчислюють за вартістю 60 кормо-днів утримання дорослих тварин Собівартість одного робочого дня визначають діленням усієї суми витрат з утримання робочої худоби (за вирахуванням приплоду, гною, іншої побічної продукції) на кількість робочих днів за винятком днів із самообслуговування
3. По електропостачанню – 10 кВт-год електроенергії відпущеної споживачам	<ul style="list-style-type: none"> Собівартість 10 кВт-год електроенергії власних електростанцій визначають діленням витрат на їх утримання та експлуатацію на кількість виробленої енергії, за винятком електроенергії спожитої на власні потреби електростанцій Середню собівартість 10 кВт-год всієї електроенергії обчислюють діленням усіх витрат по електрогосподарству на загальну кількість електроенергії як власного виробництва, так і одержаної зі сторони
4. По тепlopостачанню – 1 Гкал теплоенергії доведеної до споживачів	<ul style="list-style-type: none"> Собівартість 1 Гкал теплоенергії обчислюють діленням суми витрат на виробництво (купівлі) теплової енергії і доведення її до споживачів на кількість виробленої енергії Гкал, за винятком енергії, витраченої на власні потреби теплостанції

<p>5. По водопостачанню – 1 м³ води, яка подається через водопровідну мережу с.-г. підприємства</p>	<p>• Собівартість 1 м³ обчислюють діленням суми витрат на піднімання, подавання і доведення води до споживачів на загальну кількість м³ води поданої через водопровідну мережу с.-г. виробництва</p>
<p>6. По газопостачанню – 1 м³ газу відпущеного споживачам</p>	<p>• Собівартість 1 м³ газу обчислюють діленням загальної суми витрат з газу забезпечення, враховуючи вартість купівлі газу, на загальну кількість м³ спожитого газу</p>

В Україні за стандартами бухгалтерського обліку в собівартість реалізованої продукції не включають **адміністративні витрати, витрати на збут продукції та інші операційні витрати**, їх в кінці року списують на результати діяльності підприємства. До адміністративних витрат відносяться витрати на обслуговування та управління підприємством. Витрати на збут включають витрати пов'язані з реалізацією продукції.

14.4. Калькулювання собівартості продукції аграрного підприємства

Виробнича собівартість продукції рослинництва за видами сільськогосподарських культур визначається

А) зерна, насіння соняшника – франко-тік або франко-місце зберігання;

Б) цукрових буряків, картоплі овочів – франко-поле або франко-місце зберігання;

В) соломки та трести льону-довгунця – франко-пункт зберігання чи переробка в підприємстві;

Г) соломи, сіна – франко-місце зберігання;

Д) зеленої маси на корм – франко-місце споживання;

Є) зеленої маси на силос, сінаж, трав'яне борошно – франко-місце силосування, сінажування, виробництво борошна.

Всі наступні витрати на виконання операцій по підготовці продукції до реалізації та її проведення відносяться на витрати зі збуту.

Визначення собівартості зернових культур

При вирощуванні зернових культур одержують:

- **Зерно**
- **Зерновідходи**
- **Солому**

Витрати на вирощування і збирання зернових культур становлять собівартість зерна, зерновідходів та соломи

Для визначення собівартості одиниці окремих видів продукції необхідно:

- З усіх витрат на вирощування і збирання зернових культур (включаючи вартість доробки зерна на току) вирахувати вартість побічної продукції
- Собівартість соломи визначається виходячи із розрахунково-планових витрат на збирання, транспортування, пресування, скиртування на інші роботи, пов'язані із заготівлею побічної продукції
- Загальна сума витрат (без вартості соломи) розподіляється між зерном і зерновідходами. При розрахунку собівартості зерна і зерновідходів зерно береться за одиницю, а зерновідходи прирівнюються до нього за коефіцієнтом, який розраховується за вмістом в них повноцінного зерна

Таблиця 14.1

Розрахунок собівартості озимої пшениці (приклад умовний)

Пор №	Зміст запису	Кількість, ц	Сума, грн
1	Валовий збір (за справедливою вартістю)		
	Зерно у бункерній вазі	4725	354375
	Зерно після доробки і сушки	4324	324300
	Зернові відходи з 40% вмістом повноцінного зерна	321	X
	Зернові відходи в переведенні на повноцінне зерно (321*40%)	128,4	9630
	Повноцінне зерно, що підлягає калькуляції (4324+128,4)	4452,4	333930
	Невикористані відходи та усихання (321-128,4)+80	272,6	20445
	Солома	464,32	1392,96
2	Витрати з вирощування озимої пшениці, в т.ч.:		131431,55
	Вартість зіпсованих посівів		185
	Вартість загиблих посівів		7400
	Витрати на збирання соломи		1392,96
3	Витрати, що віднесені на повноцінне зерно (131431,55 - 7400 - 185 - 1392,96)		122453,59
4	Фактична собівартість 1ц повноцінного зерна (122453,59:4452,4)		27,50
5	Фактичні витрати, що віднесені на зернові відходи (128,4*27,50)		3531
6	Фактична собівартість 1ц зернових відходів (3531 : 321)		11,00
7	Фактична собівартість 1ц соломи (1392 : 464,32)		3,00

Виробнича собівартість
1 центнера цукрових буряків
(фабричних і маточних)

= Обчислюється діленням

Загальної суми витрат на
вирощування і збирання (без вартості
гички, оціненої за нормативно-
розрахунковими витратами)

На

фізичну масу буряків, визначену
шляхом зважування

Виробнича собівартість 1ц цукрових буряків

Приклад

Умова:

Валовий збір коренеплодів цукрового буряку (фабричного) становив 60400 ц

Загальні фактичні витрати на вирощування і збирання цукрового буряку становили 465200 грн

Валовий збір гички становив 1250 ц, а витрати на її збирання і транспортування 200 грн

Розрахунок собівартості

1. Сума витрат що відносяться на основну продукцію, $465200 - 200 = 465000$ грн

2. Фактична собівартість 1ц коренеплодів $465000 / 60400 = 7,70$ грн.

3. Фактична собівартість 1 ц гички $200 / 1250 = 0,16$ грн

Для визначення собівартості продукції **льону та конопель**:

Одержане насіння оцінюється за нормативно розрахунковою (плановою) вартістю виходячи з витрат на підготовку та обмолот стебел, транспортування та обробку насіння

Решта загальної суми витрат на вирощування льону чи конопель (без вартості насіння) відносяться на соломку

Собівартість 1 ц соломки визначається діленням витрат на фізичну масу

Собівартість трести льону-довгнця чи конопель включає вартість соломки і витрати на її розстипання, перегортання, підняття із стелшц

Собівартість 1 ц **насіння
соняшнику**

= Обчислюється діленням

загальної суми витрат на вирощування та збирання продукції (без вартості стебел та кошиків у оцінці за нормативно-розрахунковими цінами)

На

фізичну масу насіння після його доробки

Для розрахунку собівартості 1 ц картоплі:

Із загальної суми витрат на її вирощування та збирання виключається вартість картоплі, згодована худобі, що оцінюється за собівартістю кормових буряків з урахуванням поживності

Решта суми витрат ділиться на кількість повноцінної продукції

Витрати на вирощування та збирання кормових культур становлять собівартість одержаної продукції (зеленої маси, сіна та інших).

Собівартість 1 ц готового силосу та сінажу визначається:

Вартістю закладеної зеленої маси

Витрат на транспортування, закладення в силосну споруду, трамбування (включаючи вартість використаної плівки, консервантів та інших компонентів)

Загальна сума витрат ділиться на фізичну масу одержаного готового силосу чи сінажу

Калькуляція собівартості продукції тваринництва здійснюється:

На основі витрат на утримання худоби і птиці

При цьому одержують **основну** та **побічну** продукцію (гній)

Вартість гною, одержаного від групи тварин, визначається виходячи з нормативно-розрахункових витрат, витрат на прибирання та доставку до місця зберігання, а також вартості підстилки

Собівартість тонни гною визначається діленням загальної суми витрат на його фізичну масу

Продукцією вирощування та відгодівлі худоби і птиці є:

приріст живої маси, одержаний у звітному періоді

жива маса

Виходячи з цього у тваринницьких галузях обчислюють:

собівартість 1ц приросту живої маси

1ц живої маси окремих груп молодняку і дорослих тварин на відгодівлі

**Собівартість 1ц
приросту живої маси
молодняку**

= Обчислюється діленням

На

загальної суми витрат на утримання
відповідної групи худоби чи птиці
(без вартості побічної продукції)

кількості центрів приросту живої
маси

Приріст живої маси молодняку і дорослих тварин на відгодівлі певного виду визначається як різниця між масою поголів'я, яке було на кінець року та яке вибуло протягом року (включаючи загиблих), і масою тварин, які були на початок року та які надійшли в групу протягом року, виключаючи приплід.

Собівартість живої маси молодняку тварин і тварин на відгодівлі визначається виходячи з витрат на їх вирощування і відгодівлю в поточному році (без вартості побічної продукції), вартості поголів'я худоби, що було на початок року і надійшло з інших груп у поточному році, та вартості приплоду (без вартості загиблих тварин).

Кількість живої маси відповідної групи того чи іншого виду худоби (птиці) визначається як сума живої маси тварин на кінець року і живої маси поголів'я цієї групи тварин, вибулих протягом року (без маси загиблих тварин).

Собівартість 1ц живої маси – важливий економічний показник, на його основі визначаються:

собівартість реалізованої худоби та птиці

вартість молодняку, переведеного в основне стадо

вартість тварин, які залишаються на кінець року

За собівартістю 1ц живої маси визначають вартість тварин і птиці, загиблих внаслідок стихійного лиха.

**Собівартість 1ц
живої маси худоби
і птиці**

= Обчислюється діленням

їх вартості

На

кількість центнерів живої
маси цього поголів'я (без маси
тварин, що загнули).

Приклад

Умова

На початок звітного періоду в господарстві залишилось 745 голів великої рогатої худоби, живою масою 745ц і вартістю 189713 грн

За звітний період надійшло:

- 510 голів приплоду масою 112ц, вартістю 71799 грн
- Куплено в інших господарствах – 50 голів масою 50 ц, вартістю 10000 грн

За звітний період вибуло:

- Реалізовано 244 голови, масою 535 ц
- Забито на м'ясо 50 голів, живою масою 50 ц
- Загинуло з вини господарства–16 голів живою масою 8 ц

Залишилось на кінець року 995 голів, живою масою 750 ц

Витрати на вирощування і відгодівлю великої рогатої худоби за звітний період склали 338518 грн, з них віднесено на гній 1200 грн

Розрахунок

1. На підставі наведених даних визначимо приріст живої маси, який дорівнює масі тварин на кінець звітного періоду + маса тварин, що вибули – маса тварин на початок звітного періоду – маса тварин, що надійшли у цю вікову групу, або

$$(750+8+50+535)-(745+112+50)=436 \text{ голів}$$

2. Жива маса, яка підлягає калькуляції, дорівнює живій масі тварин на кінець звітного періоду + маса тварин, що вибули з господарства, або $750+50+535=1335 \text{ ц}$
3. Фактична собівартість 1 ц приросту живої маси $337318:436=773,66 \text{ грн}$
4. Фактична собівартість 1 ц живої маси $608830:1335=456,05 \text{ грн}$

У молочному скотарстві розраховується собівартість:

- **1ц молока і однієї голови приплоду**
- Собівартість однієї голови приплоду визначається за **вартістю 60 кормо-днів утримання корови**
- Собівартість **одного кормо-дня** розраховується діленням суми витрат на утримання основного стада корів на кількість кормо-днів

загальну суму витрат на утримання корів (без вартості приплоду та побічної продукції)

Для визначення собівартості 1ц молока необхідно:

поділити на

кількість центнерів одержаного молока

Порядок калькулювання продукції молочного скотарства

Приклад

Оприбутковано продукцію за звітний період:

- Молоко 5000ц за справедливою вартістю 1 ц молока 30 грн на суму 150000 грн
- Приплоду телят 200 голів за справедливою вартістю на суму 40000 грн
- Побічної продукції 7000 грн

Витрати на утримання основного стада становили 220000 грн.
Кількість кормо днів утримання корів 73000.

Для визначення фактичної собівартості продукції молочного скотарства здійснюємо розрахунки за такою послідовністю:

1. **Собівартість одного кормо-дня** $220000/73000= 3$ грн
2. **Собівартість 1 голови приплоду** (60 кормо-днів*3 грн) =180 грн
3. **Вартість молока** $220000-(36000 + 7000) = 177000$ грн
4. **Собівартість 1 ц молока** $177000/5000 = 35,40$ грн

Витрати на утримання **основного стада свиней** (свиноматок з поросятами до їх відлучення та кнурів) становлять собівартість **приросту живої маси і ділового приплоду**.

Собівартість **приросту живої маси і однієї голови приплоду на момент його відлучення від свиноматок** визначається

загальна сума витрат на утримання
основного стада (без вартості
побічної продукції)

поділити на

кількість центнерів приросту живої
маси при відлученні (включаючи
живу масу одержаного приплоду)

14.5. Шляхи зниження собівартості сільськогосподарської продукції

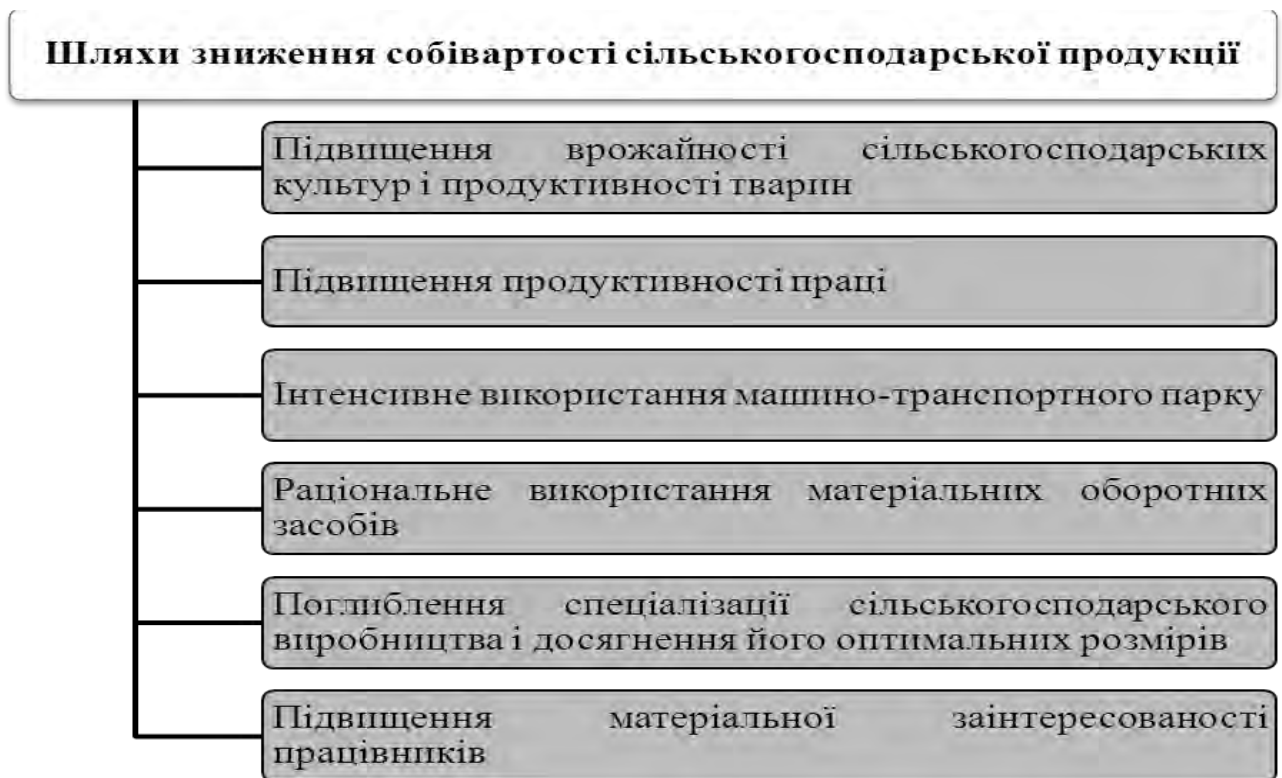

Список рекомендованої літератури

1. Андрійчук В.Г. Економіка аграрних підприємств: Підручник. – 2-е вид., доп. і перероблене. – К: КНЕУ, 2002. – 624с.
2. Бойчик І.М., Харів П.С., Хопчан М.І., Піча Ю.В. Економіка підприємства: Навч. Посібник для студентів економічних спеціальностей вищих навчальних закладів I-IV рівнів акредитації. Друге вид., виправ. і допов. – К.: Каравелла; Новий світ – 2000. – 2001. – 298с.
3. Виробнича економіка / За ред. В.П. Галушко, Г. Штрюбеля. Навчальний посібник. – Вінниця: Нова книга, 2005. – 400с.
4. Економіка аграрного підприємства: Підруч. для екон. і технол. спец. аграр.вищ. навч. закл.I-II рівнів акредитації / За редакції С.І Михайлова -К.: Український центр духовної культури, 2004.-396с.
5. Економіка підприємства: Підручник / Шегеда А.В., Нахаба М.П., Баюра Д.О., та ін. – К.: Знання, 2006. – 615с.
6. Мацибора В.І., Збарський В.К., Мацибора Т.В. Економіка підприємства: Навчальний посібник. – К.: Каравелла, 2012. – 319с.
7. Методичні рекомендації з планування, обліку і калькулювання собівартості продукції (робіт, послуг) сільськогосподарських підприємств. Затверджено наказом Міністерства аграрної політики України від 18.05.2001р. №132.

Питання для самоперевірки

1. У чому суть суспільних витрат виробництва, вартості і собівартості продукції?
2. У чому різниця між виробничою і повною собівартістю?
3. У чому суть основних і накладних, постійних та змінних витрат?
4. Що таке структура собівартості продукції і з якою метою її розраховують?
5. Які методи розподілу витрат використовують при визначенні собівартості продукції?
6. Які методи використовують для оцінки вартості побічної продукції?
7. Які основні фактори і резерви зниження собівартості продукції рослинництва і тваринництва?

Термінологічний словник

Види собівартості - у сільськогосподарському виробництві розрізняють собівартість: індивідуальну, галузеву, виробничу, повну (комерційну), планову, фактичну.

Змінні витрати - загальна сума витрат за певний період, сума залежить від обсягу випущеної продукції.

Індивідуальні витрати підприємства - вся сукупність затрат живої праці і матеріальних засобів на виробництво і реалізацію продукції становить витрати підприємства. Зокрема, вони несуть витрати, що складаються з витрат на оплату праці та вартості спожитих матеріальних ресурсів – зносу основних засобів, які беруть участь у виробництві продукції, а також вартості спожитих у процесі виробництва матеріалів (насіння, добрив, хімікатів, палива тощо).

Калькулювання собівартості – процес встановлення собівартості одиниці продукції шляхом додавання всіх складових собівартості згідно чинного законодавства.

Класифікація витрат - це поділ витрат за складом і економічним значенням.

Метод калькулювання - сукупність прийомів і способів, що використовуються для обчислення собівартості окремих видів продукції.

Непрямі витрати - витрати, пов'язані з виготовленням різних виробів, які визначаються загальною сумою і не можуть прямо відноситись на той чи інший вид продукції.

Об'єкт калькулювання - це продукція чи послуга, собівартість яких обчислюється в розрахунку на обрану калькуляційну одиницю.

Операційні витрати - це витрати операційної діяльності підприємства, тобто його основної діяльності, пов'язані з виробництвом та реалізацією продукції, яка забезпечує основну частину його доходу.

Постійні витрати - це витрати, загальна сума яких не залежить від кількості виготовленої продукції в певних межах.

Прямі витрати - це витрати, які безпосередньо пов'язані з виготовленням даного виду продукції і можуть бути прямо віднесені на її собівартість.

Собівартість - це грошовий вираз поточних витрат підприємства на виробництво і реалізацію продукції.

Суспільні витрати виробництва - сукупність затрат живої і уречевленої праці на виробництво відповідного виду продукції. В умовах товарного виробництва суспільні витрати проявляються у вартісній формі і формують вартість продукту, величина якої визначається кількістю суспільно необхідної праці.

Тема 15. Ціноутворення на продукцію

Ключові програмні питання

1. Економічний зміст і функції ціни
2. Система цін у сільському господарстві
3. Принципи ціноутворення на продукцію сільського господарства.
4. Основні напрями поліпшення ціноутворення на сільськогосподарську продукцію.

Ключові програмні поняття і терміни

- Ціна
- Закупівельні ціни
- Оптові ціни
- Ціни промисловості
- Розрахункові ціни
- Договірні ціни
- Роздрібні ціни
- Ціни за кошторисною вартістю
- Світова ціна
- Ціни продуктивного ринку
- Тарифи
- Ціноутворення

15.1. Економічний зміст і функції ціни

Ціна – це грошовий вираз вартості товару.

Вона є проявом закону вартості, який через механізм ринкових відносин, тобто через співвідношення попиту і пропозиції, коливання цін і рівня прибутку впливає на розвиток виробництва і збільшення випуску необхідних продуктів. При цьому слід зазначити, що найбільш повно закон вартості може регулювати економічну рівновагу в умовах ринкової конкуренції товаровиробників. І навпаки, монополія окремих підприємств або держави в ціноутворенні значно зменшує дієвість економічних важелів, що зумовлюють формування найбільш сприятливих пропорцій у виробництві окремих видів продукції.

Значення ціни

Ціноутворення на продукцію сільського господарства здійснюється з урахуванням рівня її собівартості, яка відображає фактичні витрати виробництва. У зв'язку з цим економічно обґрунтовані ціни реалізації сільськогосподарської продукції повинні перевищувати рівень її собівартості, що забезпечує не тільки відшкодування витрат, а й одержання необхідних нагромаджень.

Ціна – надзвичайно важлива складова частина господарського механізму, особливо в умовах ринкових відносин. Вона має істотний вплив на економічну ефективність с.-г. виробництва, визначає темпи розширеного відтворення і рівень життя населення. Від рівня і динаміки цін значною мірою залежить ефективність використання земельних угідь, матеріальних і трудових ресурсів, якість продукції.

Ціна на с.-г. продукцію включає *собівартість* і *прибуток*. *Співвідношення складових елементів ціни характеризує її структуру*, яка відображає розподіл вартості продукції. В процесі ціноутворення повинно встановлюватися оптимальне співвідношення собівартості і прибутку. Прибуток у господарствах використовується на збільшення виробництва с.-г. продукції, соціальний розвиток села, сплату податків, страхових платежів та ін.

Маючи велике соціально-економічне значення ціни виконують такі функції

• *Планово-облікова*

полягає в тому, що вони є універсальним економічним вимірником, основою обчислення всіх вартісних показників. За допомогою цін визначають масу валової і товарної продукції, валовий дохід і прибуток, розмір виробничих витрат і собівартість вироблених продуктів

• *Стимулювання виробництва*

в основі збільшення обсягів виробництва та реалізації продукції, поліпшення її якості лежить підвищення матеріальної заінтересованості господарств у зростанні частки прибутку в ціні реалізації

• *Розподіл і перерозподіл створеного валового доходу* забезпечення відповідних пропорцій між фондами споживання і нагромадження. За допомогою механізмів цін відбувається вирівнювання економічних умов господарювання в різних галузях, а держава перерозподіляє частину створеного в аграрних підприємствах прибутку в інтересах суспільства

Висновок виконуючи зазначені функції, ціни повинні відображати суспільно необхідні витрати виробництва, враховуючи якість і платоспроможний попит на с.-г. продукцію.

15.2. Система цін у сільському господарстві

В аграрному секторі економіки використовується система цін, що враховує всі етапи руху продукту від виробника до споживача.

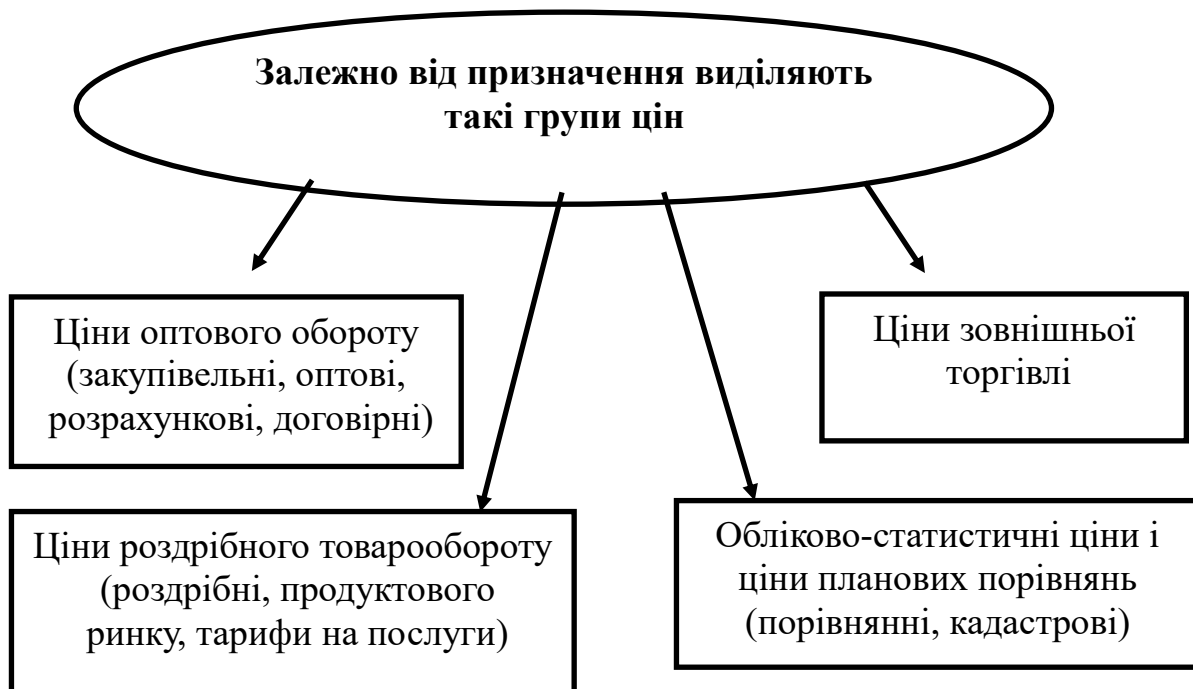

Залежно від сфери функціонування і характеру зв'язків між виробниками, торговельними організаціями і споживачами продукції в системі цін, що діють у с.-г., розрізняють такі їх види:

Закупівельні ціни - це ціни за якими господарства, а також населення реалізують сільськогосподарську продукцію переробним підприємствам і заготівельним організаціям

Оптові ціни. Сільськогосподарські підприємства за оптовими цінами купують засоби виробництва промислового походження, зокрема трактори, автомобілі, сільськогосподарські машини, мінеральні добрива, комбікорми та ін.

Розрахункові ціни використовують при економічних взаємовідносинах кооперованих господарств з міжгосподарським підприємством, орендарів з сільськогосподарським підприємством

Договірні ціни встановлюються за домовленістю між заготівельними організаціями і переробними підприємствами та сільськогосподарськими підприємствами, фермерськими господарствами і громадянами, зайнятими індивідуальною трудовою діяльністю

Роздрібні ціни - це ціни за якими населення купує сільськогосподарські продукти і промислові товари в торговельних організаціях

Ціни продуктового ринку утворюються в процесі реалізації на ринку сільськогосподарськими підприємствами, фермерами і населенням сільськогосподарської продукції. Рівень цін формується з урахуванням попиту і пропозиції товарів на ринку

Ціни за кошторисною вартістю встановлюються на будівельну продукцію. Сільськогосподарські підприємства проводять розрахунки з будівельними організаціями за споруджені об'єкти відповідно до їхньої кошторисної вартості

Тарифи - це ціни, які встановлюються не на продукцію, а на різні виробничі і невиробничі послуги (транспортні, побутові, зв'язку та ін.), що надаються господарствам і населенню

Міжнародна торгівля здійснюється на основі таких видів цін

Ціни світові – це грошовий вираз вартості товару, що реалізується на світовому ринку

Ціни зовнішньої торгівлі – це фактичні ціни, за якими здійснюється експорт та імпорт товарів. Рівень таких цін встановлюється за угодою між продавцями та покупцями на міжнародному ринку

Ціна покупця – це фактична ціна товару на ринку, що характеризується зниженням попиту в даний період або на данному ринку. Рівень ціни на товар визначає покупець

Ціна продавця – це фактична виручка від реалізації товару на ринку, де попит перевищує пропозицію. Формування ринкової ціни, як ціни покупця (на ринку покупця) означає, що ціна на відповідні товари знижується

Ціна СІФ (ціна, страхування, фрахт) – це контрактна ціна у зовнішньоекономічних операціях, що включає вартість товару, витрати на його страхування, перевезення у порт відправлення та завантаження на борт судна

Ціна франко – оптова ціна, що враховує, крім вартості товару, усі витрати щодо його перевезення, його до відповідного місця призначення (кордон, порт, залізнична станція тощо), а також на страхування при його транспортуванні

Цінові знижки - метод утворення ціни з урахуванням стану ринку і умов контракту. Цінові знижки широко використовуються в практиці ринкових відносин і зокрема в міжнародній торгівлі.

**Основними видами цінових
знижок є**

Кількісні знижки - це
зниження ціни за обсяги
замовлення масової
продукції
(до 15-30%)

Бонусні знижки –
це зниження ціни за
“вірність покупця”
(до 7-10%)

Дилерські знижки –
надаються
посередницьким
фірмам
(до 20-30%)

Знижки сконто – це
зниження ціни за оплату
товару готівкою або
передплату
(до 3-5%)

Закриті знижки – використовуються при
внутрішньофірмовій торгівлі, в рамках
регіональних угруповань, а також за
спеціальними міжурядовими угодами
(до 50-60%)

Висновок

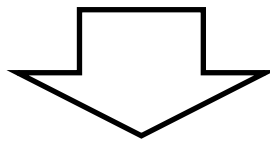

Отже, для підприємств ціни є засобом відшкодування витрат на виробництво та реалізацію сільськогосподарської продукції та забезпечення самоокупності та самофінансування. У зв'язку з цим ціни повинні насамперед відображати реальні витрати виробництва, а ціноутворення – забезпечувати стимулювання підвищення ефективності сільськогосподарського виробництва.

15.3. Принципи ціноутворення на сільськогосподарську продукцію

Основні принципи утворення закупівельних цін на продукцію сільського господарства такі:

1. Ціна на продукцію сільського господарства повинні бути економічно обґрунтованими
2. Встановлення економічно обґрунтованого співвідношення закупівельних цін на різні види сільськогосподарської продукції
3. Встановлення економічно обґрунтованого співвідношення цін на продукцію і промислові засоби виробництва, що реалізуються аграрним підприємством
4. Рівень закупівельних цін на продукцію сільського господарства встановлено з урахуванням її якості
5. Закупівельні ціни на деякі види сільськогосподарської продукції встановлюються з урахуванням строків її реалізації
6. Рівень закупівельних цін встановлюється і регулюється з урахуванням

15.4. Основні напрями поліпшення ціноутворення на сільськогосподарську продукцію

Напрями поліпшення ціноутворення:

- Відновлення еквівалентності товарообміну між с.-г. виробництвом і галузями, що їх обслуговують
- Досягнення оптимального співвідношення між цінами на різні с.-г. продукти і особливо співвідношення цін на зерно і тваринницьку продукцію
- Здійснення заходів щодо обмеження монополізму на ринку с.-г. продукції та підтримки суб'єктів підприємницької діяльності, які сприяють розвитку конкуренції
- Удосконалення вітчизняних стандартів на окремі види товарної продукції

Список рекомендованої літератури

1. Бойчик І.М., Харів П.С., Хопчан М.І., Піча Ю.В. Економіка підприємства: Навч. посібник для студентів економічних спеціальностей вищих навчальних закладів 1-4 рівнів акредитації. Друге вид., виправ. і доповнене. К.: Каравела; Новий світ – 2000. – 2001. – 298с.
2. Виробнича економіка / За ред. В.П. Галушка, Г. Штрюбеля. Навч. посібник. – Вінниця: Нова книга, 2005. – 400с.
3. Збарський В.К., Гаврилук І.П., Мацибора В.І. Фірма - суб_ект ринкової економіки: Навч. посібник / За ред. В.К. Збарського. – К.: НАУ, 2008. – 380с.
4. Мацибора В.І., Збарський В.К., Мацибора Т.В. Економіка підприємства: Навч. посібник. – К.: Каравела, 2012. – 319с.
5. Нормативні витрати, ціни, баланс с.-г. продукції в Україні та країнах світу. / За ред. О.М. Шпичака, Ю.Я. Гопусенка . – К.: ННЦ УАЕ, 2006. – 694с.
6. Шпичак О.М. Ціна, витрати, прибутки агровиробництва та інфраструктура продовольчих ринків – К.: ІАЕ, 2000. – 585с.

Питання для самоперевірки

1. У чому суть ціни як економічної категорії?
2. Які функції виконують ціни?
3. Які види цін існують у сільському господарстві?
4. Які основні принципи ціноутворення на продукцію с.-г.?
5. Які фактори впливають на формування ціни?
6. Які основні напрями поліпшення ціноутворення на с.-г. продукцію?
7. У чому суть і з якою метою здійснюється державне регулювання цін?

Термінологічний словник

Договірні ціни – це ціни, які встановлюються за домовленістю між продавцем і покупцем товару і можуть змінюватись за взаємною згодою сторін.

Закупівельні ціни - це ціни, за якими сільськогосподарська продукція великими партіями реалізується державними, кооперативними та фермерськими господарствами для подальшої переробки. За такими цінами продукція закуповується, головним чином, державними органами для створення спеціальних фондів (зерно), а також недержавними підприємствами (наприклад, м'ясокомбінатами, цукровими заводами).

Оптові ціни – ціни за якими сільськогосподарські підприємства купують засоби виробництва промислового походження, зокрема трактори, автомобілі, сільськогосподарські машини, мінеральні добрива, комбікорми та ін.;

Роздрібні ціни - ціни, за якими населення купує товари у державній, колективній і приватній торгівлі.

Розрахункові ціни - оптові ціни підприємств, диференційовані з врахуванням відмінностей в природних і інших об'єктивних умовах виробництва і сприяючі вирівнюванню госпрозрахункової рентабельності.

Світова ціна - це ціна великих експортно-імпортних операцій, що здійснюються в основних центрах світової торгівлі. При цьому операції мають здійснюватись на умовах готівкового платежу в ВКВ, а обрані ринки – регулюватись загальним (а не спеціальним) торговельно-політичним режимом.

Тарифи - ціни на послуги вантажного і пасажирського транспорту, а також на послуги, що надаються населенню підприємствами побутових та комунальних служб. До останніх належать тарифи на послуги перукарень, хімчисток, прокату, з пошиття та ремонту одягу, а також плата за квартиру, телефон, водопостачання та ін.

Ціна - це грошовий вираз вартості, кількості грошей, що сплачується або одержується за одиницю товару або послуги. Одночасно ціна відображає споживчі властивості (корисність) товару, купівельну спроможність грошової одиниці, ступінь рідкості товару, силу конкуренції, державного контролю, економічну поведінку ' ринкових суб'єктів та інші суб'єктивні моменти.

Ціни за кошторисною вартістю - ціни та розцінки, які використовуються для визначення розрахункової вартості нового будівництва, реконструкції будівель та споруд, їх розширення та переоснащення.

Ціни продуктового ринку – утворюються в процесі реалізації на ринку сільськогосподарськими підприємствами, фермерами і населенням сільськогосподарської продукції. Рівень цін формується з урахуванням попиту і пропозиції.

Ціни промисловості – це ціни, за якими сільськогосподарські підприємства купують засоби виробництва промислового походження (трактори, автомобілі, сільськогосподарські машини, мінеральні добрива).

Ціноутворення - це процес обґрунтування, затвердження та перегляду цін і тарифів, визначення їх рівня, співвідношення та структури.

Тема 16. Фінансово-економічні результати та ефективність діяльності підприємства

Ключові програмні питання

1. Економічні результати діяльності підприємства
2. Формування і використання прибутку
3. Суть і вимірювання ефективності сільськогосподарського виробництва
4. Оцінка прибутковості і фінансової стійкості підприємства
5. Шляхи підвищення економічної ефективності сільськогосподарського виробництва

Ключові програмні поняття і терміни

- Виробництво
- Валова продукція
- Товарна продукція
- Кінцева продукція
- Чиста продукція (валовий дохід)
- Чистий дохід
- Грошова виручка
- Прибуток
- Валовий прибуток
- Операційний прибуток
- Чистий прибуток
- Маржинальний прибуток
- Ефект
- Ефективність
- Економічна ефективність
- Рентабельність

16.1. Економічні результати діяльності підприємства

Ступінь задоволення потреб населення в продуктах харчування і товарах із сільськогосподарської сировини залежать від кінцевих результатів виробничої діяльності аграрних підприємств.

Отримання доходів

Створює основу для самофінансування підприємства за умови, що їх розмір достатній для покриття витрат підприємства з виробництва та реалізації товарів та інших видів діяльності, виконання зобов'язань перед бюджетом та утримання чистого прибутку

Свідчить про те, що продукція підприємства знайшла свого споживача, що вона відповідає вимогам та попиту ринку за ціною, якістю, іншими технічними, функціональними характеристиками та властивостями

Доходи підприємства – джерело розвитку його діяльності, що забезпечує:

Формування прибутку як джерела розширеного відтворення діяльності підприємства

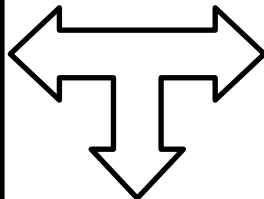

Фінансування усіх точних витрат, що пов'язані зі здійсненням господарської діяльності

Виплату податкових платежів, що пов'язані зі здійсненням діяльності

Залежно від економічного змісту і цільового призначення кінцевих результатів розрізняють такі їх види:

Валова продукція

Товарна продукція

Кінцева продукція

Чиста продукція (валовий дохід)

Чистий дохід

Прибуток

**Валова продукція
сільського
господарства**

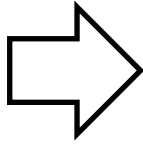

це усі вироблені протягом року
первинні продукти
рослинництва і тваринництва

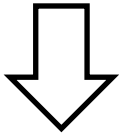

В аграрних підприємствах її визначають у *натуральній* і *вартісній* формах

Вартість валової продукції визначають у порівняльних цінах і цінах фактичної реалізації

Вартість валової продукції сільського господарства у порівняних цінах (в даний час у цінах 2010 р.) розраховують з метою визначення:

Обсягу її виробництва в цілому по підприємствах, окремих регіонах і на державному рівні

Вартість економічних показників, що характеризують рівень продуктивності праці, капіталовіддачі і каміталоомісткості виробництва та ін.

Темпів зростання валового виробництва продукції, продуктивності праці та інших якісних показників у цілому по сільському господарству, його комплексних галузях (рослинництву і тваринництву), по окремих підприємствах і для досягнення порівнюваності цих показників у часі і просторі

Для визначення обсягу виробленої чистої продукції і чистого доходу у сільськогосподарському підприємстві вартість валової продукції обчислюють в цінах фактичної реалізації. При цьому **нетоварна частина** валової продукції оцінюється **за собівартістю**, а **товарна** – у **фактичних цінах** реалізації за відповідні роки.

Аграрні підприємства крім сільськогосподарської, можуть виробляти й інші види продукції. Тому у підприємствах визначають також обсяг виробленої валової продукції за усіма видами діяльності. До їх складу включають валову продукцію сільського господарства, промислову продукцію переробних підприємств (цехів) у порівняльних оптових цінах, промислову продукцію, що не пов'язана з сільськогосподарським виробництвом, продукцію лісництва, нового капітального будівництва.

В умовах ринку кожне підприємство повинне прийняти рішення типу «продукт-продукт», тобто встановити, які її види і в яких обсягах воно буде виробляти за наявних обмежених ресурсів і за відповідної ринкової кон'юнктури для одержання максимального економічного ефекту.

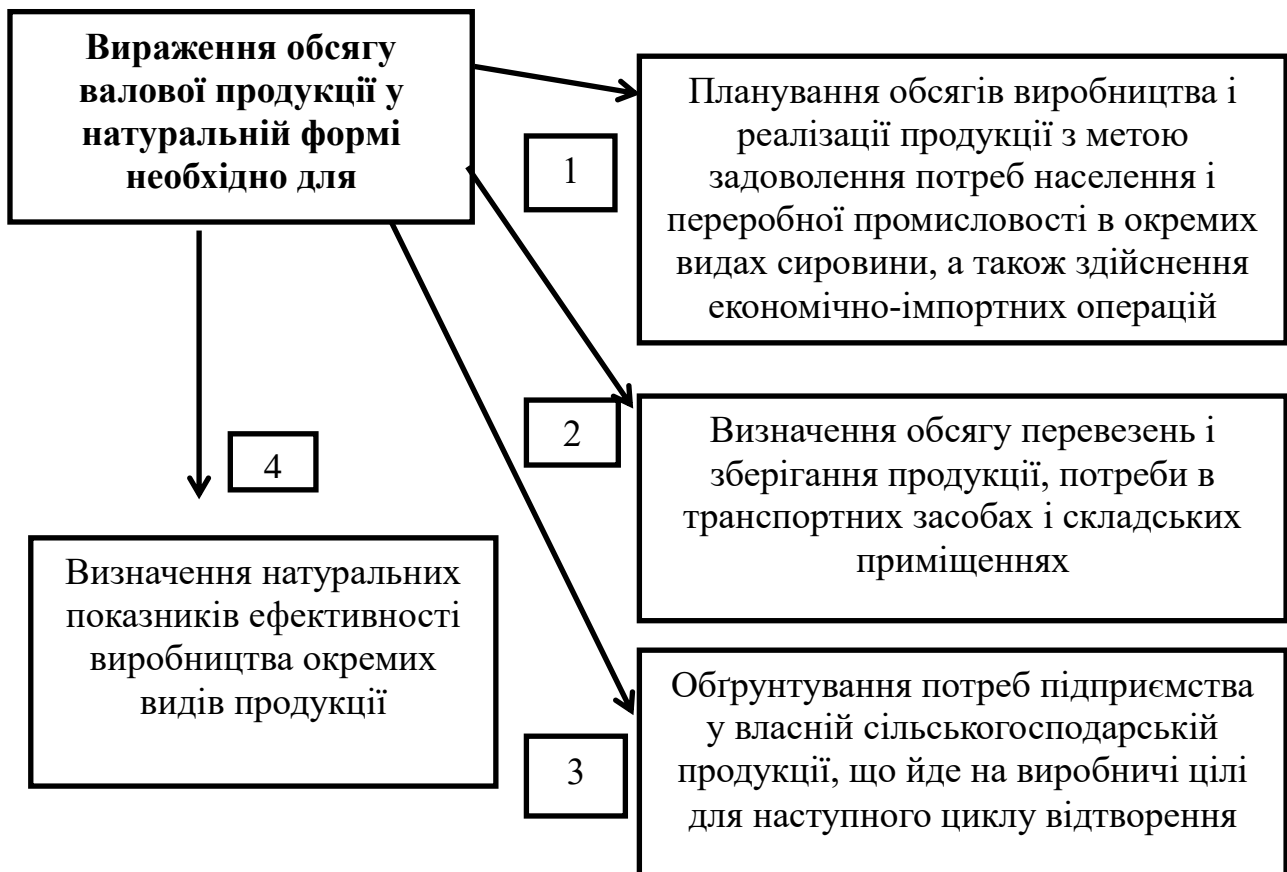

Товарна продукція – це частина валової продукції, яка реалізується за межі підприємства різним споживачам.

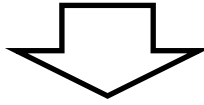

Вона визначається в натуральній і вартісній (грошовій) формах. У кожному підприємстві вартість товарної продукції розраховується за поточними цінами реалізації, рівень яких залежить від каналу і строків реалізації продукції, якості, кон'юнктури ринку та інших факторів.

Грошові надходження від продажу товарної продукції називають грошовим доходом або **грошовою виручкою підприємства**.

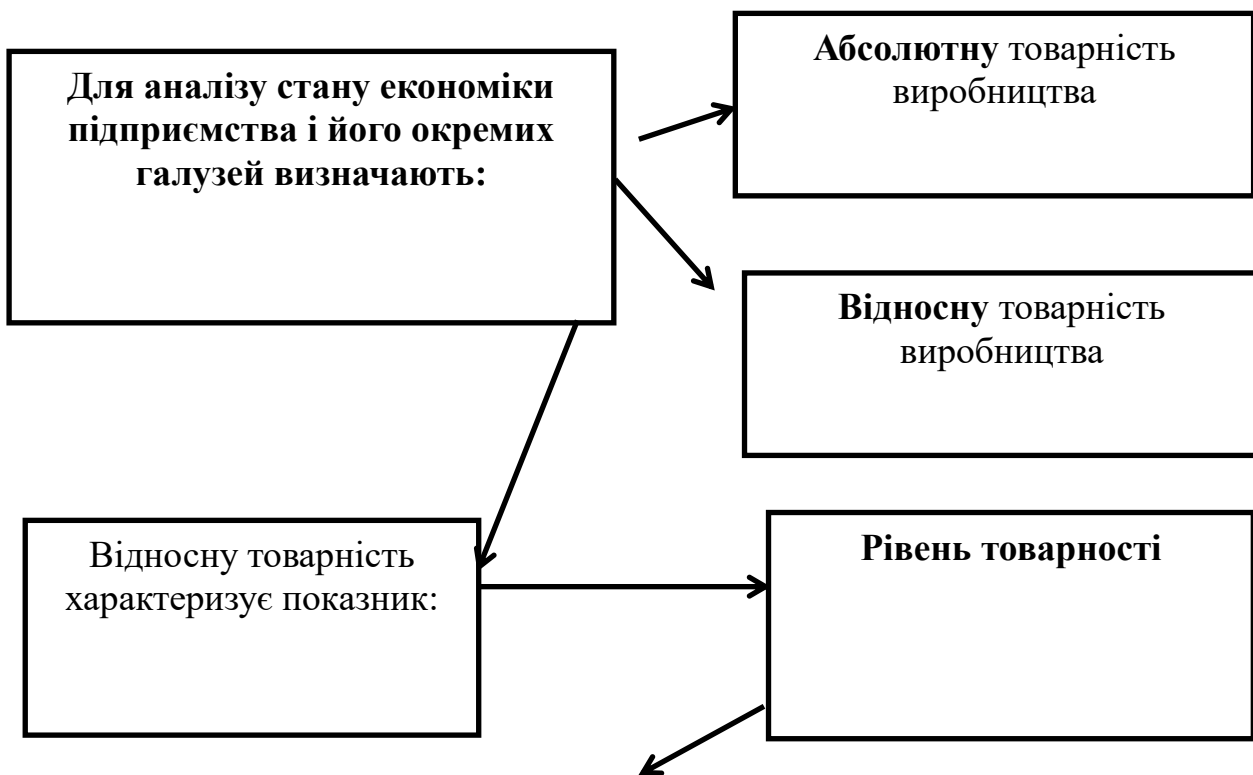

Це процентне відношення **товарної** продукції до **валової**

За окремими видами продукції рівень товарності істотно коливається. Причина цього криється в технологічних галузях і цільовому призначенні їх продукції. Так, у технічних культурах цей показник дуже високий і сягає інколи **100%** (льон і вовна). Водночас рівень товарності зерна коливається в межах **40-50**, картоплі - **20-30**, овочів - **65-75**, молока – **75-80%**. Низький рівень товарності, наприклад картоплі, пояснюється не лише невисокою врожайністю цієї культури, а й великими внутрішньогосподарськими потребами в даній продукції. Значна потреба підприємств у концентрованих кормах, у забезпеченні себе насінням, не дає змоги підвищувати рівень товарності зерна.

Абсолютна товарність у рослинництві визначається у натуральному виразі діленням обсягу товарної продукції окремої культури на її посівну площу.

В тваринництві абсолютну товарність розраховують за двома показниками:

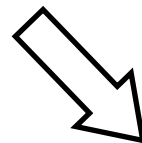
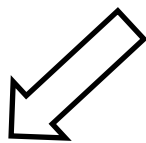

Діленням обсягу товарної продукції певного виду на середньорічне поголів'я тварин, від якого одержана ця продукція

Відношенням певного виду тваринницької продукції до відповідної земельної площі

Кінцева продукція аграрного виробництва безпосередньо йде для особистого споживання населення або виходить за межі сільського господарства і визначає ступінь задоволення потреб суспільства з погляду кількості і якості продукції



Кінцева продукція визначається



Як різниця між валовою продукцією сільського господарства і тією її частиною, яка вироблена в поточному році і спожита на особисті потреби (насіння, корми, молоко для випоювання телятам та ін.)

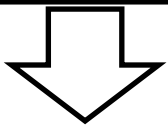

Саме вона визначає реальний вклад кожного аграрного підприємства у виробництво сукупного суспільного продукту, тому це важливий показник результату господарської діяльності

Чиста продукція (валовий дохід)

це знову створена вартість

Чиста продукція (ВД) визначається як різниця між вартістю валової продукції і вартістю спожитих засобів виробництва, що включає матеріальні витрати та суму амортизаційних відрахувань

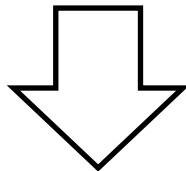

$ВД(ЧП) = ВП - МВ$
ВД – валовий дохід
ЧП – чиста продукція
ВП – вартість валової продукції
МВ – матеріальні витрати

Чистий дохід – це вартість додаткового продукту

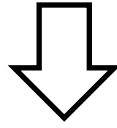

Чистий дохід можна розрахувати як різницю між розміром валового доходу і витратами на оплату праці:

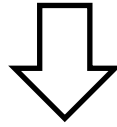

$ЧД = ВП - ВВ;$
де ВВ – виробничі витрати

Чистий дохід



це кінцевий результат підприємства, що певною мірою відображає ефективність виробництва, можливості його розширеного відтворення, ступінь вигідності виробництва валової і товарної продукції в даних природних і економічних умовах

16.2. Формування і використання прибутку

Узагальнюючим фінансовим показником діяльності підприємства є одержаний **прибуток**. Як перетворена форма вартості додаткового продукту, прибуток – результат використання усього авансованого капіталу, тобто факторів виробництва. В сучасних умовах такими факторами економічна наука називає працю, капітал (засоби виробництва), землю, діяльність управлінського апарату з організації виробництва, підприємницьку діяльність щодо використання інновацій.

Фактори які впливають на прибуток підприємства поділяються на:

Зовнішні - фактори, які не залежать від розвитку підприємства

Внутрішні – фактори, які залежать від діяльності окремого підприємства

- Інфляційні процеси
- Законодавство
- Політика
- Науково-технічний та соціальний розвиток регіону
- Політика оподаткування та ін.

Фактори
безпосереднього
впливу

Фактори
опосередкованого
впливу

- Обсяг продукції, що випускається
- собівартість виробництва
- Ціна продукції що реалізується
- Найменування продукції, що випускається
- інші

- Післяпродажний сервіс
- Збільшення або зниження зносу основних виробничих засобів
- Реклама
- Співвідношення власного та залученого капіталів та ін.

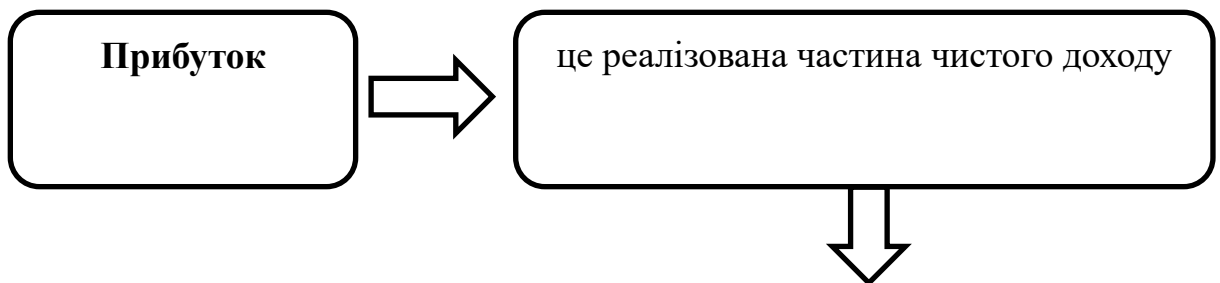
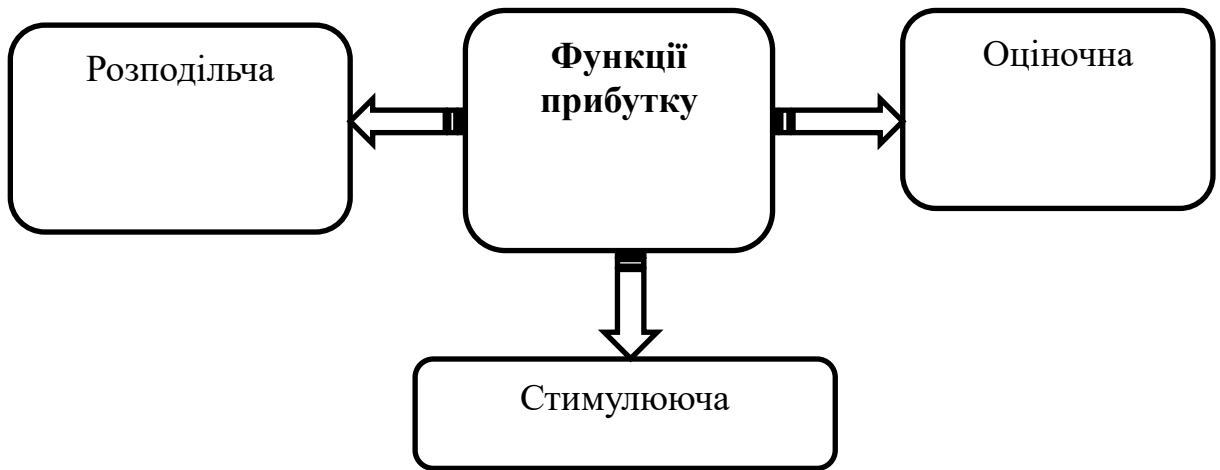

Прибуток визначається як різниця між виручкою від реалізації продукції та її повною собівартістю

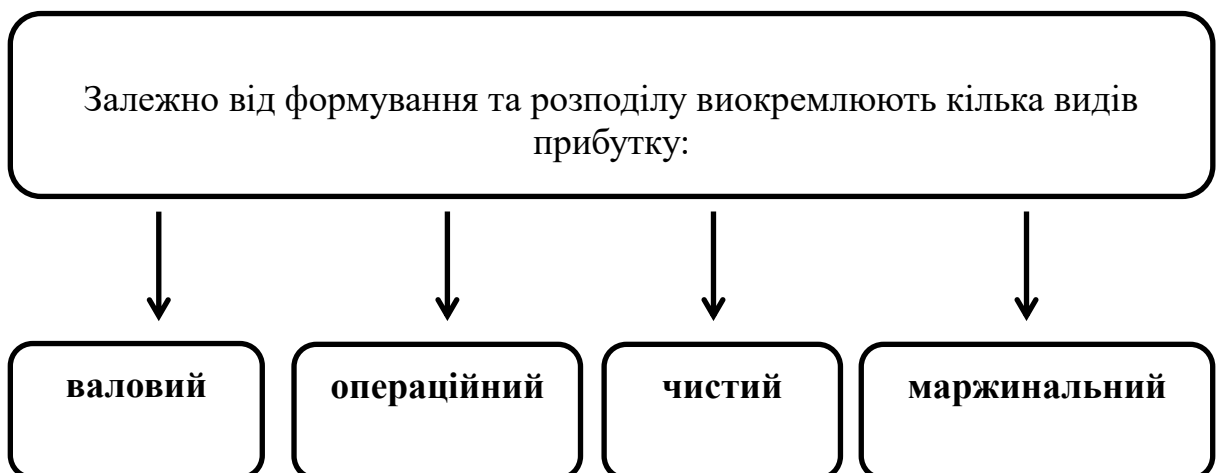

**Валовий
прибуток**



Це весь прибуток підприємства, одержаний від усіх видів діяльності, до його оподаткування та розподілу. Такий прибуток ще називається **балансовим**

**Операційний
прибуток**



Це прибуток від операційної діяльності. Він дорівнює валовому прибутку підприємства за мінусом не виробничих витрат – адміністративних витрат, витрат на збут продукції та інших операційних витрат



Прибуток після оподаткування, тобто прибуток, що реально поступає в розпорядження підприємства, - це чистий прибуток. Отже, чистий прибуток залишається у підприємстві після сплати податків, відрахувань, обов'язкових платежів і використовується згідно з його статутом та розпорядженням власників.

Чистий прибуток розподіляється

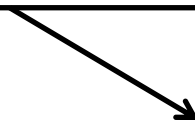
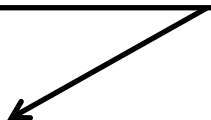

Між власниками майна (капіталу) підприємства і спрямовується на заохочувальні виплати його персоналу за результати роботи та інші потреби

Залишається на підприємстві і використовується на інвестиційні потреби (фонд розвитку виробництва) та створення резервного фонду

Маржинальний прибуток

Це різниця між виручкою від продажу продукції та змінними витратами. Він включає власне прибуток і постійні витрати. Якщо калькулювання собівартості продукції здійснюється лише за змінними витратами, то такий прибуток за величиною буде дорівнювати валовому прибутку





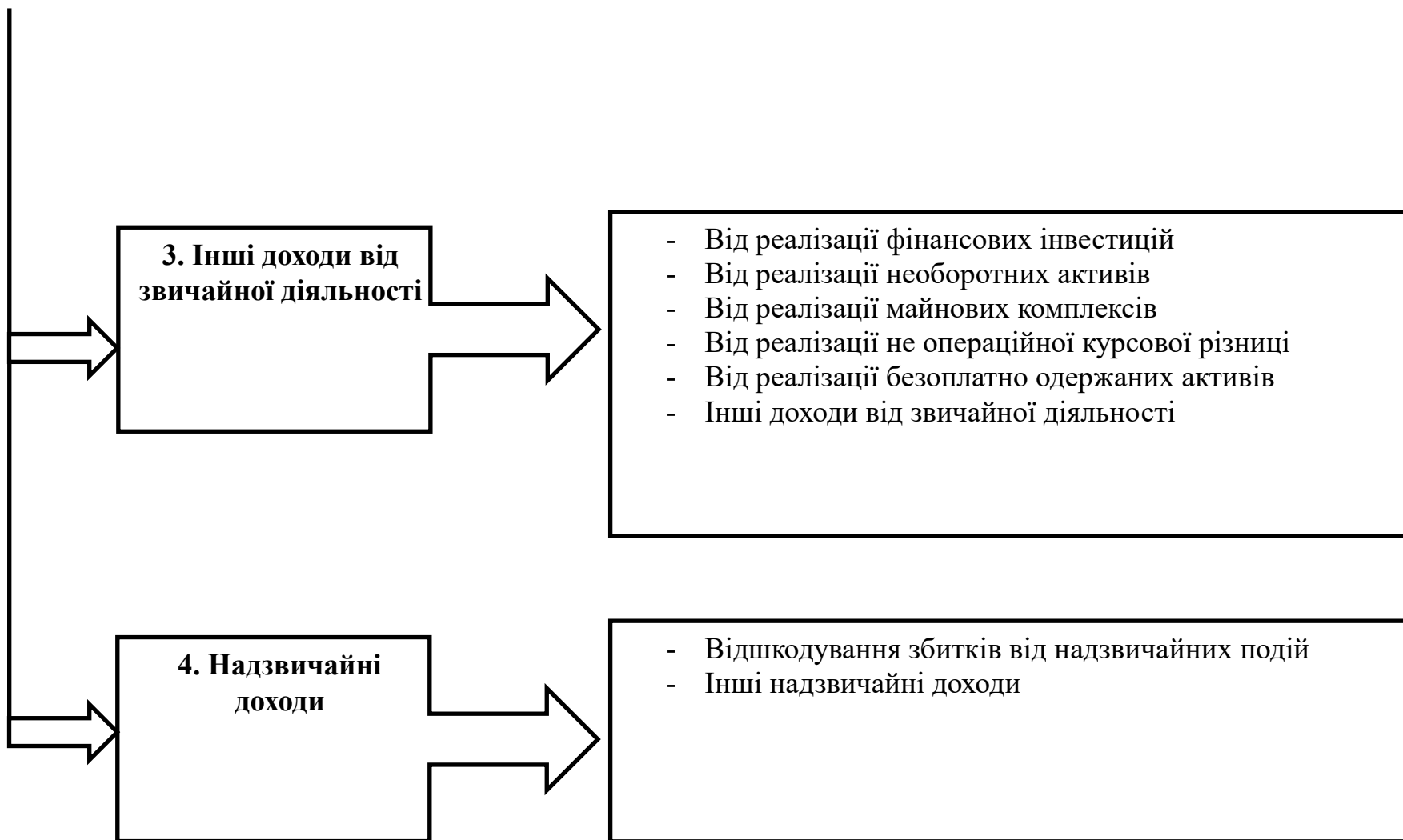

Види доходів підприємства

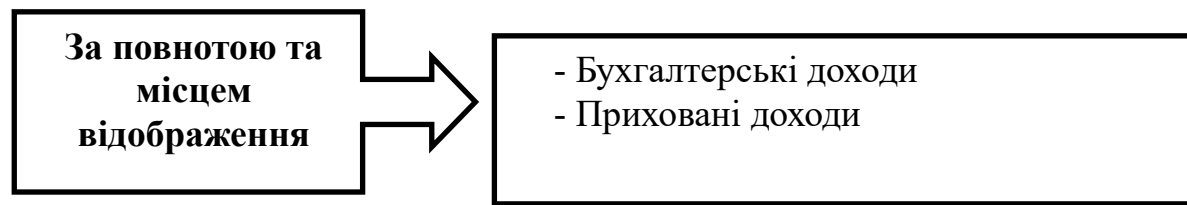
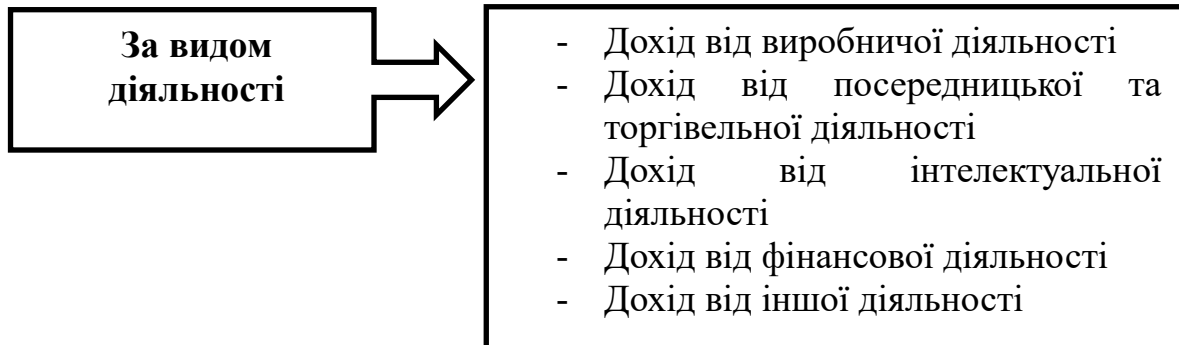
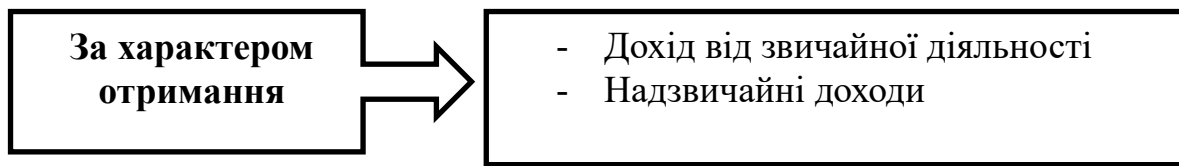

16.3. Суть і вимірювання ефективності сільськогосподарського виробництва

Ефективність виробництва як економічна категорія відображає дію об'єктивних економічних законів, яка виявляється в результативності виробництва.

Ефективність показує кінцевий корисний **ефект** від застосування засобів виробництва і живої праці, а також сукупних їх вкладень. Необхідно розрізняти такі поняття як **ефект** і **ефективність**

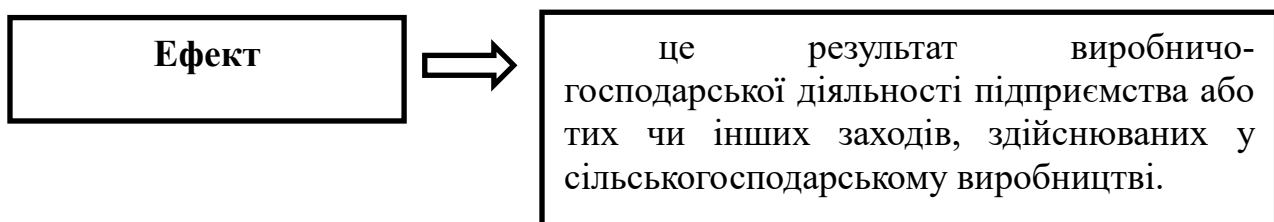

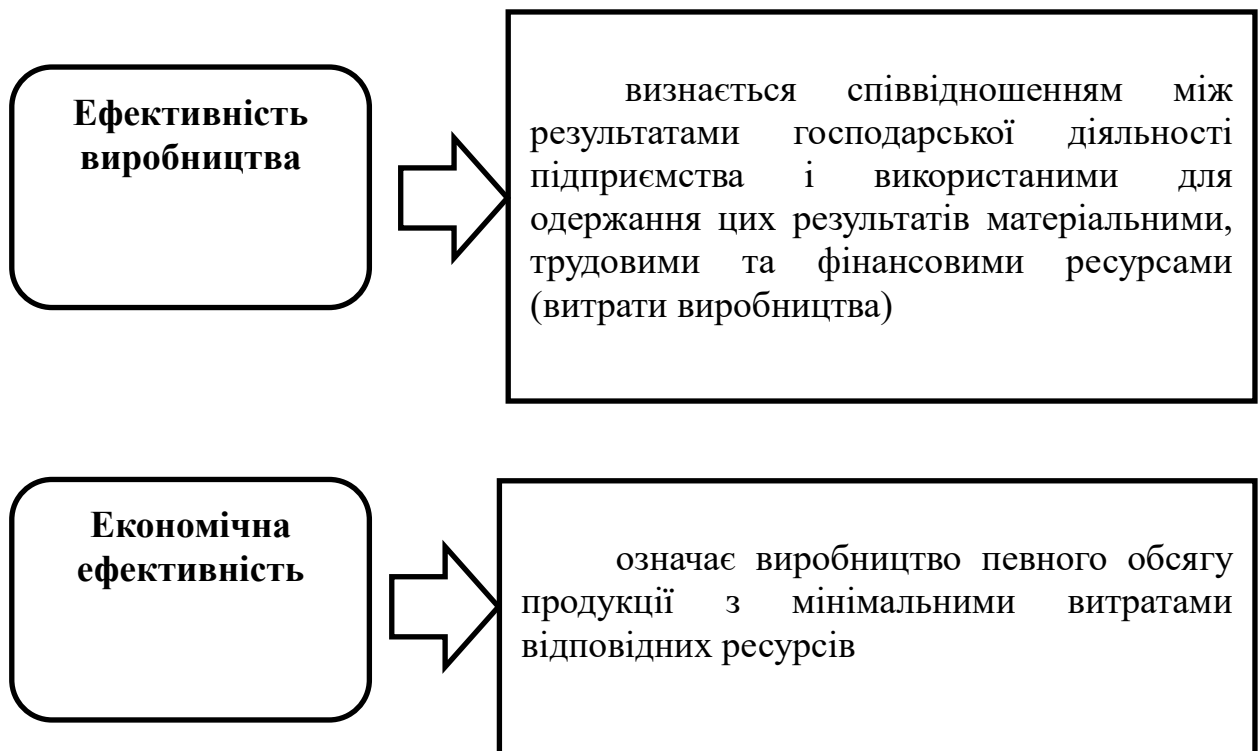
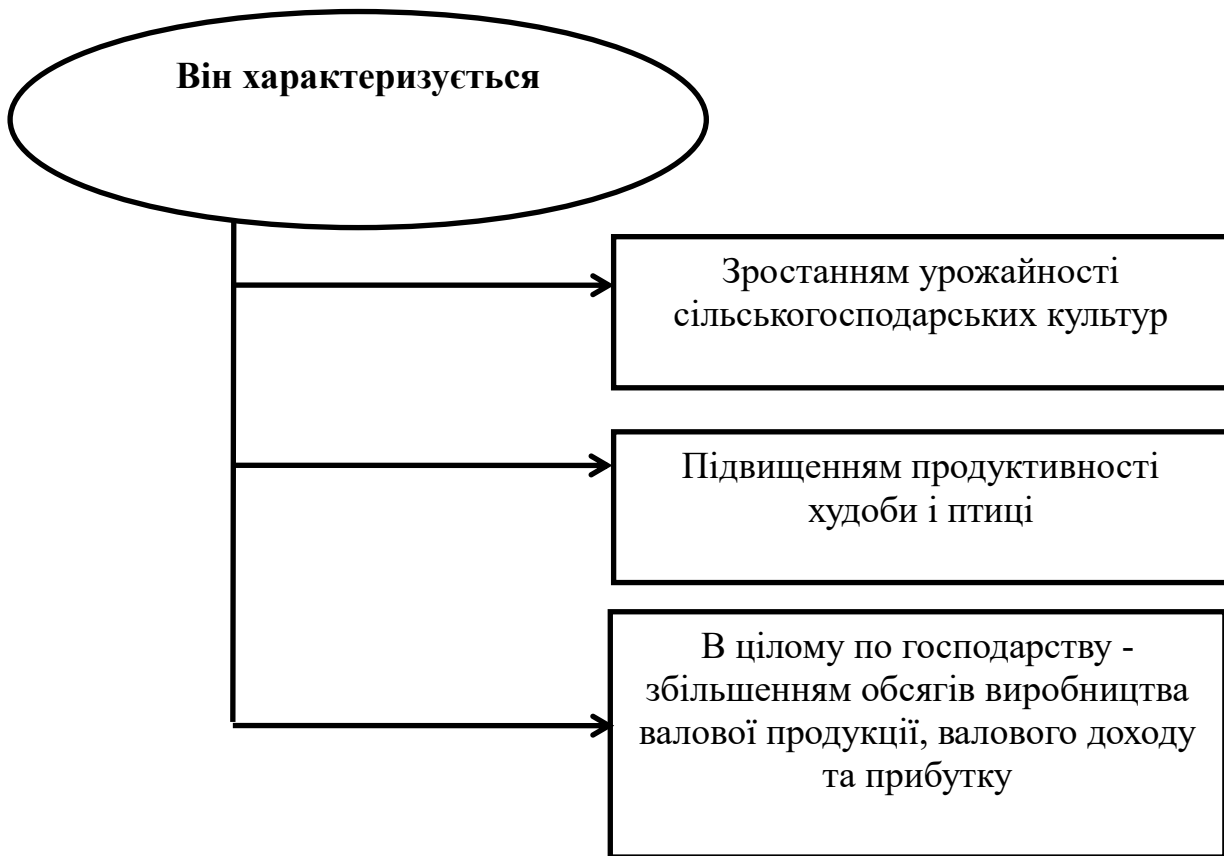

Економічна ефективність сільськогосподарського виробництва означає одержання певної кількості продукції

З одного гектара земельної площі

Від однієї голови худоби при найменших затратах праці і коштів на виробництво одиниці продукції

Для визначення економічної ефективності виробництва в цілому по сільськогосподарських підприємствах використовується система показників, які доцільно обчислювати в такій послідовності

Вартість валової продукції (грн)

Розмір чистої продукції (валового доходу), чистого доходу та прибутку на

- На 1 га сільськогосподарських угідь
- На середньорічного працівника
- На 1 людину годину
- На 100 грн виробничих витрат
- На 100 грн основного капіталу

Рівень рентабельності сільськогосподарського виробництва

Норма прибутку сільськогосподарського виробництва

При визначенні економічної ефективності виробничої діяльності малих підприємницьких структур аграрного бізнесу необхідно розрахувати:

Маржинальний дохід

Критичний обсяг виробництва і реалізації сільськогосподарської продукції

Для визначення маржинального доходу потрібно зробити розподіл витрат на **постійні і змінні**

До **постійних** витрат відносяться такі витрати, розмір яких не залежить від обсягів виробництва

Змінні витрати визначаються як різниця між загальною сумою виробничих витрат і постійними витратами

16.4. Оцінка прибутковості і фінансової стійкості підприємства

Маржинальний дохід визначається як різниця між виручкою від реалізації продукції та змінними витратами за формулою:

$$Mд = Vp - Cзв,$$

де Vp - виручка від реалізації продукції, грн;

$Cзв$ – загальна величина змінних витрат, грн

Маржинальний дохід на 1 ц продукції визначається як різниця між ціною реалізації та змінними витратами у собівартості одиниці продукції за формулою:

$$Mд = Ц - Cзв,$$

де $Ц$ – ціна реалізації 1 ц продукції, грн;

$Cзв$ – змінні витрати на 1 ц продукції, грн

Коефіцієнт маржинального доходу (Км) – характеризується відношенням маржинального доходу до виручки від реалізації продукції за формутою

$$K_m = \frac{M_d}{B_p}$$

Критичний обсяг виробництва певної продукції в натуральному виразі називається також *точкою безбитковості*.

Критичний обсяг виробництва продукції – це такий обсяг виробництва, за якого виручка від реалізації певного виду продукції дорівнює сукупним витратам на її виробництво і реалізацію.

Критичний обсяг випуску певної продукції в натуральному виразі ($N_{кр}$) з 1 га посіву або однієї голови худоби визначається відношенням суми постійних витрат з розрахунку на гектар посіву або голову худоби до маржинального доходу на 1ц продукції. Його визначають за формулою:

$$N_{кр} = \frac{C_{пв}}{Ц - C'_{зв}} ,$$

де $C_{пв}$ – сума постійних витрат на 1 га посіву або на голову худоби, грн

Критичний обсяг випуску певної продукції в натуральному виразі (N_d) з 1 га посіву або однієї голови худоби визначається відношенням суми постійних витрат з розрахунку на гектар посіву або голову худоби до маржинального доходу на 1ц продукції. Його визначають за формулою:

$$N_d = \frac{C_{пв}}{(Ц - C'_{зв}) \cdot Q} \cdot 100 ,$$

де $C_{пв}$ – сума постійних витрат на 1 га посіву або на голову худоби, грн.



Рис. 1. Визначення критичного обсягу виробництва:
1 – збиток; 2 – прибуток.

Критичний обсяг виробництва продукції в грошовому виразі ($B_{кр}$) визначається відношенням суми постійних витрат до коефіцієнта маржинального доходу за формулою:

$$B_{кр} = \frac{C_{пв}}{R_m}$$

Маса продукту, одержана підприємством за рік, не характеризує ефективності господарської діяльності. Для аналізу і оцінки прибутковості підприємства використовують показники рентабельності. **Рентабельність** є важливою економічною категорією, яка властива діяльності підприємств на принципах господарського розрахунку і свідчить про його прибутковість.

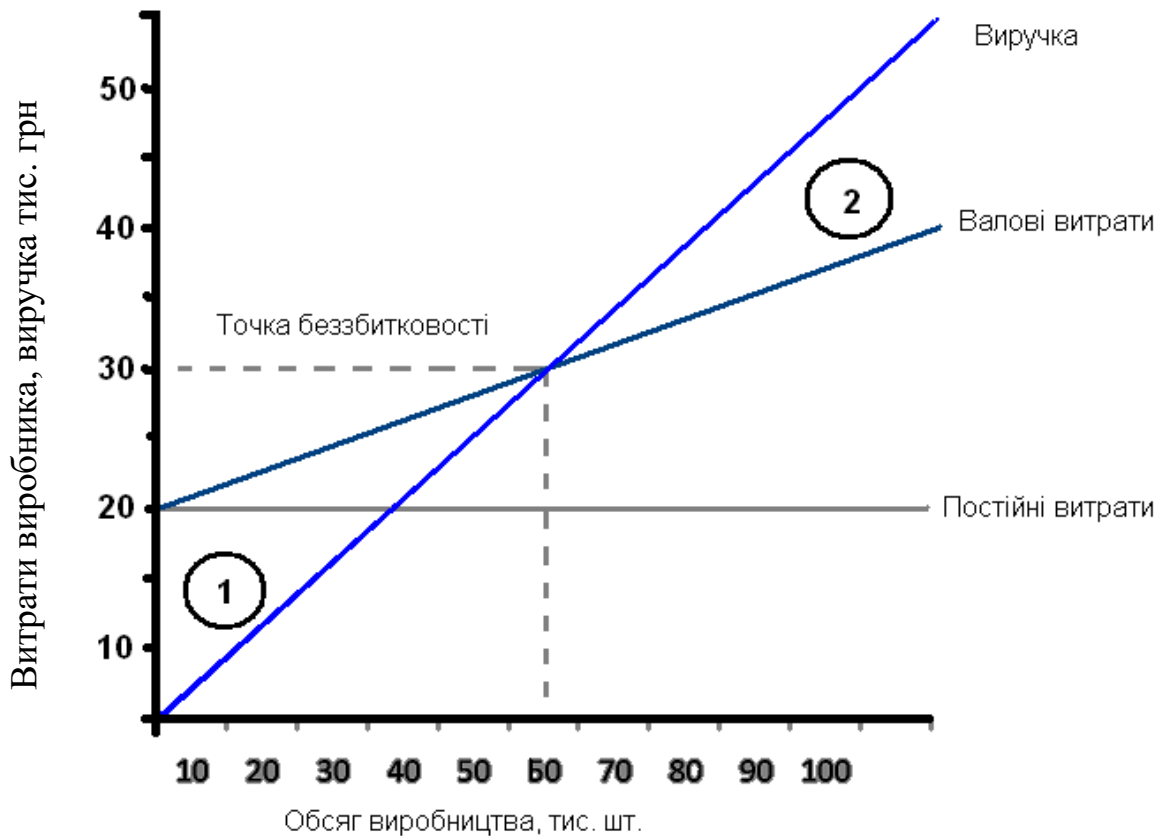
Рентабельність



це відносний показник, який характеризує рівень ефективності господарської діяльності. Він визначається відношенням прибутку до понесених витрат або активів, які зумовили його одержання в процесі підприємницької діяльності

Рівень рентабельності господарської діяльності підприємства (P_n) визначають відношенням чистого прибутку ($\Pi_{ч}$) до операційних витрат (ОВ) і виражається в процентах:

$$P_n = \frac{\Pi_{ч}}{ОВ} \times 100$$

Рівень рентабельності підприємства показує величину одержаного чистого прибутку в результаті господарської діяльності з розрахунку на 1 грн виробничих витрат і характеризує ефективність їх використання. При цьому кожний відсоток рівня рентабельності відповідає отриманню однієї копійки чистого прибутку на гривню витрат виробництва

Рівень рентабельності конкретного виду продукції (P_i) визначається відношенням валового прибутку від реалізації продукції (Пв) до повної її собівартості (Сп) і виражається в процентах

$$P_i = \frac{\Pi_{в}}{C_n} \cdot 100$$

Таблиця 16.1

Рентабельність виробництва сільськогосподарської продукції, 2012 р.

Продукція	Виручка від реалізації, тис. грн	Повна собівартість, тис. грн	Прибуток (збиток), тис. грн	Рівень рентабельності, %
Зерно	37238974,8	29543543,9	7695430,9	26,0
Цукрові буряки	3553673	2603930,1	949742,9	36,5
Соняшник	16200780,5	10320888,1	5879892,4	57,0
Картопля	705569,4	599742,1	105827,3	17,6
Овочі	1741819,5	1606183,9	135635,6	8,4
Молоко	6142018	5184475,3	957542,7	18,5
Жива маса ВРХ	2042250	2715025,6	-672775,6	-24,8
Жива маса свиней	5078969,5	5275411,3	-196441,8	-3,7
Жива маса птиці	729343,2	876277,4	-146934,2	-16,8
Яйця	5590733,5	4026962,5	1563771	38,8
Вовна	3518	11954,3	-8436,3	-70,6

Рентабельність характеризує також ефективність використання **основного і оборотного капіталу**. Сільськогосподарські підприємства мають багато різноманітних засобів виробництва, які тією чи іншою мірою формують фінансові результати господарств. Для визначення економічної ефективності основного і оборотного капіталу використовують такий показник, як

Норма прибутку

визначається з відношення чистого прибутку до основного і оборотного капіталу виражається у відсотках

Ефективність використання інвестованих ресурсів характеризується такими показниками

Рівень рентабельності активів (P_a) визначається відношенням чистого прибутку ($\Pi_{ч}$) до середньорічної вартості активів (A_c) і виражається в процентах

$$P_a = \frac{\Pi_{ч}}{A_c} \cdot 100$$

Цей показник характеризує ефективність використання всього наявного майна підприємства

Рівень рентабельності власного капіталу ($P_{вк}$) визначається відношенням чистого прибутку ($\Pi_{ч}$) до власного капіталу підприємства (K_B) і виражається в процентах

$$P_{вк} = \frac{\Pi_{ч}}{K_B} \cdot 100$$

Цей показник характеризує ефективність використання активів підприємства

Фінансова стійкість підприємства характеризується співвідношенням власного і залученого капіталу. Вона визначається коефіцієнтом автономії та фінансової стійкості.

Коефіцієнт автономії (K_a) визначається відношенням власного капіталу (BK) до валюти балансу (BB), що є сумою всіх джерел фінансування

$$K_a = \frac{BK}{BB}$$

Коефіцієнт фінансової стійкості ($K_{фс}$) визначається співвідношенням власного (BK) та залученого капіталу ($ЗК$)

$$K_{фс} = \frac{BK}{ЗК}$$

Якщо власний капітал зростає і переважає залучений, то це характеризує зменшення боргових зобов'язань підприємства. Це свідчить про зміцнення фінансової незалежності підприємства

Фінансова стійкість підприємства характеризується також платоспроможністю підприємства, тобто його здатністю своєчасно розраховуватися з боргами. Платоспроможність підприємства характеризується коефіцієнтом абсолютної ліквідності ($K_{ал}$), який визначається відношенням абсолютно ліквідних активів ($A_{ал}$) до поточних зобов'язань (ПЗ)

$$K_{ал} = \frac{A_{ал}}{ПЗ}$$

Абсолютно ліквідні активи підприємства включають кошти та поточні фінансові інвестиції

Коефіцієнт абсолютної ліквідності показує частку платіжних зобов'язань, яку підприємство може сплатити наймобільнішими засобами – коштами та їх еквівалентами

Фінансовий стан і рівень платоспроможності підприємства вважається нормальним, якщо $K_{ал} > 0,5$. Передумовою задовільної ліквідності підприємства є підвищення рентабельності господарської діяльності

16.5. Шляхи підвищення економічної ефективності сільськогосподарського виробництва

Шляхи підвищення економічної ефективності сільськогосподарського виробництва передбачає:



Збільшення виробництва і підвищення якості сільськогосподарської продукції при одночасному зменшенні затрат праці і коштів на одиницю продукції

Шляхи підвищення ефективності сільськогосподарського виробництва передбачають комплекс таких основних заходів

→ Поліпшення використання землі і підвищення її родючості

→ Впровадження комплексної механізації і автоматизації виробництва

→ Підвищення рівня забезпеченості господарств основним та оборотним капіталом та поліпшення його використання

→ Впровадження інтенсивних і ресурсозберігаючих технологій та індивідуальних методів виробництва

→ Підвищення якості і збереження виробленої продукції

→ Поглиблення спеціалізації і посилення концентрації виробництва на основі міжгосподарської кооперації і агропромислової інтеграції

→ Широке використання прогресивних форм організації виробництва і оплати праці

Список рекомендованої літератури

1. Андрійчук В.Г. Економіка аграрних підприємств: Підручник. – 2-е вид., доп. і перероблене. – К: КНЕУ, 2002. – 624с.
2. Дієсперов В.С. Ефективність виробництва у сільськогосподарському підприємстві. – К: ННЦ ІАЕ. 2008. – 340с.
3. Іванух Р.А., Дусановський С.Л., Білан Є.М. Аграрна економіка і ринок. – Т.: Економічна думка, 2003. – 256с.
4. Економіка аграрного підприємства: Підруч. для екон. і технол. спец. аграр.вищ. навч. закл. I-II рівнів акредитації / За редакцією С.І. Михайлова - К.: Український центр духовної культури, 2004.-396с.
5. Економіка підприємства: 36. практ. завдань. – Чернівці: Рута, 2005. – 72с.
6. Курган В.П. Економіка аграрних підприємств: Навчально-методичний посібник. – Суми: ВТД «Університетська книга», 2008. – 270с.
7. Мацибора В.І., Збарський В.К., Мацибора Т.В. Економіка підприємства: Навчальний посібник. – К.: Каравелла, 2012. – 319с.
8. Шваб Л.І. Економіка підприємства: Навчальний посібник для студентів вищих навчальних закладів. 4-е вид. – К.: Каравелла, 2008. – 584с.
9. Шпичак О.М. Ціна, витрати, прибутки агровиробництва та інфраструктура продовольчих ринків – К: ІАЕ, 2000. – 585с.

Питання для самоперевірки

1. Які види економічних результатів діяльності підприємства?
2. Формування прибутку та його види?
3. У чому суть і значення підвищення ефективності сільськогосподарського виробництва?
4. Які показники характеризують економічну ефективність сільськогосподарського виробництва і методи їх визначення?
5. Якими показниками визначається прибутковість і фінансова стійкість підприємства?
6. Що таке рентабельність виробництва і методи визначення її рівня?
7. Які основні шляхи підвищення економічної ефективності сільськогосподарського виробництва?

Термінологічний словник

Валова продукція - це є вся продукція вироблена підприємством протягом року в натуральному або вартісному виразі.

Валовий прибуток - це весь прибуток підприємства, одержаний від усіх видів діяльності, до його оподаткування та розподілу. Такий прибуток ще називається балансовим.

Виробництво - процес створення матеріальних і суспільних благ, необхідних для існування і розвитку. Створюючи певні блага люди вступають у зв'язки і взаємодію – виробничі відносини. Тому виробництво є завжди суспільним.

Грошова виручка - кошти, що надійшли на рахунок підприємства за реалізовану (продану) продукцію чи надану послугу. Виручка від реалізації складається з суми, від реалізації основної продукції, товарів народного споживання, відходів виробництва, наднормативних і зайвих матеріалів. З неї вилучається вартість продукції, відвантаженої споживачу з порушенням умов договору поставки.

Економічна ефективність - означає виробництво певного обсягу продукції з мінімальними витратами відповідних ресурсів.

Ефект - це результат виробничо-господарської діяльності підприємства або тих чи інших заходів, здійснюваних у сільськогосподарському виробництві.

Ефективність - визнається співвідношенням між результатами господарської діяльності підприємства і використаними для одержання цих результатів матеріальними, трудовими та фінансовими ресурсами (витрати виробництва).

Кінцева продукція - безпосередньо йде для особистого споживання населення або виходить за межі сільського господарства і визначає ступінь задоволення потреб суспільства з погляду кількості і якості продукції, саме вона визначає реальний вклад кожного аграрного підприємства у виробництво сукупного суспільного продукту, тому це важливий показник результату господарської діяльності.

Маржинальний прибуток - це різниця між виручкою від продажу продукції та змінними витратами. Він включає власне прибуток і постійні витрати. Якщо калькулювання собівартості продукції здійснюється лише за змінними витратами, то такий прибуток за величиною буде дорівнювати валовому прибутку.

Операційний прибуток - це прибуток від операційної діяльності. Він дорівнює валовому прибутку підприємства за мінусом невикористаних витрат – адміністративних витрат, витрат на збут продукції та інших операційних витрат.

Прибуток - це реалізована частина чистого доходу, Прибуток визначається як різниця між виручкою від реалізації продукції і її повною собівартістю.

Рентабельність - це відносний показник, який характеризує рівень ефективності господарської діяльності. Він визначається відношенням прибутку до понесених витрат або активів, які зумовили його одержання в процесі підприємницької діяльності.

Товарна продукція - це частина валової продукції, яка реалізується за межі підприємства різним споживачам.

Точка беззбитковості – це об'єм реалізації, при якому відсутні як прибутки, так і збитки, тобто виручка від реалізації дорівнює витратам на виробництво.

Чиста продукція (валовий дохід) - це знову створена вартість, чиста продукція (ВД) визначається як різниця між вартістю валової продукції і вартістю спожитих засобів виробництва, що включає матеріальні витрати та суму амортизаційних відрахувань.

Чистий дохід - це кінцевий результат підприємства, що певною мірою відображає ефективність виробництва, можливості його розширеного відтворення, ступінь вигідності виробництва валової і товарної продукції в даних природних і економічних умовах.

Чистий прибуток - це прибуток після оподаткування, тобто прибуток, що реально поступає в розпорядження підприємства.

Тема 17. Спеціалізація, концентрація та інтеграційні процеси в сільськогосподарському виробництві

Ключові програмні питання

1. Суть і об'єктивні умови розвитку спеціалізації аграрних підприємств
2. Концентрація сільськогосподарського виробництва
3. Інтеграційні процеси в сільськогосподарському виробництві

Ключові програмні поняття і терміни

- | | |
|--|---------------------------------------|
| ➤ Спеціалізація | ➤ Нагромадження |
| ➤ Зональна спеціалізація | ➤ Централізація |
| ➤ Господарська спеціалізація | ➤ Інтеграція |
| ➤ Внутрішньогосподарська спеціалізація | ➤ Агропромислові підприємства |
| ➤ Внутрішньогалузева спеціалізація | ➤ Підприємства агрофірми |
| ➤ Концентрація виробництва | ➤ Виробничі агропромислові об'єднання |

17.1. Суть і об'єктивні умови розвитку спеціалізації аграрних підприємств

Спеціалізація сільськогосподарського виробництва характеризує суспільний поділ праці між різними галузями сільського господарства, а також всередині їх.

У процесі розвитку продуктивних сил і поглиблення спеціалізації сільського господарства відособлюються і створюються все нові галузі для виробництва окремих видів продукції. Спеціалізація сільськогосподарського виробництва як форма суспільного поділу праці характеризує його з *якісного* боку.

Спеціалізація сільськогосподарського виробництва - це переважаючий розвиток однієї або кількох галузей у виробництві товарної продукції в окремих підприємствах і регіонах (районах, областях, природно-економічних зонах).

Розвиток цих галузей визначає виробничий напрям господарства.

Суспільний поділ праці в сільському господарстві здійснюється в межах природно-економічних зон, областей і районів, окремих господарств та їх виробничих підрозділів.

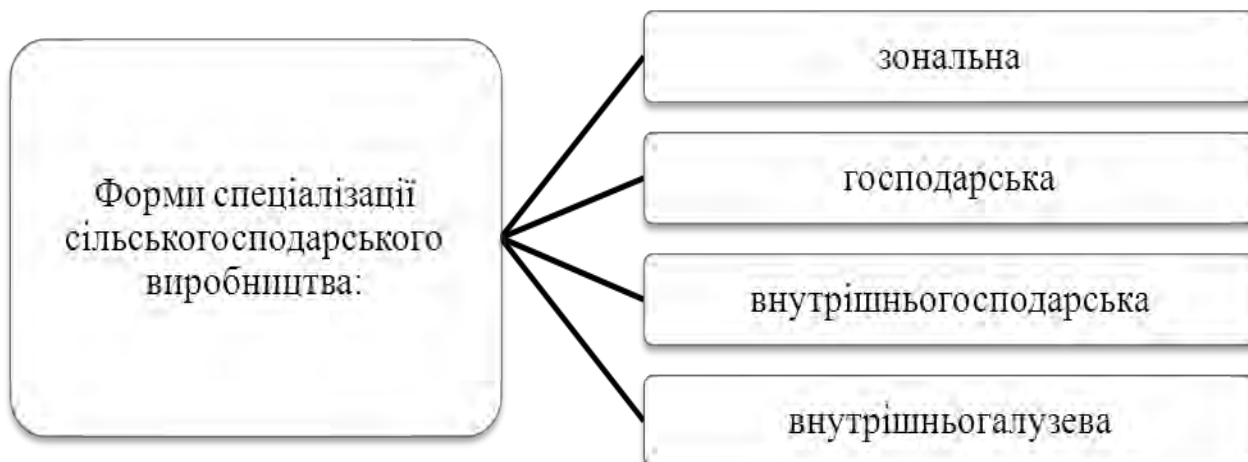

Зональна спеціалізація характерна щодо сільськогосподарського виробництва певних територіальних одиниць - районів, областей і природно-економічних зон. Ця форма суспільного поділу праці зумовлюється особливостями природно-економічних умов, які сприяють ефективному розвитку тієї чи іншої галузі сільського господарства. Наприклад, господарства Лісостепу України спеціалізуються переважно на виробництві цукрових буряків, Степу - на виробництві зерна, Криму - на виноградарстві і салівництві

Господарська спеціалізація - це спеціалізація сільськогосподарського виробництва окремих аграрних підприємств та об'єднань. Вона передбачає, як правило, поділ праці між сільськогосподарськими підприємствами в адміністративному районі. При цьому підприємства можуть мати однорідну або різну спеціалізацію сільськогосподарського виробництва залежно від природних і економічних умов господарства

Внутрішньогосподарська спеціалізація - характерна для виробничих підрозділів сільськогосподарських підприємств - відділків, бригад, ферм. Вони спеціалізуються на виробництві окремих видів продукції рослинництва і тваринництва або виконують окремі технологічні процеси, що забезпечують виробництво певних кінцевих продуктів. Внутрішньогосподарська спеціалізація дає змогу збільшити розміри сільськогосподарських галузей, довести їх до оптимальних і забезпечити переведення їх на індустріальну основу

Внутрішньогалузева спеціалізація - це спеціалізація сільськогосподарських підприємств та їх господарських підрозділів по стадіях технологічного процесу виробництва кінцевої продукції. Вона передбачає поділ праці всередині окремих галузей на виробничі цикли, які відрізняються технологією виробництва і засобами механізації. Процес виробництва сільськогосподарської продукції розподіляється між самостійними по стадійно спеціалізованими підприємствами або їх внутрішньогосподарськими підрозділами

Показники спеціалізації

1. Характеризують структуру виробництва

- Основний показник: *Структура товарної продукції* – це відношення виручки від реалізації одного виду продукції в загальній сумі виручки, яку одержало підприємство
- Допоміжні показники:
 - структура валової продукції
 - структура посівних площ
 - структура поголів'я тварин
 - структура виробничих витрат

2. Характеризують економічну ефективність спеціалізації

- Виробництво валової продукції на 100 га с.-г. угідь
- Виробництво товарної продукції на 100 га с.-г. угідь
- Продуктивність праці
- Собівартість продукції
- Прибуток
- Рівень рентабельності

Отже, спеціалізація аграрного підприємства визначається *структурою грошових надходжень від реалізації товарної продукції*, в якій відображується економічне значення окремих сільськогосподарських галузей в господарстві.

Галузь - це сфера матеріального виробництва, яка характеризується видом і призначенням кінцевої продукції, певною технологічною схемою, системою машин та особливістю організації.

Таблиця 17. 1

Структура товарної продукції

Продукція	ВСК «Колос»			СТОВ «Маяк»		
	грн	%	Ранжи- рований ряд	грн	%	Ранжи- рований ряд
Зерно	435769	35,4	1	429300	32,9	1
Соняшник	4500	0,4	8	15012	1,1	7
Цукрові буряки	297600	24,2	2	377500	28,8	2
Картопля	8320	0,7	7	6200	0,5	8
Овочі	-	-	9	1680	0,1	9
Молоко	150175	12,2	4	168100	12,9	4
Приріст ВРХ	286362	23,2	3	243500	18,6	3
Приріст свинини	25600	2,1	5	46300	3,6	5
Підсобні промисловості	22700	1,8	6	20400	1,5	6
Всього по господарству	1231026	100	X	1307992	100	X

Таблиця 17. 2

Показники економічної ефективності спеціалізації головних галузей
рослинництва у господарствах

Показники	Один. виміру	ВСК «Колос»		СТОВ «Маяк»	
		зерно	цукровий буряк	зерно	цукровий буряк
1. Посівна площа	га	565	437	310	280
2. Валовий збір	ц	21470	152950	1120	100810
3. Урожайність	ц/га	38,0	350	36,1	360
4. Затрати на виробництво продукції	тис. грн	3220,5	2447,2	1568,0	1512,1
5. Собівартість 1 ц	грн	150,0	16	140,0	15,0
6. Ціна реалізації 1 ц продукції	грн	160	20	160	20
7. Прибуток, всього	тис. грн	214,7	611,8	224,0	504,1
8. Рівень рентабельності	%	6,66	25,0	14,3	33,3
9. Затрати праці на продукцію, всього	люд-год	4500	156000	2300	114320
10. Затрати праці на 1 ц	люд-год	0,21	1,01	0,20	1,13

Таблиця 17.3

Показники економічної ефективності спеціалізації головних галузей тваринництва

Показники	Один. виміру	ВСК «Колос»		СТОВ «Маяк»	
		приріст врх	молоко	приріст врх	молоко
Поголів'я	гол.	840,0	205,0	724,0	224,0
Валовий вихід продукції	ц	5040,0	6826,0	4850,8	7153,0
Продуктивність голови	1 ц/гр	600,0	33,3	670,0	32,0
Затрати на виробництво продукції	тис. грн	4284,0	1023,9	4220,0	1144,5
Собівартість 1 ц продукції	1 ц грн	850,0	150,0	870,0	160,0
Ціна реалізації 1 ц продукції	1 ц грн	950,0	200,0	950,0	200,0
Прибуток всього	тис. грн	504,0	341,3	389,0	286,1
Рівень рентабельності	%	11,8	33,3	9,2	25,0

За економічним значенням і обсягами виробництва галузі поділяють





Залежно від рівня спеціалізації сільськогосподарських підприємств, кількості головних галузей та їх співвідношення розрізняють такі типи спеціалізованих господарств

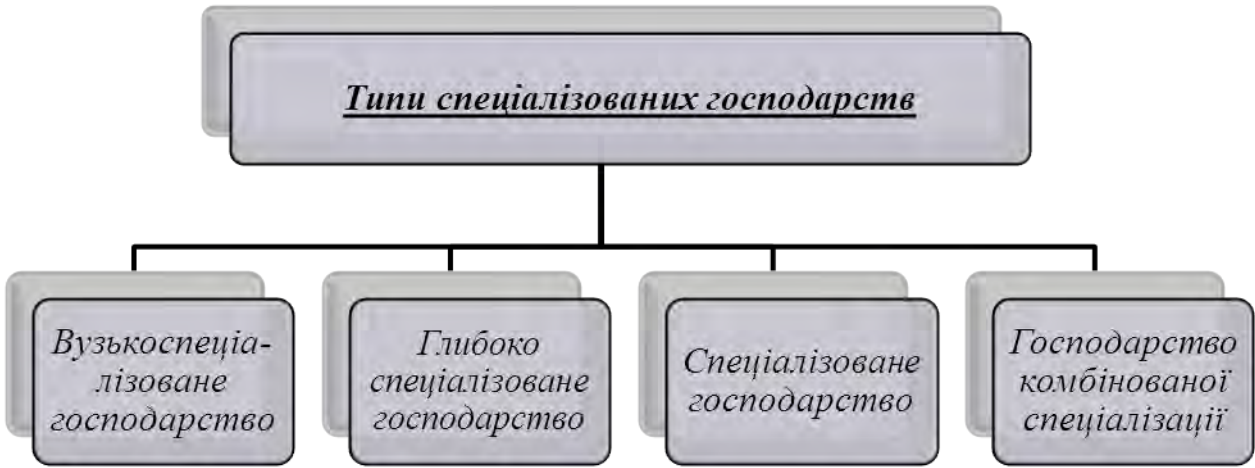

Вузькоспеціалізовані господарства мають переважно одну головну галузь, продукція якої в структурі товарної продукції становить **80-90 %**. До них відносяться:

птахофабрики

тваринницькі комплекси

господарства з відгодівлі великої рогатої худоби і свиней

парниково-тепличні

інші господарства

вузька спеціалізація властива для виробництва таких видів сільськогосподарської продукції, технологія яких дає змогу рівномірно протягом року використовувати робочу силу і засоби виробництва

Глибоко спеціалізовані господарства мають одну головну та 3-4 додаткових сільськогосподарських галузей. Головна галузь, що визначає спеціалізацію аграрного підприємства, забезпечує понад **50 %** грошових надходжень від реалізації товарної продукції. До цього типу відносяться:

скотовідгодівельні

свинарські

птахівничі

інші господарства

У спеціалізованих господарствах розвиваються дві головні галузі, які забезпечують **60-70 %** грошових надходжень від реалізації продукції, а також 3-4 додаткових. До цього типу належать такі господарства, як:

скотарсько-зернові

скотарсько-буряківницькі

овоче-молочні

та інші

Господарства комбінованої спеціалізації мають у своєму складі 3 головні галузі, які забезпечують понад **75 %** грошових надходжень від реалізації товарної продукції, а також 3-4 додаткових. Це господарства:

скотарсько-буряківничо-зернові

скотарсько-свинарсько-льонарські

та інші

Економічна ефективність спеціалізації сільськогосподарського виробництва характеризується системою показників:

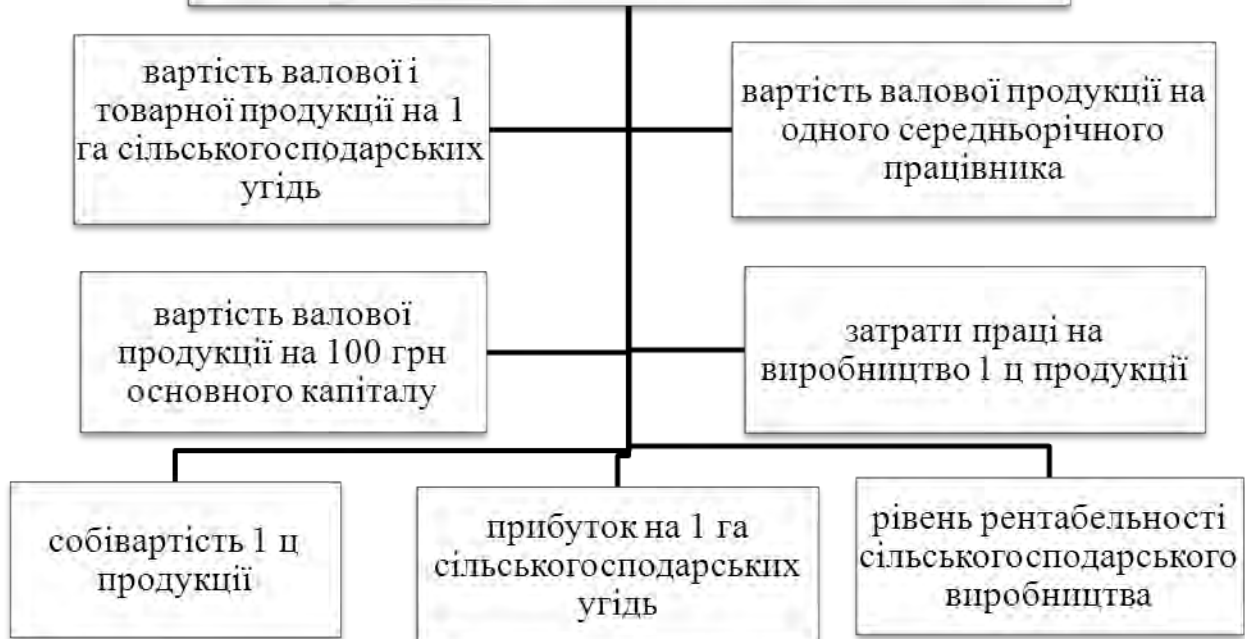

Висновок

Науково обґрунтована спеціалізація аграрних підприємств сприяє збільшенню виробництва сільськогосподарської продукції, підвищенню продуктивності праці, зниженню собівартості продукції, що забезпечує ефективне використання виробничих ресурсів. Природні й економічні умови України різноманітні, тому вирішення питань раціональної спеціалізації сільськогосподарського виробництва є важливим напрямком підвищення його ефективності.

17.2. Концентрація сільськогосподарського виробництва

Концентрація сільськогосподарського виробництва — це процес зосередження засобів виробництва, земельних і трудових ресурсів з метою збільшення виходу продукції у підприємствах і об'єднаннях.

Концентрація виробництва в аграрних підприємствах здійснюється в двох формах: нагромадження і централізації виробництва.

Нагромадження забезпечує розширене відтворення і сприяє посиленню концентрації виробництва. З розвитком господарств зростають розміри їх основного і оборотного капіталу, і це є головною передумовою концентрації сільськогосподарського виробництва

Централізація виробництва — це збільшення його розмірів шляхом об'єднання кількох господарств в одне і встановлення єдиного керівництва

Концентрація сільськогосподарського виробництва здійснюється в усіх країнах світу і зумовлює підвищення ефективності господарювання. Так, у США:

Дрібні ферми становлять 72 % всіх фермерських господарств

Вони використовують:

29 % земельних угідь

31% сільськогосподарських машин і обладнання

44 % працівників сільського господарства

Однак дрібні фермерські господарства країни одержують лише близько 10% валового доходу

14%- великих ферм одержують 74% валового доходу

З концентрацією виробництва тісно пов'язане питання визначення розмірів сільськогосподарських галузей і підприємств, які забезпечують їх високу ефективність. *Основним показником рівня концентрації сільськогосподарського виробництва є обсяг валової продукції в натуральному або вартісному виразі*

↙

Розміри сільськогосподарських підприємств характеризують також *додаткові показники:*

площа сільськогосподарських угідь і ріллі

чисельність середньорічних працівників

наявність основних засобів виробництва

поголів'я продуктивності худоби і птиці

Слід відзначити, що про розміри господарства площа землі свідчить лише посередньо і тим менш достовірно, чим ширше і швидше здійснюється інтенсифікація сільськогосподарського виробництва. А вартість валової продукції господарства характеризує його розміри прямо і в усіх випадках.

Інтенсифікація сільськогосподарського виробництва забезпечує збільшення виробництва продукції на одній і тій же земельній площі. Тому господарство порівняно з невеликою земельною площею перетворюється за цих умов у велике за розмірами виробництво сільськогосподарської продукції.

Розвиток аграрних підприємств закономірно здійснюється на основі концентрації виробництва, тому що від їх розмірів залежить рівень ефективності. Проте у зв'язку з особливостями сільськогосподарського виробництва подальше збільшення розмірів господарств не надає їм вирішальної переваги і не завжди забезпечує високу ефективність.

З розширенням розмірів сільськогосподарських підприємств насамперед значно зростають транспортні витрати. Тому перевага великого виробництва в сільському господарстві має місце лише до певної межі, і ці межі не однакові для окремих підприємств і його галузей в різних природно-економічних умовах.

Розміри аграрних підприємств повинні бути *оптимальними*, щоб у конкретних умовах забезпечувати найефективніше використання земельних угідь, засобів виробництва і трудових ресурсів. В ННЦ «Інститут аграрної економіки» обґрунтовані оптимальні розміри сільськогосподарських підприємств за площею ріллі для:

Полісся — 1,5-2,5 тис. га, Лісостепу — 3-5, північного і центрального Степу — 5-7, південного Степу — 6-8 тис. га.

Ефективність функціонування фермерських господарств значною мірою залежить від їх розмірів. В ННЦ «Інститут аграрної економіки» опрацьована методика, за якої визначені раціональні розміри фермерських господарств.

Для господарств зернового напрямку вони становлять 300-400 га ріллі, для картоплярського — 100-150 га, овочівницького — 25-50 га, плодово-ягідного — 30-60 га, виноградарського — 20-50 га.

Поглиблення спеціалізації і посилення концентрації сільськогосподарського виробництва безпосередньо пов'язані з економічним обґрунтуванням різних виробничих типів господарств.

Виробничий тип господарств

Це сукупність підприємств однакової спеціалізації, подібних за характером поєднання головних галузей і рівнем інтенсивності. Визначення виробничих типів господарств у різних природно-економічних умовах і обґрунтування їх розвитку сприяють поглибленню спеціалізації та підвищенню інтенсивності виробництва

У зонах поширені такі типи господарств

Полісся

- скотарсько-льонарсько-картоплярський
- скотарсько-льонарський

Лісостеп

- скотарсько-буряківницько-зерновий
- скотарсько-буряківницький
- свинарсько-буряківницький

Степ

- скотарсько-зерново-олійний
- скотарсько-зерновий
- зерново-молочно-овочевий

17.3. Інтеграційні процеси в сільськогосподарському виробництві

Поглиблення спеціалізації і посилення концентрації сільськогосподарського виробництва може здійснюватися на основі міжгосподарської кооперації. Як форма суспільної організації виробництва міжгосподарська кооперація передбачає більш глибоку спеціалізацію кооперованих підприємств на основі об'єднання їх виробничих ресурсів.

Міжгосподарська кооперація являє собою об'єднання фінансових, матеріальних і трудових ресурсів сільськогосподарських підприємств для організації спільного виробництва окремих видів продукції.

При здійсненні спеціалізації і концентрації на основі міжгосподарської кооперації дотримуються таких принципів:

добровільність у співробітництві сільськогосподарських підприємств

науковий підхід до вибору організаційних форм і напрямів діяльності міжгосподарських підприємств

збереження господарської самостійності підприємств і організацій, які входять у міжгосподарські об'єднання

матеріальна заінтересованість господарств у співробітництві

досягнення головної мети — збільшення виробництва і реалізації сільськогосподарської продукції та підвищення ефективності виробництва

Кооперування підприємств з виробництва сільськогосподарської продукції називається *горизонтальною інтеграцією*.

Вона здійснюється двома шляхами:

об'єднанням окремих по стадійно спеціалізованих підприємств для виконання певних функцій у виробництві сільськогосподарської продукції

об'єднанням виробничих ресурсів господарств для створення спільних спеціалізованих підприємств



В умовах багатокладного сільськогосподарського виробництва у кооперативній діяльності беруть участь також фермерські господарства. Кооперування фермерів зумовлюють багато факторів, проте всі вони пов'язані із складністю сільськогосподарського виробництва та недосконалістю аграрного ринку.

Організаційною формою кооперування фермерських господарств є комерційні організації, а основна мета кооперативної діяльності — забезпечення економічних вигод і можливості отримати більшу масу прибутку.

Дальший розвиток міжгосподарської кооперації відбувається на основі агропромислової інтеграції. Створення спеціалізованого виробництва у сільському господарстві зумовлює необхідність налагодження більш тісних виробничих зв'язків між сільськогосподарськими та промисловими підприємствами.

Кооперування сільськогосподарських та промислових підприємств називається вертикальною інтеграцією. Кооперування та інтеграція по вертикалі, характеризуючи об'єктивну закономірність агропромислового синтезу, дедалі більше впливає на розвиток продуктивних сил сільського господарства.

Агропромислова інтеграція — це вища форма міжгосподарської кооперації, яка об'єднує сільськогосподарські галузі, переробну промисловість, обслуговуючі виробництва, а також торгівлю виробленою продукцією.

Основні форми агропромислових підприємств і об'єднань:

Агропромислові підприємства — це сільськогосподарські підприємства, які мають у своєму складі промислові виробництва з переробки сільськогосподарської продукції

Основою їх діяльності є органічна єдність виробництва сільськогосподарської продукції та її промислової переробки. Промислові виробництва агропромислових підприємств мають постійний штат працівників і переробляють не менше 25 % продукції однієї з головних галузей господарства. Їх виробнича спеціалізація визначається кінцевим промисловим продуктом і на основі цього досягається оптимальний рівень розвитку обох галузей інтегрованого виробництва. До агропромислових підприємств належать такі господарства, в яких частка продукції, виробленої з власної сільськогосподарської сировини, разом з товарною продукцією сировинної галузі інтегрованої сфери становить понад 20 % виручки від реалізації товарної продукції

Розвиток агропромислової інтеграції має особливо велике значення при виробництві і переробці малотранспортабельної продукції (овочів, плодів, ягід, ефіроолійних культур, молока та ін.), технологія збирання і переробки якої не допускає розриву в часі.

Агрофірми - це сільськогосподарські підприємства, які у своїй організаційно-виробничій структурі, крім промислових виробництв з переробки і зберігання сільськогосподарської продукції, мають ланки ринкової інфраструктури (торгівельні підприємства, служби маркетингу тощо). Вони залучають до агропромислової інтеграції сфери обігу товару і його реалізації споживачеві, що сприяє підвищенню ефективності сільськогосподарського і промислового виробництва

Форми інтеграції:

Виробничі агропромислові об'єднання, в яких на основі раціональної спеціалізації і кооперації сільськогосподарських, промислових та інших підприємств під єдиним господарським керівництвом організуються виробництво, промислова переробка, зберігання і реалізація сільськогосподарської продукції. Агропромислові об'єднання створюються з врахуванням галузевого і територіального поділу праці

Науково-виробничі об'єднання – це поєднання зусиль підприємства АПК і наукових закладів. Науково-виробничі об'єднання включають науково-дослідні заклади (НДІ, дослідні станції), конструкторські бюро, дослідно-виробничі і експериментальні господарства, сільськогосподарські підприємства. Головне завдання науково-виробничого об'єднання — прискорення науково-технічного прогресу в сільському господарстві та планомірне впровадження результатів наукових досліджень у сільськогосподарське виробництво

Висновок

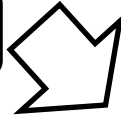

Розвиток агропромислової інтеграції передбачає підвищення ефективності сільськогосподарського виробництва, значне поліпшення умов праці та побуту сільських трудівників. Інтегровані галузі промисловості набувають дедалі більшого значення у розвитку продуктивних сил сільського господарства і розв'язанні соціально-економічних проблем села.

Список рекомендованої літератури

1. Економіка аграрного підприємства: Підруч. для екон. і технол. спец. аграр.вищ. навч. закл. I-II рівнів акредитації / за ред. С.І Михайлова -К.: Український центр духовної культури, 2004.-396с.
2. Курган В.П. Економіка аграрних підприємств: Навчально-методичний посібник. - Суми: ВТД «Університетська книга», 2008. - 270с.
3. Мацибора В.І., Збарський В.К., Мацибора Т.В. Економіка підприємства: Навч.посібник. -К.: Каравела, 2012.-319с.
4. Реформування та розвиток підприємств агропромислового виробництва. За ред. П.Т. Саблука, - К.: ІАЕ УААН, 1999. - 340с.
5. Розвиток господарських формувань і організація виробництва в аграрній сфері АПК. За ред. М.В. Зубця, П.Т. Саблука, В.Я. Месель-Веселяка - К.: ІАЕ, 1999.-296с.
6. Формування та функціонування ринку агропромислової продукції (практичний посібник) / За ред. П.Т. Саблука. - К.: ІАЕ, 2000. - 556с.

Питання для самоперевірки

1. У чому суть спеціалізації аграрних підприємств?
2. Які форми спеціалізації у сільському господарстві?
3. Як називається спеціалізація аграрного підприємства?
4. У чому суть концентрації сільськогосподарського виробництва?
5. Якими показниками визначається рівень концентрації сільськогосподарського виробництва?
6. Якими показниками характеризується економічна ефективність спеціалізації і концентрації виробництва?
7. Що таке горизонтальна і вертикальна інтеграція?
8. Які форми організації виробництва на основі міжгосподарської кооперації та агропромислової інтеграції?
9. Які економічні і соціальні наслідки агропромислової інтеграції?

Агропромислові підприємства - це вища форма міжгосподарської кооперації, яка об'єднує сільськогосподарські галузі, переробну промисловість, обслуговуючі виробництва, а також торгівлю виробленою продукцією.

Виробничі агропромислові об'єднання - в яких на основі раціональної спеціалізації і кооперації сільськогосподарських, промислових та інших підприємств під єдиним господарським керівництвом організуються виробництво, промислова переробка, зберігання і реалізація сільськогосподарської продукції. Агропромислові об'єднання створюються з врахуванням галузевого і територіального поділу праці.

Внутрішньогалузева спеціалізація - це спеціалізація сільськогосподарських підприємств та їх господарських підрозділів по стадіях технологічного процесу виробництва кінцевої продукції. Вона передбачає поділ праці всередині окремих галузей на виробничі цикли, які відрізняються технологією виробництва і засобами механізації. Процес виробництва сільськогосподарської продукції розподіляється між самостійними по стадійно спеціалізованими підприємствами або їх внутрішньогосподарськими підрозділами.

Внутрішньогосподарська спеціалізація - характерна для виробничих підрозділів сільськогосподарських підприємств - відділків, бригад, ферм. Вони спеціалізуються на виробництві окремих видів продукції рослинництва і тваринництва або виконують окремі технологічні процеси, що забезпечують виробництво певних кінцевих продуктів. Внутрішньогосподарська спеціалізація дає змогу збільшити розміри сільськогосподарських галузей, довести їх до оптимальних і забезпечити переведення їх на індустріальну основу.

Господарська спеціалізація - це спеціалізація сільськогосподарського виробництва окремих аграрних підприємств та об'єднань. Вона передбачає, як правило, поділ праці між сільськогосподарськими підприємствами в адміністративному районі. При цьому підприємства можуть мати однорідну або різну спеціалізацію сільськогосподарського виробництва залежно від природних і економічних умов господарства.

Зональна спеціалізація - характерна щодо сільськогосподарського виробництва певних територіальних одиниць - районів, областей і природно-економічних зон. Ця форма суспільного поділу праці зумовлюється особливостями природно-економічних умов, які сприяють ефективному розвитку тієї чи іншої галузі сільського господарства. Наприклад, господарства Лісостепу України спеціалізуються переважно на виробництві цукрових буряків, Степу - на виробництві зерна, Криму - на виноградарстві і садівництві.

Інтеграція - поглиблення спеціалізації і посилення концентрації сільськогосподарського виробництва може здійснюватися на основі міжгосподарської кооперації. Як форма суспільної організації виробництва міжгосподарська кооперація передбачає більш глибоку спеціалізацію кооперованих підприємств на основі об'єднання їх виробничих ресурсів.

Концентрація виробництва - це процес зосередження засобів виробництва, земельних і трудових ресурсів з метою збільшення виходу продукції у підприємствах і об'єднаннях.

Нагромадження - забезпечує розширене відтворення і сприяє посиленню концентрації виробництва. З розвитком господарств зростають розміри їх основного і оборотного капіталу, і це є головною передумовою концентрації сільськогосподарського виробництва.

Підприємства агрофірми - це сільськогосподарські підприємства, які у своїй організаційно-виробничій структурі, крім промислових виробництв з переробки і зберігання сільськогосподарської продукції, мають ланки ринкової інфраструктури (торгівельні підприємства, служби маркетингу тощо). Вони залучають до агропромислової інтеграції сфери обігу товару і його реалізації споживачеві, що сприяє підвищенню ефективності сільськогосподарського і промислового виробництва.

Спеціалізація – це переважаючий розвиток однієї або кількох галузей у виробництві товарної продукції в окремих підприємствах і регіонах (районах, областях, природно-економічних зонах).

Централізація - це збільшення його розмірів шляхом об'єднання кількох господарств в одне і встановлення єдиного керівництва.

Тема 18. Реструктуризація і санація підприємства

Ключові програмні питання

1. Поняття і форми реструктуризації підприємства
2. Види й показники ефективності реструктуризації підприємства
3. Санація (фінансове оздоровлення) підприємства

Ключові програмні поняття і терміни

- Реструктуризація підприємства
- Форми реструктуризації
- Види реструктуризації
- Показники реструктуризації
- Санація підприємства
- Бізнес-план санації

18.1. Поняття і форми реструктуризації підприємства

Ефективне функціонування підприємств є основою стабільного розвитку економіки і нарощування економічного потенціалу країни. Тому важливим завданням забезпечення подальшого розвитку та досягнення прибуткового функціонування підприємств, які перебувають у кризовому стані, є проведення їх структурної перебудови. Вона передбачає реструктуризацію і санацію потенційно конкурентоспроможних підприємств, що безпосередньо пов'язано з реалізацією відповідної структурної політики.

Реструктуризація підприємства – це здійснення організаційно-економічних, правових і технічних заходів, спрямованих на реорганізацію підприємства з метою відновлення його конкурентоспроможності.

Метою реструктуризації є

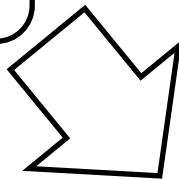

Відновлення ефективної діяльності підприємств, здатних виробляти конкурентоспроможну продукцію в умовах ринкової економіки. У зв'язку з цим реструктуризація має оперативно забезпечити виживання підприємства та відновлення його конкурентоспроможності та платоспроможності

Виконання основних завдань реструктуризації, можлива за умов здійснення її форм, видів і масштабів.

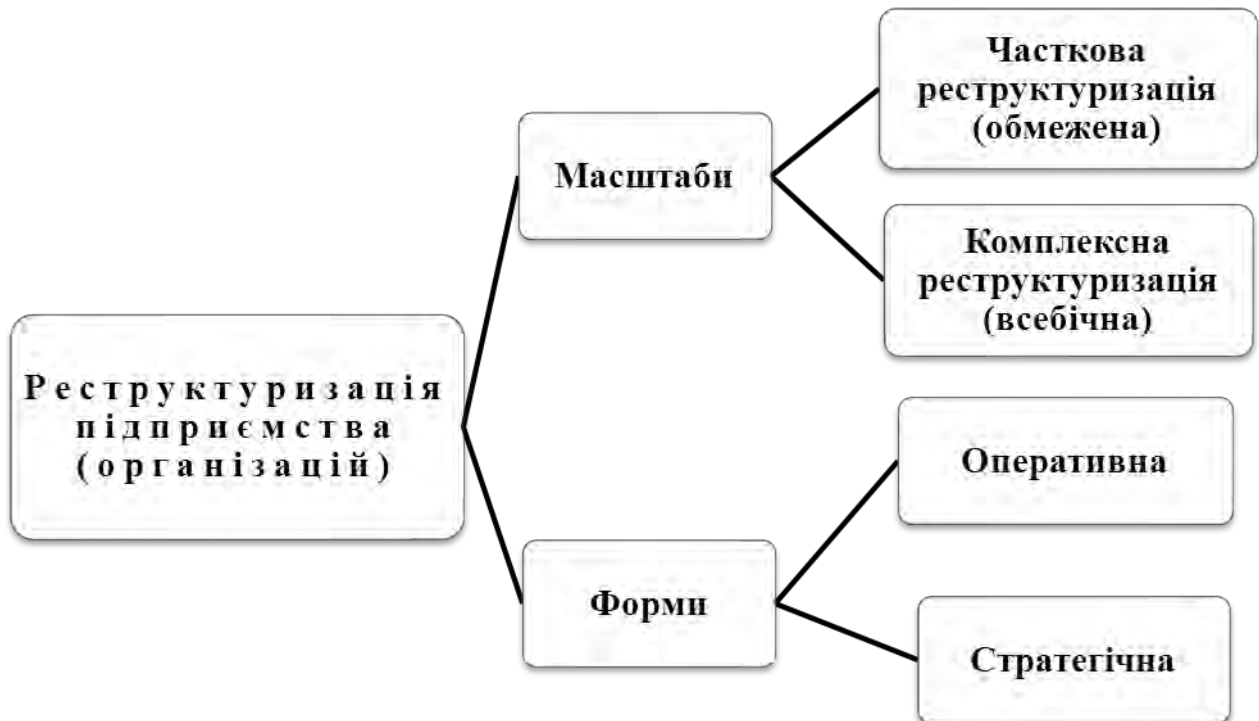

Оперативна реструктуризація передбачає комплекс заходів, які повинні забезпечити суттєве зростання виробництва і реалізації продукції та поліпшення фінансового стану підприємства. Ці заходи потребують проведення таких структурних змін: організаційної структури підприємства; виробничої структури шляхом виділення окремих структурних підрозділів; структури персоналу підприємства; зменшення дебіторської заборгованості; структури активів шляхом реалізації зайвого обладнання, транспортних засобів та виробничих запасів; структури виробничої програми; структури витрат і доходів; припинення вкладання неефективних інвестицій

Стратегічна реструктуризація підприємства забезпечує високу ефективність функціонування на основі його довготермінової конкурентноспроможності. Для досягнення такого рівня підприємницької діяльності необхідно визначити стратегічну мету підприємства, розробити стратегічну концепцію його розвитку, а також напрями та заходи досягнення цієї мети



18.2. Види і показники ефективності реструктуризації підприємства



Економічний вид реструктуризації характеризується таким обсягом реалізованої продукції, витратами на її виробництво та рівнем цін, за яких досягається високий рівень рентабельності господарської діяльності підприємства.

Організаційно-правовий вид реструктуризації передбачає проведення комерціалізації, коли діяльність підприємства ведеться з метою отримання прибутку, корпоратизації, що передбачає проведення акціонування і розподіл акцій між засновниками або інвесторами, змін організаційної структури та власника підприємства.

Фінансовий вид реструктуризації передбачає зміни структури пасивів балансу підприємства, зокрема забезпечення оптимального співвідношення власного і позичкового капіталу. За умови позитивного левериджу, коли доходи від залучення додаткових позичкових коштів перевищують витрати на здійснення цих операцій, зростає маса прибутку підприємства, а показники ліквідності (понад 0,2) і платоспроможності (понад 1) задовольняють вимоги ринку.

Порядок проведення реструктуризації підприємства (організації)

- 1. Попередній аналіз стану підприємства
- 2. Включення до Реєстру неплатоспроможних підприємств та організацій
- 3. Поглиблений аналіз техніко-економічного та фінансового стану підприємства
- 4. Обґрунтування концепції реструктуризації підприємства
- 5. Розробка плану реструктуризації, розробка бізнес-планів нових реорганізованих підприємств
- 6. Здійснення організаційно-економічних, правових і технічних заходів з реструктуризації
- 7. Визначення економічної ефективності реструктуризації підприємства
- 8. Оцінка результатів створення та функціонування нових організаційно-правових структур



Для визначення ефективності реструктуризації підприємства використовують такі показники:

Підвищення продуктивності праці за рахунок впровадження сучасних систем машин та прогресивних технологій

Збільшення обсягів виробництва і реалізації продукції

Поліпшення якості продукції

Зниження матеріаломісткості виробництва

Зниження витрат виробництва

Зростання грошових надходжень

Досягнення і зростання прибутковості

Задоволення платоспроможності та ліквідності

Комплекс заходів з реструктуризації

- 1. Заміна керівництва фірми
- 2. Часткова або повна приватизація
- 3. Часткове закриття
- 4. Проведення процедури банкрутства
- 5. Поділ великих підприємств на частини
- 6. Відокремлення від підприємств непрофільних структурних підрозділів
- 7. Виділення казенних підприємств або спецвиробництв
- 8. Звільнення підприємств від об'єктів соціальної інфраструктури
- 9. Продаж (або здавання в оренду) частини основних засобів підприємства
- 10. Конверсія та диверсифікація виробництва
- 11. Поліпшення якості продуктованих товарів (робіт, послуг)
- 12. Підвищення ефективності маркетингу
- 13. Зменшення витрат на виробництво
- 14. Запровадження нових прогресивних форм і методів управління
- 15. Скорочення чисельності зайнятих із забезпеченням соціальних пільг звільненим працівникам
- 16. Тимчасове припинення капітального будівництва та продаж об'єктів незавершеного будівництва
- 17. Продаж зайвого устаткування, матеріалів і комплектуючих виробів тощо
- 18. Відстрочка або списання боргів
- 19. Пошук інвестицій та інвесторів
- 20. Залучення кредитів для фінансової реструктуризації

Висновок



Необхідність та вибір видів реструктуризації залежить від стану фінансово-господарської діяльності підприємства та характеру його проблем. Тому в окремих випадках підприємство може потребувати лише часткової або обмеженої реструктуризації для відновлення економічної і технічної життєдіяльності. Підприємство, яке підлягає реструктуризації, встановлює певні стандарти фінансово-господарської діяльності, яких потрібно досягти на основі реалізації відповідних заходів, що забезпечать підвищення ефективності виробництва.

18.3. Санація (фінансове оздоровлення) підприємства

Санація – це комплекс заходів, спрямованих на запобігання банкрутству підприємства, поліпшення його фінансового стану та відновлення конкурентоспроможності.

Слово **«санація»** походить від латинського **«sansre»**, що означає оздоровлення або одужання.

Планування фінансового оздоровлення починається з аналізу причин кризового стану підприємства, що є основою для формування стратегічної цілі та стратегії проведення санації. Відповідно до обраної стратегії розробляється програма санації та бізнес-план її реалізації. Для відновлення платоспроможності та забезпечення ефективної господарської діяльності опрацьовуються заходи технічного і організаційного характеру та визначаються джерела фінансових коштів, необхідних для їхнього здійснення.

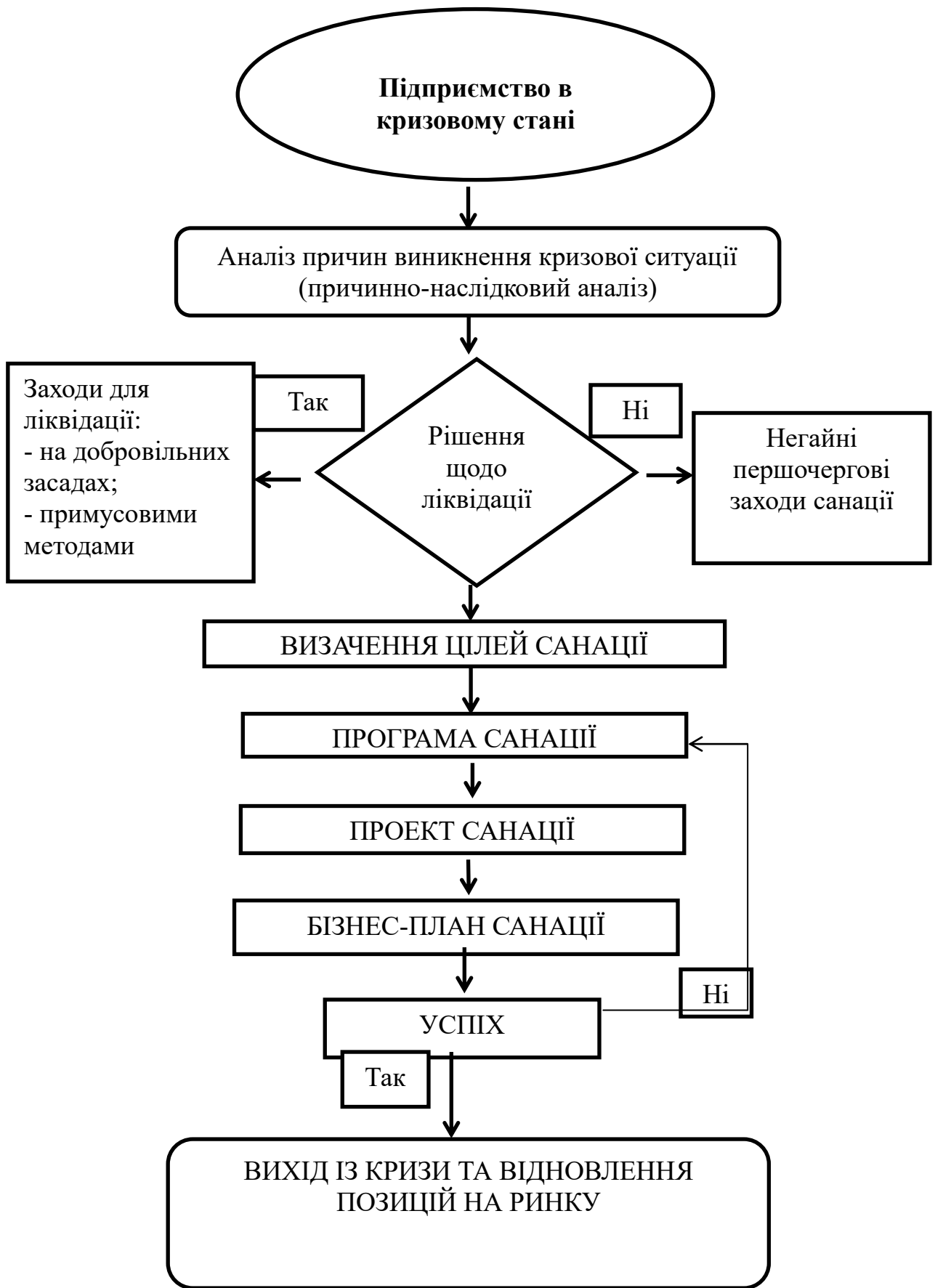



Список рекомендованої літератури

1. Бент Т., Довбня С. Вибір та обґрунтування доцільних форм і методів реструктуризації підприємств // Вісник УДАУ.- 2000.-№2. 116с.
2. Економіка підприємства: Підручник / за ред. С.Ф. Покропивного.-Вид. 2-ге, - К..КНЕУ, 2001 .- 528с.
3. Закон України «Господарський кодекс України» // Голос України. - 2003. - 14 березня.
4. Ібатуллін Ш.І. Реструктуризація підприємств АПК та формування їх системи управління /Аграрна наука і освіта.Т.3. - Вип. 3-4. -К., 2002.
5. Курган В.П. Економіка аграрних підприємств: Навчально-методичний посібник. - Суми: ВТД «Університетська книга», 2008. - 270с.
6. Наказ Міністерства економіки «Про затвердження Методичних вказівок щодо проведення реструктуризації державних підприємств» від 23 січня 1998р. № 9.
7. Постанова Кабінету Міністрів України «Про затвердження Порядку проведення досудової санації державних підприємств» від 17 березня 2005р. №515.

Питання для самоперевірки

1. У чому суть і необхідність реструктуризації підприємства?
2. Яка мета реструктуризації підприємства?
3. Сутнісна характеристика і форми реструктуризації підприємства?
4. Які види реструктуризації використовують для відновлення конкурентоспроможності підприємства?
5. Які показники характеризують ефективність реструктуризації підприємства?
6. У чому суть і значення санації (фінансового оздоровлення) підприємства?
7. Програма санації та бізнес-план її реалізації - умова відновлення конкурентоспроможності та ефективної діяльності підприємства?

Термінологічний словник

Контролінг - система планування, контролю, аналізу, координації, внутрішнього консалтингу з метою інформаційного забезпечення керівництва підприємства.

Перетворення підприємства - форма організації, яка передбачає зміну власності або організаційно-правової форми юридичної особи без припинення господарської діяльності підприємства.

Платоспроможність - здатність юридичної або фізичної особи своєчасно та повністю виконати свої платіжні зобов'язання.

Поглинання підприємства - форма організації, яка полягає в придбанні корпоративних прав фінансово неспроможного підприємства підприємством-санатором.

Поділ підприємства - форма реструктуризації, за якої одна юридична особа припиняє свою діяльність, а на її базі створюються кілька нових підприємств - юридичних осіб.

Приєднання підприємств - форма реорганізації, яка передбачає приєднання всіх прав і обов'язків юридичних осіб-правопередників до іншої юридичної особи- правонаступника.

Продуктова диверсифікація - розвиток нових видів продуктів як споріднених, так і відмінних.

Просторова диверсифікація - розвиток нових внутрішніх та зовнішніх ринків.

Реорганізація підприємства - це повна або часткова зміна власників корпоративних прав підприємства, зміна організаційно-правової форми, організації безпеки, ліквідація окремих структурних підрозділів або створення на базі одного підприємства кількох.

Реструктуризація активів - зміна складу і вартості активів, а також структурних співвідношень між окремими їх складовими (основними засобами, запасами сировини, запасами продукції, дебіторською заборгованістю, грошовими коштами).

Реструктуризація активів - санаційні заходи, пов'язані зі зміною структури та складу активної частини балансу (заміщення виробничих потужностей, заміна необоротних активів).

Санатор - фізична або юридична особа, яка бере участь у санації підприємства, що перебуває у фінансовій кризі.

Санаційна програма - це система взаємозв'язаних заходів, спрямованих на вихід підприємства з кризи.

Санаційний прибуток - це прибуток, який виникає внаслідок викупу підприємством власних корпоративних прав (акцій, часток) за курсом, нижчим від номінальної вартості, а також в результаті списання кредиторської заборгованості.

Санація - це комплекс заходів з метою фінансового оздоровлення підприємства і виводу його з кризового стану, який здійснюється уповноваженими на проведення санації юридичними чи фізичними особами.

Управлінська реструктуризація - система заходів щодо підготовки і перепідготовки персоналу і перегляд організаційної структури підприємства та системи його управління.

Фінансова криза на підприємстві - фаза розбалансованої діяльності підприємства та обмежених можливостей впливу його керівництва на фінансові відносини, що виникають на цьому підприємстві.

Фінансова реструктуризація - система заходів, спрямована на відшкодування боргів підприємства; реорганізація процедури повернення боргів; базується на аналізі структури боргів і встановленні порядку їх погашення.

Фінансова санація - покриття поточних збитків та усунення причин їх виникнення, поновлення ліквідності й платоспроможності, скорочення заборгованості, поліпшення структури оборотного капіталу, формування достатніх фінансових ресурсів.

Тема 19. Економічна безпека підприємства

Ключові програмні питання

1. Економічна сутність безпеки підприємницької діяльності
2. Організація економічної розвідки
3. Джерела та методи збирання економічної інформації
4. Стратегія гарантування економічної безпеки підприємства

Ключові програмні поняття і терміни

- Економічна безпека підприємства
- Економічна розвідка
- Промислова розвідка
- Комерційна розвідка
- Економічна інформація
- Служба безпеки фірми
- Психофізіологічні методи
- Соціометричний метод

19.1. Економічна сутність безпеки підприємницької діяльності

Прогрес в економічному розвитку суспільства здійснюється на основі конкуренції. В ній виживають і розвиваються ті підприємства, які ефективно ведуть справу і мають додаткові доходи. Методи їх одержання являють собою комерційну таємницю, яку конкуренти хочуть знати, а власник – захистити. Маркетинговий розподіл бізнес-плану сучасної фірми обов'язково вимагає характеристики конкурентів. Чим краще підприємець знає своїх конкурентів, тим ефективнішою є його політика ведення бізнесу.

Обґрунтовуючи концепцію економічної безпеки підприємства визначають найважливіші види господарських і фінансових ризиків у підприємницькій діяльності, а також пропонують систему заходів щодо компенсації цих ризиків



1. Ризик нереалізації технології виробництва у підприємстві через неукладання договору на поставку вхідних продуктів

Найважливіші фактори ризику:

надмірна концентрація вхідних матеріальних потоків при обмеженій кількості постачальників

не диверсифікованість поставок

прийняття постачальником стратегії – “максимальний прибуток сьогодні будь-якими засобами”

Рекомендовані методи компенсації:

диверсифікація виробництва і поставок

систематичний збір інформації про постачальників їх наміри, технології, які освоюються, встановлення некомерційних зв'язків з реальними і потенційними постачальниками

придбання підприємством акцій підприємств-постачальників

створення страхового резерву сировини і матеріалів

2. Ризик не укладання договорів на реалізацію виробленої продукції (ризик не реалізації продукції)

Головні його причини:

зміна структури і скорочення потреби у даному виді продукції

заміщення даної продукції продукцією інших підприємств

зниження попиту внаслідок зменшення доходів споживачів

відсутність у підприємства повної інформації про даній сегмент ринку

зміна умов імпорту, яка полегшує ввезення іноземної продукції

Для компенсації цих збитків використовують такі методи:

диверсифікація виробництва і структура збуту

створення і актуалізація бази даних про можливих споживачів продукції, їх діяльність, наміри, тенденції, соціально-економічний статус і оточення

активне використання всіх форм маркетингу

пошук технологій і методів поліпшення якості продукції

розробка довготермінової стратегії виробництва та інформування про неї потенційних споживачів

3. Ризик неотримання або несвоєчасного отримання оплати за реалізовану без передоплати продукцію

Найважливіші фактори ризику:

кризовий стан взаємних платежів

нерівномірне і раптове підвищення цін окремими підприємствами

низька правова культура керівників і слабкість господарського арбітражу

Для уникнення або послаблення негативних наслідків цього ризику необхідна передусім попередня оплата продукції до її отримання. Водночас такий засіб зниження ризику шкідливий для економіки країни і окремих підприємств, оскільки зумовлює кризу не платежів. Для окремого підприємства необхідність попередньої оплати суттєво обмежує можливість придбання необхідних матеріалів, деформує нормальні пропорції між виробничою і фінансовою діяльністю підприємства, призводить до зниження якості продукції.

4. Ризик зриву власних виробничих планів або інноваційних проектів

Найважливіші фактори ризику:

непередбачена нестача фінансових коштів

нестабільність темпів і пропорцій змін цін

рівень підприємницької активності в регіоні і діапазон соціальної нерівності

недостатні витрати на розвиток прогресивних технологій

Для компенсації цих ризиків використовують такі методи:

розвиток технологічної бази

розробка стратегій технологічного розвитку і технологічної безпеки у складі економічної та соціальної стратегії підприємства

створення системи техніко-економічного резервування

5. Ризик неправильного прогнозування ситуацій й отримання не достовірних даних

Найважливіші фактори ризику:

низький рівень управління підприємством

відсутність кваліфікованих менеджерів

відсутність ефективної методики прогнозування поведінки ринкових суб'єктів

Рекомендовані методи компенсації:

посилення уваги до стратегічного і перспективного планування

створення системи аналізу інформації, прогнозування і прийняття відповідних рішень

підвищення кваліфікації адміністративно-управлінського персоналу підприємства

6. Ризик неотримання зовнішніх інвестицій і кредитів

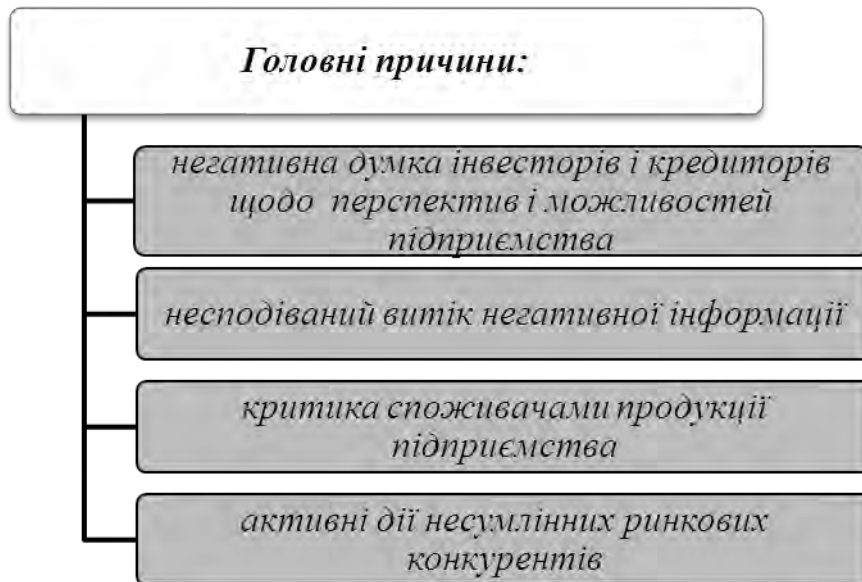

Компенсація цього ризику можлива за умови організації цілеспрямованого маркетингу, в т.ч. інформування потенційних інвесторів про позитивні сторони діяльності підприємства. Для акціонованих підприємств маркетинг фірми повинен передбачати програму індивідуальної роботи з акціонерами, передусім із зовнішніми, для підтримки їх позитивного ставлення до підприємства.

Економічна безпека підприємства - це стан захищеності його життєво важливих інтересів від нечесної конкуренції, некомпетентних рішень, недосконалість законів, а також здатність протистояти цим загрозам і реалізувати мету своєї діяльності.

Отже, під економічною безпекою підприємства розуміють такий стан суб'єкта підприємницької діяльності, за якого ймовірність небажаних змін будь-яких якостей самого суб'єкта, параметрів належного йому майна та зовнішнього середовища невелика і не перевищує допустимих меж.

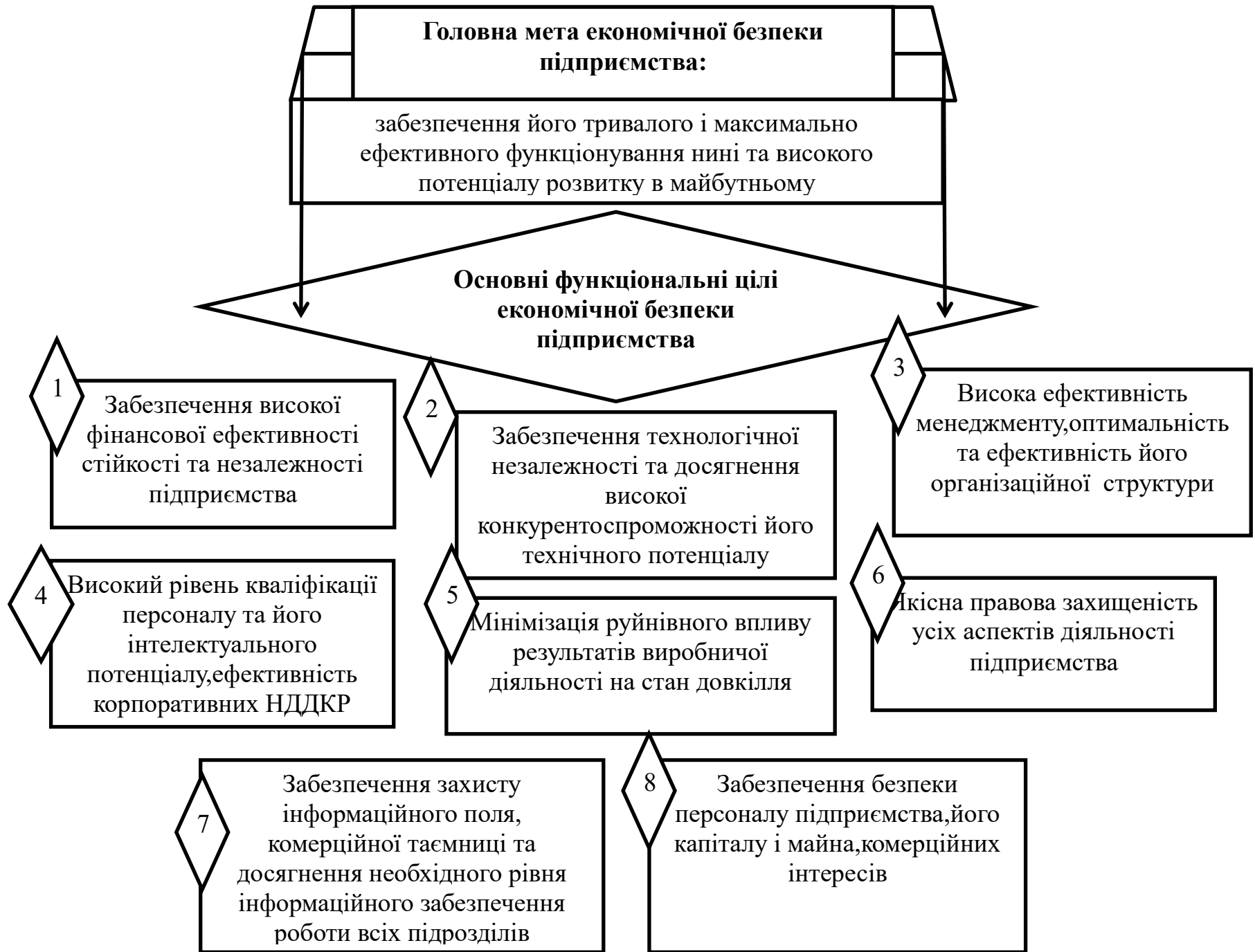

В літературних джерелах виділяють такі основні види розвідувальної діяльності як *економічна, військова, політична, космічна* розвідка тощо.

ПРОМИСЛОВА (відносно самостійним і важливим напрямком промислової розвідки є технологічне шпигунство. Тут часто розгортаються дійсно драматичні баталії, коли готові до застосування технології несподівано опиняються у конкурентів. Особливе місце в галузі промислової розвідки посідає розвідка ресурсів як потенційних джерел високих доходів)

науково-технічне шпигунство

розвідка ресурсів

технологічне шпигування

КОМЕРЦІЙНА (уособлюється відносно дослідження витрат, менеджменту, маркетингу. В рамках останнього пильна увага приділяється розробці конкурентом продукту, організації реклами, продажу, ринкам тощо)

розвідка маркетингу

розвідка менеджменту

розвідка фінансів

Економічна розвідка цікавиться всією інформацією, яка має життєво важливе значення та забезпечує переваги конкуренту і *стосується його господарської діяльності:*

розміщення ресурсів

процесів виробництва економічних благ, тобто технологій

процесів розподілу і обігу

процесів споживання

процесів моделювання виробництва і економічних явищ

дослідних процесів

В процесі економічної розвідки використовується багато методів, які класифікуються таким чином:

методи збирання інформації:

- легальні
- нелегальні

обробки інформації

відбору інформації

кодування інформації

передачі інформації та декодування інформації

Засоби, які застосовуються економічною розвідкою, визначаються поставленим завданням, в якому важливо виділити дві укрупненні *складові*

Здобуття необхідної інформації про конкурента

Охорона власної інформації від розвідки конкурентів

Вся розвідувальна діяльність по вирішенню цих складових загальної задачі зв'язана зі збиранням, обробкою, узагальненням, захистом інформації і опирається на ряд принципів, які забезпечують її ефективне функціонування.

Принципи

Неупередженість. Суть полягає у відборі систематизації, обробці і передаванні адресату здобутої інформації

Системність. На основі цього принципу забезпечується достовірність інформації, а отже, якість і ефективність розвідки. Він зумовлений тим, що більшість об'єктів – фірми, корпорації, підприємства, організації тощо – являють собою складні системи, що включають виробничу маркетингову і фінансову підсистему

Конфіденційність. Економічна розвідка, поряд з відкритою, має справу із секретною інформацією. В межах цього принципу формуються свої правила. Наприклад, Закон України “Про інформацію” забороняє збирання інформації про осіб без їхньої згоди, за винятком випадків, передбачених законодавством. Конфіденційність економічної розвідки означає, що здобуття інформації у конкурента повинне залишатися для нього таємницею

19.2. Організація економічної розвідки

Розвідка в великих фірмах найчастіше організована у формі холдингової компанії, штаб-квартира якої перебуває подалі від співробітників компанії. Всі спецслужби великої корпорації поділяються на групи:

спецслужба країни
базування

спецслужба в зарубіжних
країнах

Організація економічної розвідки великої фірми може мати таку структуру

РАДА КОРПОРАЦІЇ

ПЕРШИЙ ПРЕЗИДЕНТ

СЛУЖБА
БЕЗПЕКИ

ХОЛДИНГОВА
КОМПАНІЯ (СЛУЖБА
РОЗВІДКИ)

НЕЗАЛЕЖНІ
РОЗВІДУВАЛЬНІ
СЛУЖБИ (АГЕНСТВА)

Мережа країни базування

Зарубіжна мережа

Самостійні агентства

Благодійні союзи і фонди

Самостійні агенти

Комітети сприяння

Організація розвідки у середніх фірмах полягає у наступному:

організація розвідувальної роботи проводиться вузьким колом людей (в межах кількох чоловік)

до розвідувальної роботи на конфіденційній основі залучаються кваліфіковані спеціалісти фірми

більшою мірою використовуються послуги незалежних агентів і спеціалістів

Організації розвідки *малими фірмами*. Оскільки малі фірми працюють на вільних, хоча і локальних ринках, в них на відміну від великих корпорацій і середніх фірм є безліч конкурентів. Об'єктом економічної розвідки для малого підприємства стає ринкова інфраструктура: банки, страхові компанії, збутові і постачальницькі фірми (покупці і постачальники) і т.п., які виступають *кредиторами, гарантами, замовниками*

19.3. Джерела та методи збирання економічної інформації

Джерела та методи економічної інформації про конкурента можна поділити на дві групи:

Внутрішні

Зовнішні

Зовнішні джерела інформації.

у складній комунікаційній мережі зовнішнього середовища обертається також значна кількість інформації про будь-які фірми

В цій мережі можна виділити два з них, які можуть поставляти інформацію про фірму:

середовище прямих зв'язків

незалежне середовище

Внутрішні джерела інформації

дані бухгалтерської, статистичної, оперативної та вибіркової звітності

різного роду чеки, накладні, рахунки, векселі тощо

матеріали ревізій і внутрішнього аудиту та виробничих нарад

довідники для службового користування

програми і плани розвитку фірми

патенти, ноу-хау, технології, ліцензії

протоколи зборів трудових колективів, комісій, засідань правління фірми

накази і розпорядження посадових осіб

матеріали внутрішньофірмових засобів масової інформації

пояснювальні і доповідні записки, аналітичні довідки

Вся внутрішня інформація підприємства має свою особливість:

по-перше, всі джерела відрізняються достовірністю

по-друге, цілий ряд джерел характеризується комплексністю і повнотою

по-третє, всі секрети фірми добре охороняються

Економічну інформацію поділяють на три групи:

легальні

напівлегальні

нелегальні

Легальні методи збирання інформації. Одним із достатньо активних методів збирання легальної інформації є залучення до цієї роботи агентів-експертів(вони можуть бути працівниками підприємств,установ і наукових закладів). Ця категорія спеціалістів, як правило, добре знає ситуацію в галузі і регіоні та непогано орієнтується в інформаційних потоках.



Використання офіційних представництв за рубежом передбачає підготовку ними аналітичних оглядів на основі легальних джерел. Перед аналітичною службою представництв стоїть проблема вирішення таких завдань: підтримка контактів між державними органами,приватними,науково-дослідними організаціями і науковими колами(вирішення проблем збору і охорони інформації); надання заінтересованим організаціям необхідної інформації про зарубіжних конкурентів на комерційній основі;відмова від збирання інформації нелегальними методами.



Слід підкреслити,що серед об'єктів економічної розвідки в першу чергу цікавлять конкуренти, постачальники, споживачі, керівники органів державного і місцевого управління, профспілкових організацій і політичних партій. Тому спочатку виділяються ці об'єкти. Потім,в базі даних про конкурентів,постачальників,споживачів виділяються внутрішні бази даних, які характеризують фінанси, виробництво(технології, продукт, науково-дослідні і конструкторські розробки), менеджмент, маркетинг, персонал.

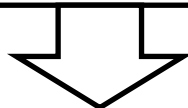

Ці дані вимагають особливо детального аналізу і перевірки, тому що серед них може бути і дезінформація конкурента, який спеціально запустить її у засоби масової інформації для приховування дійсного стану своєї фірми, щоб отримати кредит, пільгове замовлення, уникнути офіційного визнання банкрутства.

Напівзаконні методи збирання інформації бесіди зі спеціалістами, підставні конкурси і наймання, запрошення консультантів, використання фондів і союзів, переманювання провідних спеціалістів, використання наукових зв'язків.

Незаконні методи збирання інформації

- крадіжка власності конкурента та документів, які містять зацікавлену інформацію;
- копіювання документів, з потрібною інформацією;
- впровадження агентів у структури конкурента;
- проникнення у комп'ютерну мережу конкурента.

Використання технічних засобів. Сучасний розвиток науки і техніки дозволяє здобувати інформацію без проникнення на об'єкт звичайними методами. Технічні засоби збирання інформації передбачають використання радіолокації, фотографії, прослуховування переговорів, хімічного аналізу екологічного середовища об'єкта (грунту, води, повітря); аудіо і радіотехніки; комп'ютерної техніки.

Викрадені або придбані продукти та обладнання конкурента, як правило, використовуються для "конструювання навпаки". Відповідний матеріал постачають для цього у таємні лабораторії, які називають лабораторіями "вівісекції". Так лабораторії практично мають всі великі фірми, де досліджується продукція конкурента за всіма параметрами: **якості, продуктивності, надійності, технологічності виробництва і обслуговування.**

Службу, яка зайнята охороною власних секретів фірми, прийнято називати *службою безпеки*.

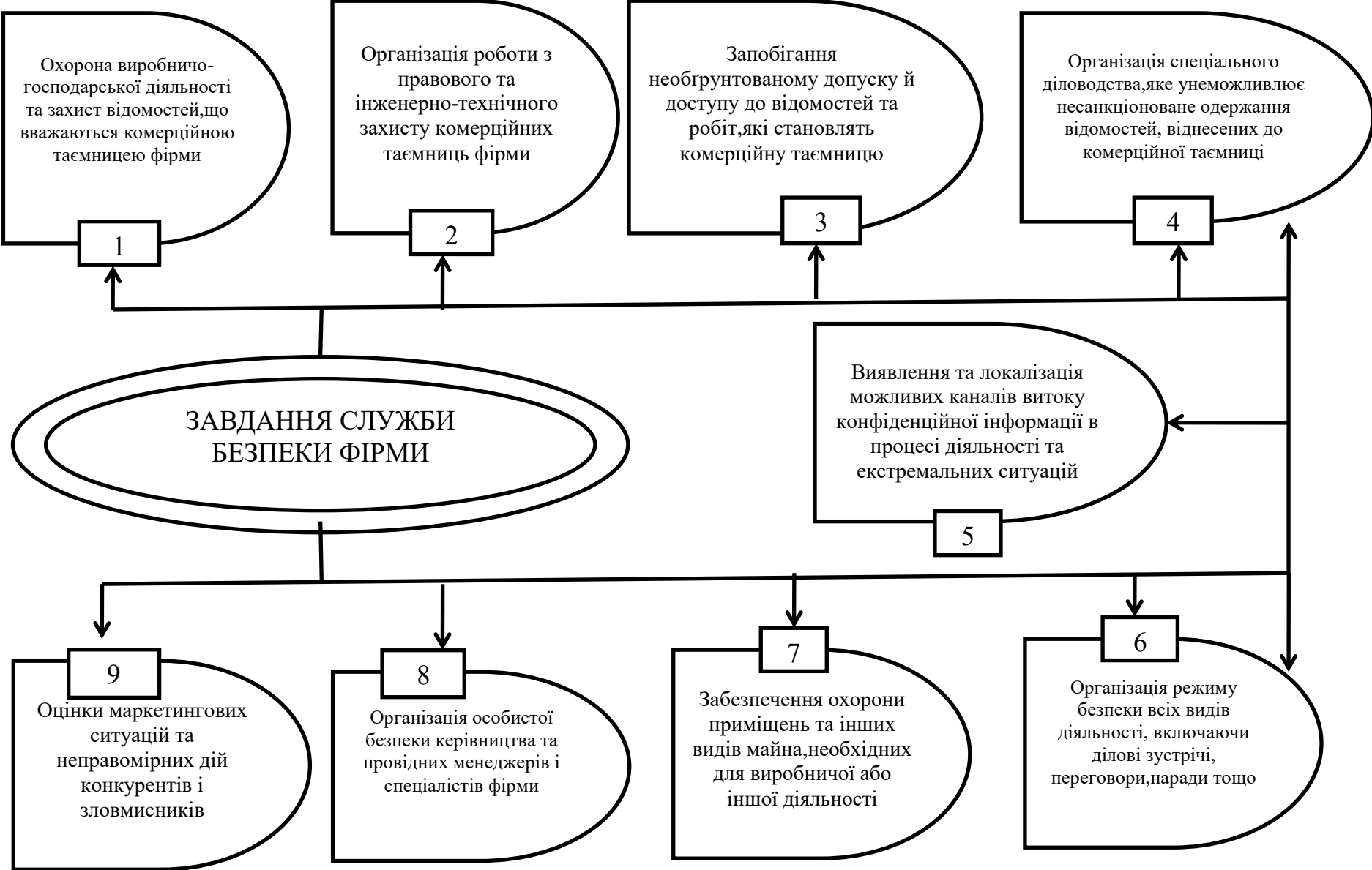

19.4. Стратегія гарантування економічної безпеки підприємства

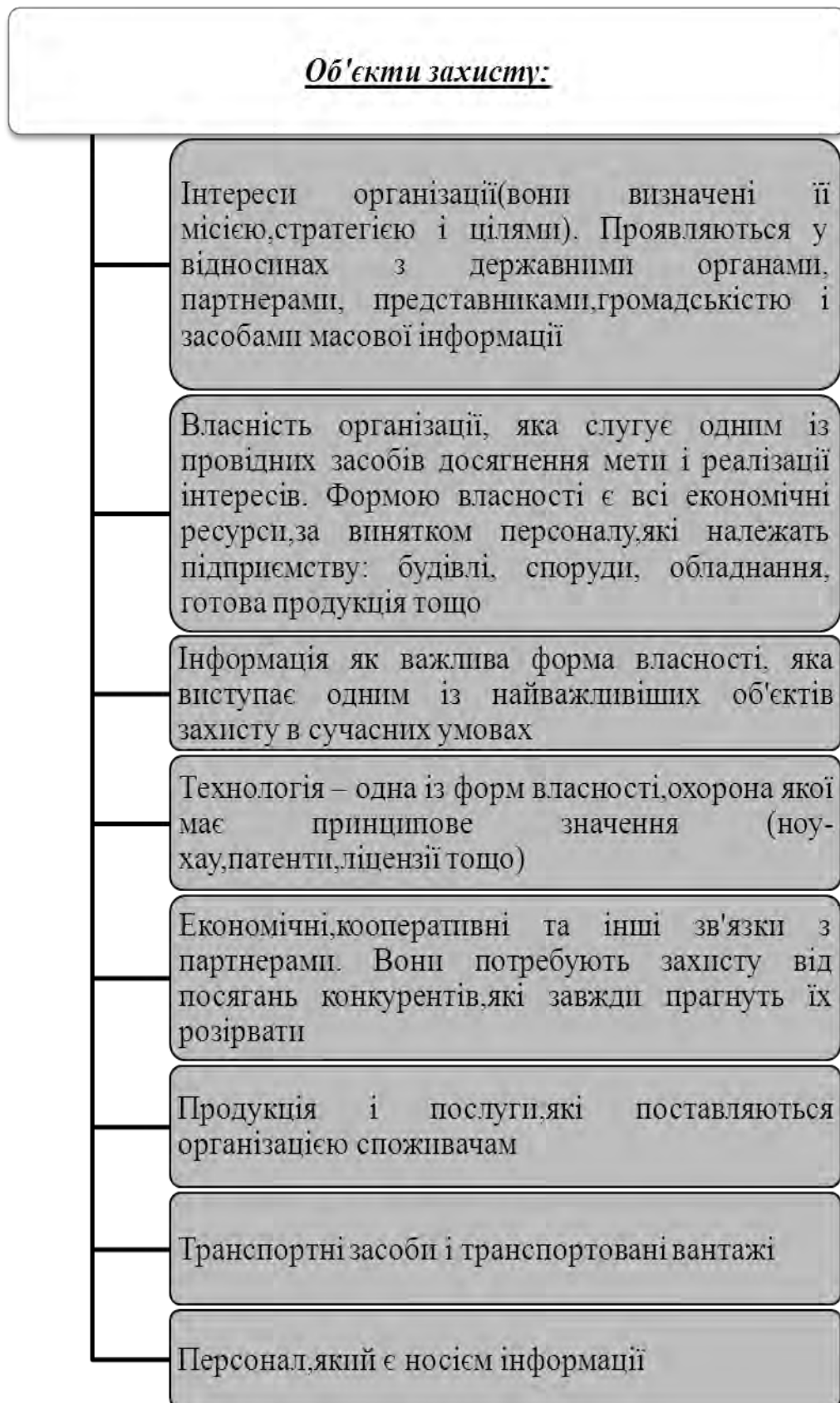

Способи захисту:

юридичний захист, призначений охороняти законні права фірми і її співробітників у взаємовідносинах з державою, юридичними і фізичними особами

економічний захист – облік економічних інтересів фірми у взаємовідносинах з державою, фізичними і юридичними особами при оформленні відносин поставок, реалізації продукції, інвестицій і платежів

інформаційний захист – запобігання втратам секретної інформації

фізичний захист – припинення дій фізичних осіб, спрямованих на викрадення власності підприємства, спроб нанесення шкоди руйнуванням власності, технологій, комунікацій тощо

соціально-психологічний захист передбачає проведення виховної роботи у колективі з метою створення атмосфери патріотизму та відданості інтересам фірми

Методи перевірки благодійності персоналу фірми:

Соціометричний метод – потенційна можливість нелояльного відношення до фірми з боку окремих працівників визначається за оцінками колег і товаришів

Психофізіологічний метод
доцільно використовувати при відборі кандидатур на роботу, зв'язану з особливо секретною інформацією, збереження матеріальних цінностей, фінансамп. Випробування майбутніх працівників здійснюється на основі тестів, які повинні бути індивідуалізованими, тобто питання мають спиратися на біографічні дані досліджуваного

Організація і забезпечення відповідного пропускового та внутрішньооб'єктивного режиму в приміщеннях; порядок несення служби; контроль дотримання вимог режиму персоналом фірми і партнерами(відвідувачами)

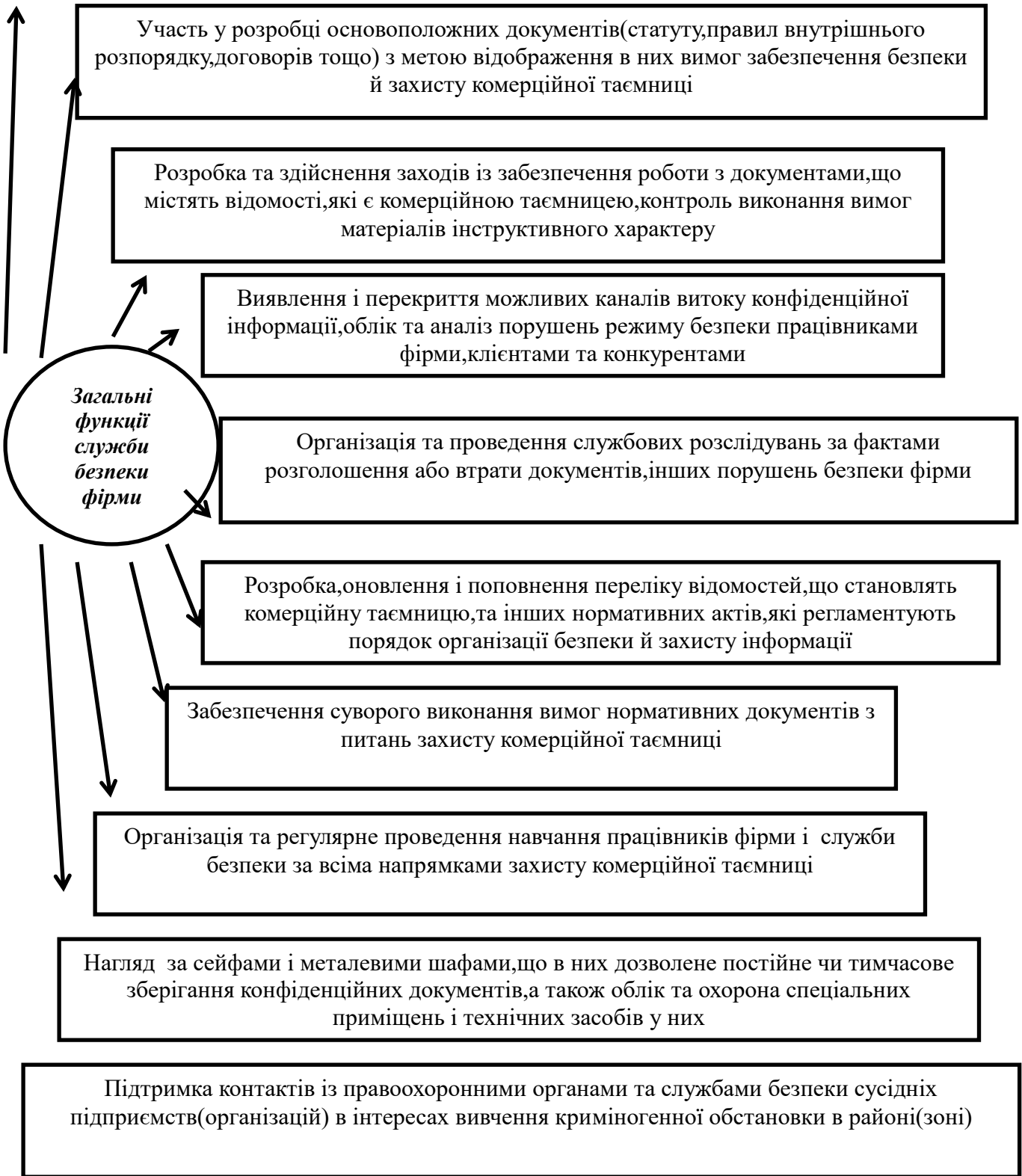

Список рекомендованої літератури

1. Закон України «Господарський кодекс України» // *Голос України*.- 2003.-29 липня.
2. Мацибора В.І., Збарський В.К., Мацибора Т.В. *Економіка підприємства: Навч.посібник*.- К.: Каравела, 2008.-312с.
3. Збарський В.К., Гаврилюк І.П., Мацибора В.І. *Фірма – суб'єкт ринкової економіки: Навчальний посібник / за ред. В.К.Збарського - К.: НАУ, 2008.- 380с.*
4. Курган В.П. *Економіка аграрних підприємств: Навчально-методичний посібник*.- Суми: ВТД «Університетська книга», 2008.- 270с.
5. Чернявський А.А. *Безопасность предпринимательской деятельности. Конспект лекции*. – К.: МАУП, 1998. - 124с.
6. Шваб Л.І. *Економіка підприємства: Навчальний посібник для студентів вищих навчальних закладів*.2-е вид. – К.: Каравела, 2007.- 584с.
7. Ярочкин В.И., Бузанова Я.И. *Недобросовестная конкуренция*.- М., 2000.
8. Ярочкин В.И. *Система безопасности фирмы*. – М.: Ось –1997.- 89с.

Питання для самоперевірки

1. У чому суть економічної безпеки підприємницької діяльності?
2. Які найважливіші господарські і фінансові ризики та система заходів щодо компенсації їх негативних наслідків?
3. Яка структура економічної розвідки: промислова і комерційні розвідки?
4. Які принципи організації економічної розвідки великих, середніх і малих фірм?
5. Які джерела і методи збирання економічної інформації?
6. У чому суть стратегії гарантування економічної безпеки підприємства?

Економічна безпека підприємства - це стан захищеності його життєво важливих інтересів від нечесної конкуренції, некомпетентних рішень, недосконалість законів, а також здатність протистояти цим загрозам і реалізувати мету своєї діяльності.

Економічна інформація – включає три групи: відкрити (легальну), напівлегальну, таємну (нелегальну).

Економічна розвідка - важлива складова роботи підприємства, яке прагне досягти успіху у виробничому процесі і на ринку. Для чого використовує всі законні доступні методи «виуджування» інформації про положення справ конкурента, його найближчі плани розвитку і інноваційних технологій.

Комерційна розвідка – це вид економічної розвідки, що уособлює дослідження витрат, менеджменту, маркетингу. В рамках останнього пильна увага приділяється розробці конкурентом продукту, організації реклами, продажу, ринкам тощо.

Промислова розвідка – це вид економічної розвідки, що охоплює наукові дослідження, технології, організаційно-виробничі процеси, розвідку ресурсів. Відносно самостійним і важливим напрямом промислової розвідки є технологічне шпигунство.

Психофізіологічні методи – це метод перевірки благонадійності персоналу, який доцільно використовувати при відборі кандидатур на роботу, зв'язану з особливо секретною інформацією, збереженням матеріальних цінностей, фінансами. Випробування майбутніх працівників здійснюється на основні тестів, які повинні бути індивідуалізованими, тобто питання мають спиратися на біографічні дані досліджуваного.

Служба безпеки фірми – це служба, яка зайнята охороною власних секретів фірми.

Соціометричні методи – це методи, які доцільніше застосовувати в процесі перевірки працюючих спеціалістів. Суть їх зводиться до того, що потенційна можливість нелояльного відношення до фірми з боку окремих працівників визначається за оцінками колег і товаришів. Можлива ситуація, коли на основі факту витікання секретної інформації ведеться пошук її джерела. Тоді соціометричний метод значно звужує коло пошуку.

Тестові завдання для закріплення матеріалу з економіки підприємства

Модуль 1. Підприємство як суб'єкт господарювання

Дайте визначення (вставте пропущені слова) у завданнях 1-18:

1. _____ – це самостійна, ініціативна, систематична, на власний ризик господарська діяльність, що здійснюється суб'єктами господарювання (підприємцями) з метою досягнення економічних і соціальних результатів та одержання прибутку.
2. План, який передбачає стратегію розвитку підприємства називається _____.
3. _____ сільськогосподарського підприємства – це сукупність галузей, видів діяльності, які обслуговують і забезпечують нормальне функціонування основного виробництва, а також невиробничої сфери.
4. _____ метод планування який дає можливість узгодити потреби підприємства (організації) з необхідними ресурсами.
5. Метод планування, який передбачає визначення мети для досягнення в майбутньому, а потім виходячи з неї визначає горизонти планового періоду та проміжні планові показники називається _____.
6. _____ – об'єктивно-необхідний процес визначення цілей діяльності на певний період, а також засобів, способів та умов їх досягнення.
7. _____ – це процес наукового обґрунтування можливих кількісних та якісних змін його (її) стану в майбутньому, а також альтернативних способів досягнення очікуваного стану.
8. _____ метод планування, сутність якого полягає в тім, що планові показники розраховуються на підставі прогресивних норм використання ресурсів.
9. _____ - це центральна ланка діяльності підприємства, у якому створюється кінцевий продукт, що володіє заданими споживними властивостями.
10. _____ – це система економічних відносин між продавцями та покупцями з приводу обміну товарами та послугами й установами на них ціни.
11. Розділ бізнес-плану в якому визначається стратегія маркетингу та очікувані обсяги продажу це _____.
12. _____ - це будь-який вид людської діяльності з метою одержання прибутку.
13. _____ - це самостійний господарюючий уставний суб'єкт, який володіє правами юридичної особи та здійснює виробничу, науково-дослідну та комерційну діяльність з метою одержання відповідного прибутку.
14. _____ - це наука, яка вивчає закономірності розвитку підприємства та методи їх господарювання в умовах соціально-орієнтованої ринкової

економіки.

15. Метод планування, який передбачає визначення планових показників на основі їхньої динаміки в минулому з припущенням того, що темпи та пропорції, що їх досягнуто на момент розробки плану, буде збережено і в майбутньому називається _____.

16. Характеристика розвитку продукту, цільовий ринок бізнесу, місцезнаходження фірми, оцінка впливу чинників відображається в розділі бізнес-плану – _____.

17. _____ - певна сукупність правил, що регулюють діяльність підприємствам та його взаємовідносини з іншими суб'єктами господарювання.

18. _____ підприємством передбачає постійний і систематичний вплив на діяльність внутрішньогосподарських підрозділів для забезпечення скоординованих дій і досягнення поставлених виробничих і соціальних цілей.

У завданнях 19-23 встановіть відповідність між елементами першого та другого переліку відповідей:

19. Необхідно: знайти відповідне визначення для кожного наведеного терміну

Термін	Визначення
1. Господарське товариство	А. Товариство, яке має статутний капітал, поділений на частки, розмір яких визначається установчими документами. Учасники таких товариств несуть відповідальність в межах їх вкладів в майно товариства
2. Приватне акціонерне товариство	Б. Товариство, статутний капітал якого поділено на частки, розмір яких визначено законодавством, і учасники якого відповідають за борги товариства своїми внесками до статутного капіталу, а при недостатності цих сум - додатково належним їм майном в однаковому для всіх учасників кратному розмірі до внеску кожного учасника
3. Товариство з додатковою відповідальністю	В. Підприємства, установи, організації, створені на засадах угоди між юридичними особами та громадянами шляхом об'єднання їх майна та підприємницької діяльності з метою одержання прибутку
4. Товариство з обмеженою відповідальністю	Г. Товариство, акції якого розподіляються між засновниками і не можуть розповсюджуватися шляхом підписки, купуватися та продаватися на біржі

20. Необхідно: знайти відповідне визначення для кожного терміну

Термін	Визначення
1. Приватне підприємство	А. Підприємство, що створене на основі об'єднання майна різних форм власності
2. Змішане підприємство	Б. Підприємство, що утворюється, як правило, двома або більше засновниками за їх спільним рішенням (договором), діє на основі об'єднання майна та/або підприємницької чи трудової діяльності засновників, їх спільного управління справами
3. Корпоративне підприємство	В. Підприємство, що діє на основі приватної власності громадян чи суб'єкта господарювання (юридичної особи)

21. Необхідно: знайти відповідне визначення принципам планування в сільськогосподарських підприємствах

Принципи	Визначення
1. Найвищої ефективності виробництва	А. Передбачає відображення в планах вимог об'єктивних економічних законів розвитку суспільства, врахування результатів наукових прогнозів
2. Наукової обґрунтованості планів	Б. Передбачає тісний зв'язок перспективних, річних і оперативних планів
3. Пропорційності	В. Передбачає досягнення максимальних економічних результатів при найменших витратах праці і коштів
4. Безперервності планування	Г. Полягає в тому, що плани потрібно погоджувати, взаємозв'язувати в усіх складових його частинах

22. Необхідно: вибрати відповідне визначення для кожного наведеного методу управління

Методи управління	Визначення
1. Економічні	А. Спрямовані на збалансування інтересів різних підрозділів підприємства за допомогою наказів, постанов і розпоряджень, які відіграють організуючу роль і визначають стосунки між суб'єктами господарювання
2. Соціально-психологічні	Б. Це методи на основі яких реалізуються матеріальні інтереси окремих працівників і колективу підприємства в результатах їхньої трудової участі
3. Організаційні	В. Це комплекс методів цілеспрямованого впливу на окремих працівників, груп і трудовий колектив, які реалізують мотиви їхньої соціальної поведінки

23. Встановіть відповідність між групами агропромислового комплексу

Групи галузей	Визначення
1. Перша група	А. Галузі і підрозділи, які обслуговують безпосередньо сільське господарство
2. Друга група	Б. Галузі інфраструктури, які обслуговують три сфери АПК
3. Третя група	В. Це інфраструктура продовольчого підкомплексу, де створюються продукти харчування і доставляються до споживача

У завданнях 24-25 встановіть відповідність між елементами першого та декількома елементами другого переліку:

24. Визначте складові мікро і макросередовища аграрного підприємства

Термін	Складові
1. Макросередовище 2. Мікросередовище	А. Споживачі, постачальники
	Б. Агросервісні підприємства
	В. Фінансово-кредитні установи
	Г. Економічне, природно-екологічне середовище
	Д. Інформаційне, науково-технічне середовище
	Ж. Юридичні установи
	З. Конкуренти
Е. Політико-правове і соціально-культурне середовище	

25. Визначити види підприємств за такими класифікаційними ознаками

Класифікаційна ознака	Види підприємств
1. За формами власності 2. За обсягом діяльності та чисельність працівників	А. Індивідуальні
	Б. Приватні
	В. Великі
	Г. Спільні
	Д. Комунальні
	Ж. Середні
	З. Державні
Е. Малі	

Виберіть правильну відповідь у завданнях 26-30:

26. Головне завдання підприємства полягає в:

1. Задоволенні потреб ринку з метою отримання прибутку
2. Ефективному використанні основних і оборотних засобів
3. Підвищенні продуктивності праці і ефективному використанні системи мотивації праці
4. Підвищенні якості продукції, що випускається

27. За формою власності підприємства класифікуються:

1. Приватні, державні, колективні, комунальні, змішані
2. Державні, комунальні, приватні
3. Казенні, приватні, комунальні, приватні
4. Змішані, комунальні, державні, приватні

28. Під плануванням діяльності підприємств розуміють:

1. Порівняння основних показників його розвитку у звітному і базовому періодах
2. Розрахунок майбутньої величини прибутків
3. Процес визначення цілей підприємства, а також засобів і шляхів їх досягнення
4. Аналіз перспективи розвитку підприємства в порівнянні з іншими підприємствами цієї галузі

29. Сформулюйте поняття - сільськогосподарське підприємство це:

1. Самостійний господарюючий статутний суб'єкт, який має права юридичної особи і здійснює виробничу, науково-дослідну та комерційну діяльність з метою одержання прибутку
2. Статутний суб'єкт, який здійснює виробничу і науково-дослідну діяльність з метою одержання прибутку
3. Статутний суб'єкт, який здійснює науково-дослідну і комерційну діяльність з метою одержання прибутку
4. Статутний суб'єкт, який здійснює науково-дослідну діяльність з метою одержання прибутку

30. Економіка підприємства вивчає:

1. Як виробляються і розподіляються всі товари та послуги, вчення про те, як краще налагодити систему виробництва та розподілу
2. Сукупність економічних процесів, які здійснюються на підприємстві при використанні ресурсів
3. Закони, закономірності і правила використання на підприємстві певних, суворо обмежених ресурсів для випуску корисної продукції і розподілу її серед споживачів
4. Всі відповіді правильні

Модуль 2. Виробничий потенціал підприємства

Дайте визначення (вставте пропущені слова) у завданнях 1-11:

1. _____ – це процес знецінення діючих засобів праці до настання повного фізичного спрацювання під впливом науково-технічного процесу.
2. _____ - це економічний процес поступової втрати основними фондами своєї вартості перенесення її на створену продукцію або виконану роботу.
3. _____ – це сукупність засобів та предметів праці, які становлять матеріальну основу виробництва і використовуються людиною при створенні

матеріальних благ.

4. _____ - грошовий вираз вартості робочої сили, який виступає у формі заробітку, виплаченого власником підприємства працівникові за виконану роботу.
5. _____ - це підприємницька діяльність, яка спрямована на інвестування фінансових коштів і полягає в наданні лізингодавцем у виключне користування на визначений строк лізингоодержувачу майна за умови сплати ним періодичних лізингових платежів.
6. _____ - це вартість основного капіталу з розрахунку на 1 га (100 га) с.-г. угідь.
7. _____ - це предмети праці, які цілком споживаються в одному виробничому циклі, втрачають натуральну речову форму і повністю переносять свою вартість на готовий продукт.
8. _____ - це здатність конкретної праці створювати певну кількість продукції за одиницю робочого часу.
9. _____ - це засоби праці, які беруть участь у процесі виробництва протягом тривалого періоду, зберігають свою натуральну форму і частинами переносять свою вартість на створюваний продукт.
10. Поступова втрата основними засобами своїх первісних техніко-експлуатаційних якостей, тобто споживної вартості, що призводить до зменшення їхньої реальної вартості – це _____.
11. _____ - це умовна одиниця, яка відповідає оранці 1 га ріллі за певних (еталонних) умов.

У завданнях 12-18 встановіть відповідність між елементами першого та другого переліку відповідей:

12. Необхідно: знайти відповідне визначення грошової оцінки основних засобів

Грошова оцінка ОЗ	Визначення
1. Початкова (первісна)	А. Це вартість відтворення основних засобів за сучасними цінами
2. Відновлена	Б. Характеризує фактичні витрати на їх створення (вона включає затрати на придбання, доставку, монтаж основних засобів)
3. Ліквідаційна (залишкова)	В. Це їх облікова вартість. На період придбання засобів і введення їх в дію вона дорівнює їх первинній вартості, а після переоцінки – відповідно відновній
4. Балансова	Г. Визначає вартість основних засобів, окрім суми зношення (амортизації)

13. Необхідно: знайти відповідне визначення показників забезпеченості і економічної ефективності підприємства основними виробничими засобами

Показник	Визначення
1. Капіталозабезпеченість	А. Відношення вартості валової продукції з розрахунку на 1 грн. основного капіталу
2. Капіталоозброєність	Б. Це вартість основного капіталу з розрахунку на 100 га с.-г. угідь
3. Капіталовіддача	В. Це вартість основного капіталу з розрахунку на 1 грн. валової продукції
4. Капіталомісткість	Г. Це вартість основного капіталу на 1 середньорічного працівника

14. Необхідно: знайти визначення відповідним формам і системам оплати праці

Форми, системи оплати праці	Визначення
1. Проста почасова	А. Включає відрядний заробіток і премії за досягнення результатів, що заохочуються
2. Пряма відрядна	Б. Заробіток залежить від тарифної ставки, відпрацьованого часу, та премії за досягнення певних кількісних або якісних показників
3. Відрядно-преміальна	В. Заробіток залежить від тарифної ставки, що відповідає присвоєному працівникові тарифному розряду, та відпрацьованого часу
4. Почасово-преміальна	Г. Відрядний заробіток розраховується множенням кількості виробленої продукції (норми виробітку на певну роботу) на її розцінку

15. Необхідно: співвіднести показники

Показник	Визначення
1. Коефіцієнт залучення трудових ресурсів у суспільне виробництво	А. Визначається як добуток коефіцієнта використання робочого часу дня (зміни) і коефіцієнта використання трудових ресурсів
2. Коефіцієнт використання трудових ресурсів	Б. Відношення відпрацьованого робочого часу за зміну (день) до встановленого робочого часу зміни (дня)
3. Коефіцієнт використання робочого часу	В. Відношення кількості відпрацьованих протягом року людино-днів до можливого фонду робочого часу
4. Загальний коефіцієнт використання робочого часу	Г. Відношення кількості працівників, які фактично брали участь у процесі виробництва до загальної їх чисельності у господарстві

16. Необхідно: співвіднести показники

Показники	Визначення
1. Коефіцієнт оборотності	А. Відношення прибутку підприємства до середньорічного залишку оборотних коштів
2. Коефіцієнт завантаження коштів в обороті	Б. Визначається діленням кількості днів у році на коефіцієнт оборотності засобів
3. Тривалість одного обороту	В. Показує скільки оборотних коштів припадає на 1 грн реалізованої продукції
4. Рентабельність оборотних коштів	Г. Визначається діленням виручки від реалізації продукції за рік на середньорічний залишок нормативних оборотних засобів

17. Необхідно: знайти відповідне визначення для кожного терміну

Категорії працівників	Визначення
1. Керівники	А. Це працівники, що виконують суто технічну роботу, здійснюють оформлення документації, облік, контроль та господарське обслуговування
2. Спеціалісти	Б. Це категорія робітників, які безпосередньо зайняті у процесі виробництва продукції, виконання робіт, надання послуг
3. Службовці	В. Це працівники, що виконують спеціальні інженерно-технічні, економічні та інші роботи
4. Робітники	Г. Це працівники, що займають керівні посади підприємств та їх структурних підрозділів, їх заступники

18. Необхідно: співвіднести методи амортизації

Методи амортизації	Визначення
1. Прямолінійний	А. Місячна норма амортизації визначається як добуток фактичного місячного обсягу продукції (робіт, послуг) та виробничої ставки амортизації
2. Зменшення залишкової вартості	Б. Річна сума амортизації визначається як добуток вартості, яка амортизується, та кумулятивного коефіцієнта
3. Прискореного зменшення залишкової вартості	В. Річна сума амортизації визначається діленням вартості, яка амортизується на очікуваний період часу використання основних засобів
4. Кумулятивний	Г. Річна сума амортизації визначається як добуток залишкової вартості об'єкта на початок звітної року або первісної вартості на дату початку нарахування

	амортизації, яка обчислюється виходячи із строку корисного використання об'єкта і подвоюється
5. Виробничий	Д. Річна сума амортизації визначається як добуток залишкової вартості об'єкта на початок звітного року або первісної вартості на дату початку нарахування амортизації та річної норми амортизації

У завданнях 19-22 встановіть відповідність між елементами першого та декількома елементами другого переліку:

19. Визначте склад оборотних засобів підприємства

Види засобів	Визначення
1. Оборотні засоби у сфері виробництва 2. Оборотні засоби у сфері обігу	А. Виробничі запаси
	Б. Незавершене виробництво
	В. Готова продукція на складах
	Г. Напівфабрикати
	Д. Продукція, що відвантажена і перебуває в дорозі
	Ж. Витрати майбутніх періодів
	З. Грошові кошти на розрахункових рахунках
Е. Дебіторська заборгованість	

20. Визначте показники продуктивності праці за класифікаційними ознаками

Класифікаційна ознака	Показники
1. Прямі (вартісні) 2. Прямі (натуральні) 3. Непрямі (додаткові)	А. Вартість валової продукції (грн.) на 1 людино-годину
	Б. Обсяг виробленої продукції (ц, кг, шт.) на 1 людино-годину
	В. Обсяг виробленої продукції на одного середньорічного працівника
	Г. Вартість валової продукції на одного середньорічного працівника
	Д. Затрати праці (людино-годин) з розрахунку на одиницю виробленої продукції (на 1ц, кг, 1000 шт.)
	Ж. Обсяг виконаної роботи за робочий день (годину)
	З. Кількість обслуговуваних тварин
Е. Обсяг площі, що обслуговує один працівник	

21. Упорядкуйте наведені показники відповідно їх класифікаційним ознакам

Класифікаційна ознака	Показники
1. Забезпеченість підприємства основним капіталом характеризують:	А. Капіталовіддача
	Б. Капіталозабезпеченість
	В. Капіталомісткість
	Г. Капіталоозброєність
2. Економічну ефективність використання основного капіталу характеризують:	Д. Норма прибутку

22. Охарактеризуйте основні засоби за такими класифікаційними ознаками:

Класифікаційна ознака	Види основних засобів
1. Участь у виробничому процесі 2. Ступінь участі у виробничому процесі 3. Залежно від прав власності	А. Виробничі
	Б. Невиробничі
	В. Активна частина
	Г. Пасивна частина
	Д. Власні
	Ж. Орендовані

Виберіть правильну відповідь у завданнях 23-28:

23. У чому суть продуктивності праці?

1. Це здатність конкретної праці створювати певну кількість продукції.
2. Це здатність конкретної праці створювати певну кількість продукції за одиницю виробничих витрат.
3. Це здатність конкретної праці створювати певну кількість продукції за одиницю робочого часу.
4. Це обсяг виробленої продукції у господарстві за певний період (день, рік).

24. У чому суть основного капіталу у сільському господарстві?

1. Це засоби виробництва, які беруть участь у процесі виробництва і переносять свою вартість на створений продукт.
2. Це засоби виробництва, які беруть участь у процесі виробництва протягом тривалого часу, зберігають натурально-речову форму і поступово частинами переносять свою вартість на створений продукт.
3. Це засоби праці сільського господарства виражені у грошовому виразі.
4. Це предмети праці сільського господарства виражені у грошовому виразі.

25. У чому суть оборотного капіталу у сільському господарстві?

1. Це засоби виробництва, які повністю споживаються протягом одного виробничого циклу, втрачають свою натурально-речову форму і повністю

переносять свою вартість на готовий продукт.

2. Це виробничі запаси, незавершене виробництво і готова до реалізації продукція с.-г. підприємства.

3. Оборотний капітал включає виробничі запаси і незавершене виробництво в господарстві.

4. Це предмети праці сільського господарства виражені у грошовому виразі.

26. Які показники характеризують забезпеченість господарства основним капіталом?

1. Капіталозабезпеченість, капіталовіддача, енергозабезпеченість.

2. Енергозабезпеченість, капіталозабезпеченість, капіталомісткість.

3. капіталоозброєність праці, капіталозабезпеченість.

4. Вартість основного капіталу з розрахунку на 10 грн. вартості валової продукції.

27. Які показники характеризують економічну ефективність використання основного капіталу?

1. Капіталовіддача, капіталозабезпеченість, енергозабезпеченість.

2. Капіталомісткість продукції, капіталозабезпеченість.

3. Середня річна вартість основного капіталу з розрахунку на 1 га с.-г. угідь.

4. Норма прибутку капіталовіддача, капіталомісткість.

28. До прямих показників продуктивності праці належать:

1. Виробництво окремих видів с.-г. продукції в натуральному виразі з розрахунку га 1 люд-год.

2. Вартість валової продукції з розрахунку на 1 люд-год, на одного середньорічного працівника.

3. Прямі затрати праці (люд-год) на виробництво 1 ц продукції.

4. Усі відповіді правильні.

Виберіть правильні відповіді у завданнях 29-30:

29. Які показники характеризують рівень продуктивності праці в окремій галузі сільського господарства?

1. Виробництво окремих видів сільськогосподарської продукції в натуральному виразі з розрахунку на 1 люд.-год.

2. Прямі затрати праці (люд.-год.) на 1 ц продукції.

3. Виробництво окремих видів сільськогосподарської продукції в натуральному виразі з розрахунку на 1 га посіву.

4. Вартість валової продукції па 1 люд.-год.

5. Вартість валової продукції на одного середньорічного працівника.

6. Вартість валової продукції на 1 га посіву сільськогосподарської культури.

7. Прямі затрати праці на 1 га, посіву сільськогосподарської культури.

8. Прямі затрати праці на одну голову худоби.

30. Які показники характеризують рівень продуктивності праці в с.-г. підприємстві?

1. Виробництво окремих видів сільськогосподарської продукції в натуральному виразі з розрахунку на 1 люд.-год.
2. Прямі затрати праці (люд.-год.) на 1 ц продукції.
3. Вартість валової продукції сільського господарства на 1 люд.-год.
4. Вартість валової продукції сільського господарства на одного середньорічного працівника.
5. Навантаження посівних площ на одного середньорічного працівника.
6. Навантаження худоби і птиці на одного середньорічного працівника.

Модуль 3. Інвестиційно-інноваційна діяльність підприємства
Дайте визначення (вставте пропущені слова) у завданнях 1-10:

1. _____ – це кошти, які використовуються на придбання і будівництво нових, а також реконструкцію діючих основних засобів.
2. _____ - це новостворені або вдосконалені конкурентоспроможні технології, продукція або послуги, а також організаційно-технічні рішення виробничого, адміністративного, комерційного або іншого характеру, що істотно поліпшують структуру та якість виробництва або соціальної сфери.
3. _____ - це сукупність властивостей продукції, які зумовлюють її здатність задовольняти певні потреби споживачів відповідно до свого призначення.
4. _____ - це довгострокові вкладення капіталу в об'єкти підприємницької діяльності з метою одержання прибутку.
5. _____ - це процес визначення і застосування єдиних правил з метою впорядкування діяльності в певній галузі (сфері).
6. _____ - документ, який засвідчує високий рівень якості товару для ринку, його відповідність вимогам міжнародних державних стандартів.
7. _____ - це споживчі властивості товару, які відрізняють його від товару-конкурента за ступенем їх відповідності конкретним потребам та з урахуванням їх витрат на їх задоволення.
8. _____ – це процес постійного вдосконалення засобів виробництва, технологій, організації і управління виробництвом на основі використання наукових досягнень.
9. _____ – це сукупність галузей, видів виробництва або діяльності, які обслуговують і забезпечують нормальне функціонування основного виробництва, а також невиробничої сфери.
10. _____ – це нормативно-технологічний документ, що встановлює якісні характеристики і вимоги, яким має відповідати певний вид продукції.

У завданнях 11-15 встановіть відповідність між елементами першого та другого переліку відповідей:

11. Необхідно: вибрати відповідне визначення для кожного виду інновацій

Види інновацій	Визначення
1. Продуктові	А. Різні форми активізації людського чинника, зокрема підвищення рівня професійної підготовки персоналу підприємства, поліпшення умов праці, охорона здоров'я
2. Технологічні	Б. Вдосконалення організаційних структур управління підприємством
3. Організаційні	В. Це вдосконалення технології виробництва існуючих товарів (послуг)
4. Економічні	Г. Це створення нових товарів, які орієнтуються на попит, що формується
5. Соціальні	Д. Вдосконалення методів господарського управління через функції прогнозування, планування, фінансування, ціноутворення, мотивації та оплати праці, оцінки результатів діяльності

12. Необхідно: знайти відповідне визначення нормативним документам із стандартизації

Види нормативних документів	Визначення
1. Державні стандарти	А. Містять вимоги щодо якості продукції, які розроблені міжнародною організацією стандартизації ІСО
2. Кодекси ustalеної практики	Б. Містять вимоги, що регулюють відносини між виробниками і споживачами продукції
3. Класифікатори	В. Використовують на ту продукцію, щодо якої не має державних стандартів України
4. Технічні умови	Г. Це вимоги, що встановлюють до продукції, яка поділяється за різними критеріями
5. Міжнародні стандарти	Д. Встановлюються центральним органом виконавчої влади у сфері стандартизації на продукцію, виконувани роботи, послуги

13. Необхідно: визначити в залежності від класифікаційних ознак та напрямів використання структуру капітальних вкладень

Види структури	Визначення
1. Територіальна	А. Ця структура свідчить, що капітальні вкладення здійснюються за рахунок держави (5%), колективних с.-г. підприємств (72%) і приватних господарств (22%)

2. Галузева	Б. Це співвідношення між валовими та чистими капітальними вкладеннями. Відображає співвідношення витрат на просте і розширене відтворення
3. Технологічна	В. Це співвідношення і розподіл капітальних вкладень по областях і регіонах країни
4. Відтворювальна	Г. Співвідношення між основними складовими частинами капітальних вкладень, які характеризують різні напрями їх використання у с.-г. підприємствах
5. За формами власності	Д. Характеризує розподіл капітальних вкладень по с.-г. галузях і видах виробництва

14. Необхідно: знайти відповідне визначення для кожного напрямку НТП

Напрями НТП	Визначення
1. Технологічний напрям	А. Передбачає створення нових і вдосконалення існуючих систем машин для комплексної механізації виробництва с.-г. продукції
2. Агрохімічний напрям	Б. Передбачає комплексне використання на науковій основі мінеральних добрив та хімічних засобів захисту рослин і тварин
3. Біологічний напрям	В. Передбачає розробку прогресивних ресурсозберігаючих технологій виробництва с.-г. продукції
4. Технічний напрям	Г. Грунтується на подальшому розвитку традиційної селекції, генної інженерії та розробці нових біотехнологій

15. Необхідно: встановити відповідність між групами агропромислового комплексу

Групи галузей АПК	Визначення
1. Перша група	А. Це інфраструктура продовольчого під комплексу, вона обслуговує другу і третю сфери АПК, де створюються продукти харчування і доставляються до споживача
2. Друга група	Б. Це галузі інфраструктури, які обслуговують всі три сфери АПК
3. Третя група	В. Це галузі і підрозділи, які обслуговують безпосередньо сільське господарство

У завданнях 16-19 встановіть відповідність між елементами першого та декількома елементами другого переліку:

16. Визначте показники капітальних вкладень відповідно до зазначених видів їх ефективності

Види ефективності	Показники
1. Загальна	А. Коефіцієнт економічної ефективності капітальних

(абсолютна) ефективність 2. Порівняльна ефективність	вкладень
	Б. Приведені витрати
	В. Строк окупності капітальних вкладень

17. Охарактеризуйте види капітальних вкладень за класифікаційними ознаками

Класифікаційна ознака	Визначення (види капітальних вкладень)
1. За своїм значенням у процесі відтворення 2. За функціональним призначенням у процесі відтворення основних фондів	А. Виробничого призначення
	Б. Валові
	В. Невиробничого призначення
	Г. Чисті

18. Охарактеризуйте інфраструктуру аграрних підприємств за класифікаційними ознаками

Класифікаційна ознака	Види інфраструктури
1. За функціональним призначенням 2. За рівнем функціонування 3. За галузевими ознаками	А. Виробнича
	Б. Соціальна
	В. Народного господарська
	Г. Регіональна
	Д. Виробнича (локальна)
	Ж. Міжгалузєва
	З. Внутрішньогалузєва

19. Охарактеризуйте класифікацію інвестицій за окремими ознаками

Класифікаційні ознаки	Види інвестицій
1. За національною належністю 2. За об'єктами капіталу 3. Іноземні інвестиції за характером участі в інвестиційному процесі	А. Національні (внутрішні)
	Б. Прямі
	В. Портфельні
	Г. Реальні
	Д. Фінансові
	Ж. Іноземні (зовнішні)

Виберіть правильну відповідь у завданнях 20 - 28:

20. Інноваційні процеси - це:

1. Вдосконалення конкурентоздатності технології, а також організаційно-технічні рішення виробничого характеру, що істотно поліпшують структуру й якість виробництва
2. Комплекс необхідних заходів щодо створення і реалізації інноваційного продукту або продукції

3. Сукупність прогресивних та якісно нових змін на підприємствах, що безперервно виникають у часі і просторі, й охоплюють весь комплекс відносин виробництва і споживання та представляють собою період від зародження ідеї до її комерційної реалізації

4. Усі відповіді правильні

21. Конкурентоспроможність продукції - це:

1. Здатність забезпечувати випуск і реалізацію конкуренто спроможної продукції, що має попит

2. Способи встановлення кількості матеріальних ресурсів, потрібних для виготовлення якісної продукції

3. Сукупність її властивостей, що відображає міру задоволення конкретної потреби споживачів проти наявної на ринку аналогічної продукції

4. Властивість об'єкта задовольняти певну конкретну потребу в порівнянні з аналогічними об'єктами даного ринку

22. Якість продукції - це:

1. Суспільна ознака, що характеризує ступінь задоволення потреб у конкретних умовах споживання тієї сукупності властивостей, що явно вираженні або потенційно закладені в товарі

2. Сукупність властивостей, які відображають безпеку, новизну, довговічність, надійність, економічність, ергономічність, естетичність, екологічність продукції тощо, які надають їй здатність задовольняти потреби споживача відповідно до її призначення

3. Кількісна характеристика міри придатності того чи іншого виду продукції для задоволення потреб споживача

4. Усі відповіді правильні

23. Сертифікація - це:

1. Встановлення, забезпечення і дотримання необхідного рівня якості продукції

2. Механізм підготовки документа, що встановлює технічні вимоги, яким повинні відповідати продукція, процеси чи послуги

3. Система мір і дій, що підтверджують відповідальність фактичних характеристик продукції вимогам міжнародних стандартів, технічних умов і інших нормативних документів, що діють на світовому ринку в тій чи іншій країні-імпортері продукції чи послуг

4. Вірна відповідь п. 1-2

24. Інвестиційна діяльність підприємства – це:

1. Пошук потенційних інвесторів та вивчення можливостей практичного одержання інвестицій

2. Вивчення можливостей одержання кредитів для вкладення грошових коштів у розширення виробництва

3. Практичні дії інвесторів та учасників інвестиційного процесу щодо здійснення інвестицій з метою одержання доходу (прибутку)
4. Сукупність практичних дій щодо максимізації прибутку підприємства

25. Який серед перерахованих напрямків не належить до реального інвестування?

1. Відкриття підприємством депозитного рахунку в комерційному банку
2. Спорудження нового адміністративного корпусу підприємства
3. Придбання ліцензій на виготовлення нового виду продукції
4. Придбання обладнання для заміни існуючого

26. Види інноваційних процесів:

1. Технічні, організаційні, економічні, глобальні
2. Соціальні, юридичні, локальні
3. Технічні, організаційні, економічні, соціальні, юридичні
4. Правильної відповіді немає

27. Визначення якості продукції на основі вивчення думки споживачів про неї властиве методу:

1. Традиційному
2. Експертному
3. Соціальному
4. Статистичному

28. Сертифікат продукції – це документ, який:

1. Засвідчує право-власності на продукцію
2. Дозволяє купувати продукцію
3. Засвідчує рівень якості продукції
4. Надається покупцеві під час продажу продукції

У завданні 29 – 30 виберіть правильні відповіді

29. Назвіть джерела капітальних вкладень у сільське господарство

1. Прибуток
2. Амортизаційні відрахування
3. Витрати на утримання основних засобів
4. Виручка від реалізації худоби основного стада
5. Виручка від реалізації основних засобів
6. Виручка від реалізації продукції
7. Банківський кредит
8. Бюджетне фінансування
9. Страхові відшкодування по основних засобів
10. Страхові відшкодування збитків внаслідок стихійного лиха

30. Назвіть основні напрями капітальних вкладень у сільське господарство

1. На будівництво об'єктів виробничого призначення
2. На будівництво об'єктів невиробничого призначення
3. На придбання тракторів і сільськогосподарських машин
4. На придбання мінеральних добрив
5. На придбання транспортних засобів
6. На придбання паливно-мастильних матеріалів
7. На меліорацію земель
8. На закладання садів і виноградників
9. На придбання насіння високопродуктивних сортів
10. На формування основного стада продуктивної і робочої худоби
11. На придбання молодняка племінної худоби
12. На електрифікацію сільського господарства.

Модуль 4. Фінансово-економічні результати та ефективність діяльності підприємства

Дайте визначення (вставте пропущені слова) у завданнях 1-10:

1. _____ – це частина валової продукції, яка реалізована за межі підприємства різним споживачам.
2. _____ – це відносний показник, який характеризує рівень ефективності господарської діяльності.
3. _____ - це процентне відношення товарної продукції до валової, взятих у натуральному виразі.
4. _____ - це результат виробничо-господарської діяльності підприємства або тих чи інших заходів, здійснюваних у сільськогосподарському виробництві.
5. _____ - це співвідношення між результатами господарської діяльності підприємства і використаними для одержання цих результатів матеріальними, трудовими та фінансовими ресурсами (витратами виробництва).
6. Обсяг виробництва, за якого виручка від реалізації певного виду продукції дорівнює сукупним витратам на її виробництво і реалізацію – це _____.
7. _____ - це різниця між виручкою від продажу продукції та змінними витратами.
8. _____ – це переважаючий розвиток однієї або кількох галузей у виробництві товарної продукції в окремих підприємствах, районах, областях, регіонах.
9. _____ - це грошовий вираз поточних витрат підприємства на

виробництво і реалізацію продукції.

10. _____ - це процес встановлення ціни на конкретний товар.

У завданнях 11-15 встановіть відповідність між елементами першого та другого переліку відповідей:

11. Необхідно: знайти відповідне визначення для кожної наведеної форми спеціалізації

Форми спеціалізації	Визначення
1. Зональна	А. Полягає в зосередженні господарської діяльності підприємства на виробництві певних видів продукції, відповідно до попиту на них та з метою найбільш повного використання місцевих природно-економічних умов і одержання максимального прибутку
2. Господарська спеціалізація	Б. Передбачає поділ праці між зонами, економічними районами, областями, адміністративними районами при переважному виробництві певних видів товарної продукції
3. Внутрішньогосподарська	В. Це виділення окремих етапів виробництва продукції в закінчені технологічні цикли (одержання молока, відгодівля худоби, одержання приплоду і т.д.) при міжгосподарському кооперуванні підприємств
4. Внутрішньогалузева	Г. Передбачає раціональне розміщення виробництва певних видів продукції або виконання певних технологічних стадій виробництва у виробничих підрозділах підприємства

12. Необхідно: знайти відповідне визначення для кожного наведеного виду цін

Види цін	Визначення
1. Закупівельні	А. Використовуються при економічних взаємовідносинах кооперативних господарств з міжгосподарським підприємством, орендарів з с.-г. підприємствами
2. Оптові	Б. За яким господарства, а також населення реалізують с.-г. продукцію переробним підприємствам і заготівельним організаціям
3. Розрахункові	В. С.-г. підприємства купують засоби виробництва промислового походження
4. Роздрібні	Г. Встановлюються за домовленістю між заготівельними організаціями, переробними, с.-г. підприємствами і т.д.
5. Ціни продуктового	Д. Ціни за якими населення купує с.-г. продукти і промислові товари в торгівельних організаціях

ринку	
6. Договірні	Ж. Утворюються в процесі реалізації на ринку с.-г. підприємствами, фермерами і населенням с.-г. продукції

13. Необхідно: дати визначення показникам і рівню спеціалізації

Показники	Визначення
1. Структура товарної продукції	А. Це показник внутрігосподарської спеціалізації
2. Структура валової продукції	Б. Визначається за часткою вартості товарної продукції головних (головної) галузей у загальній вартості його товарної продукції
3. Рівень спеціалізації	В. Це сума виручки від реалізації окремих видів продукції в загальній сумі виручки по господарству

14. Необхідно: знайти відповідне визначення для кожного наведеного виду прибутку

Вид прибутку	Визначення
1. Валовий (балансовий)	А. Прибуток після оподаткування, тобто прибуток, що реально вступає в розпорядження підприємства
2. Операційний	Б. Це весь прибуток підприємства, одержаний від усіх видів діяльності, до його оподаткування та розподілу
3. Чистий	В. Це різниця між виручкою від продажу продукції та змінними витратами
4. Маржинальний	Г. Це прибуток одержаний від операційної діяльності. Він дорівнює валовому прибутку підприємства за мінусом невиробничих витрат

15. Необхідно: знайти відповідне визначення видам собівартості

Види собівартості	Визначення
1. Індивідуальна і галузева	А. Її визначають станом на 1 жовтня звітного року
2. Виробнича	Б. Розраховують виходячи з нормативних витрат на виробництво продукції
3. Повна (комерційна)	В. Розраховують на основі фактичних витрат і обсягу виготовленої продукції
4. Планова	Г. Розраховують на основі витрат пов'язаних з виробництвом та внутрішньогосподарським транспортуванням до місця зберігання
5. Фактична	Д. Дана собівартість включає витрати на виробництво і

	реалізацію продукції
6. Очікувана (провізорна)	Ж. Відображає витрати окремого підприємства, або розраховується як середньозважена величина індивідуальних витрат підприємства

У завданнях 16-17 встановіть відповідність між елементами першого та декількома елементами другого переліку:

16. Визначте витрати на виробництво с.-г. продукції за такими класифікаційними ознаками:

Класифікаційна ознака	Витрати
1. За характером участі у процесі виробництва 2. За якісним складом 3. За способом включення їх у собівартість 4. За формою участі у виробничому процесі	А. Основні
	Б. Прямі
	В. Накладні
	Г. Непрямі
	Д. Постійні
	Ж. Змінні
	З. Матеріальні витрати, витрати на оплату праці, відрахування на соціальні заходи, амортизація, інші операційні витрати

17. Упорядкуйте структуру економічної розвідки

Види розвідки	Визначення
1. Промислова 2. Комерційна	А. Науково-технічне шпигунство
	Б. Розвідка маркетингу
	В. Розвідка менеджменту
	Г. Розвідка ресурсів
	Д. Розвідка фінансів
	Ж. Технологічне шпигування

Виберіть правильну відповідь у завданнях 18-28:

18. Під реструктуризацією підприємства слід розуміти:

1. Поділ великого підприємства на складові частини з метою впровадження нових технологій і розробки нової продукції.
2. Процес підготовки і реалізації програми комплексних змін на підприємстві з метою скорочення кадрів та збільшення обсягів виробництва.
3. Комплекс реорганізаційних заходів, спрямованих на зміну структури підприємства, його управління, форм власності, фінансового оздоровлення, збільшення випуску конкурентоспроможної продукції.
4. Комплексний процес зміни виробничо-технічних, організаційних та

фінансових систем з метою залучення додаткових інвестицій.

19. Санація підприємства – це:

1. Система заходів щодо оголошення підприємства-боржника банкрутом і його ліквідації.
2. Комплекс заходів щодо запобігання банкрутства підприємства, фінансового оздоровлення чи досягнення ним прибутковості та конкурентоспроможності.
3. Комплекс заходів техніко-економічного характеру, які спрямовані на задоволення всіх вимог кредиторів, освоєння нових ринків.
4. Немає правильної відповіді.

20. Що таке структура собівартості с.-г. продукції?

1. Процентне співвідношення окремих елементів витрат у загальних витратах рослинництва або тваринництва.
2. Процентне співвідношення окремих статей витрат у загальних витратах виробництва продукції.
3. Процентне співвідношення між витратами на оплату праці і матеріальними витратами.
4. Процентне співвідношення між витратами виробництва і прибутком.

21. У чому суть економічної ефективності сільськогосподарського виробництва?

1. Це досягнення максимального обсягу виробництва продукції при найменших затратах праці і коштів.
2. Це одержання певної кількості с.-г. продукції з 1 га земельної площі, від однієї голови худоби при найменших затратах праці і коштів.
3. Це одержання максимальної кількості с.-г. продукції з 1 га земельної площі, від однієї голови худоби при найменших затратах праці і коштів.
4. Це кінцевий корисний результат від застосування всіх виробничих ресурсів й визначається порівнянням одержаних результатів і витрат виробничих ресурсів.

22. Як визначається рівень рентабельності с.-г. виробництва?

1. Відношення прибутку до загальної суми виробничих витрат у процентах.
2. Відношення валового доходу до загальної суми виробничих витрат у процентах.
3. Відношення прибутку до повної собівартості реалізованої продукції в процентах.
4. Відношення чистого доходу до повної собівартості реалізованої продукції в процентах.

23. Як визначається норма прибутку?

1. Відношення прибутку до середньорічної вартості основного капіталу у процентах.
2. Відношенням прибутку до середньорічної вартості основного і оборотного капіталу у процентах.
3. Відношенням прибутку до середньорічної вартості оборотного капіталу у

процентах.

4. Відношенням прибутку до повної собівартості продукції у процентах.

24. У чому суть розміщення сільського господарства?

1. Це одна із форм суспільного поділу.
2. Це обсяги виробництва окремих видів с.-г. продукції в країні.
3. Це розподіл виробництва окремих видів с.-г. продукції по території країни.
4. Це розподіл галузей і культур по території країни.

25. Назвіть основний показник за яким визначається спеціалізація с.-г. підприємства:

1. За галузевою структурою сільського господарства.
2. За структурою валової продукції господарства.
3. За структурою грошових надходжень від реалізації товарної продукції.
4. За структурою виробничих витрат господарства.

26. Як визначається спеціалізація сільськогосподарського підприємства?

1. За галузевою структурою сільського господарства.
2. За структурою валової продукції господарства.
3. За структурою грошових надходжень від реалізації товарної продукції.
4. За структурою виробничих витрат господарства.

27. Неплатоспроможність - це:

1. Визнана господарським судом неспроможність боржника відновити свою платоспроможність та задовольнити визнані судом вимоги кредиторів не інакше як через застосування ліквідаційної процедури.
2. Неспроможність суб'єкта підприємницької діяльності виконати грошові зобов'язання перед кредиторами після настання встановленого строку їх сплати, в тому числі із заробітної плати, а також виконати зобов'язання щодо сплати податків і зборів (обов'язкових платежів) не інакше як через відновлення платоспроможності.
3. Неспроможність суб'єкта підприємницької діяльності виконати грошові зобов'язання перед кредиторами після настання встановленого строку їх сплати, сплати податків і зборів протягом 3-х місяців після настання встановленого строку їх сплати.
4. Всі відповіді правильні.

28. Банкрутство - це:

1. Визнана господарським судом неспроможність боржника відновити свою платоспроможність.
2. Неспроможність суб'єкта підприємницької діяльності, визнаного господарським судом банкрутом, здійснити заходи щодо задоволення визнаних судом вимог кредиторів шляхом продажу його майна.
3. Припинення підприємницької діяльності, неспроможність суб'єкта підприємницької діяльності виконати грошові зобов'язання перед кредиторами

після настання встановленого строку їх сплати, сплати податків і зборів.

4. Правильної відповіді немає.

Виберіть правильні відповіді у завданнях 29-30:

29. Назвіть основні шляхи зниження собівартості сільськогосподарської продукції.

1. Підвищення врожайності сільськогосподарських культур і продуктивності тварин.
2. Підвищення продуктивності праці.
3. Зменшення витрат виробництва на 1 га посіву сільськогосподарських культур і на одну голову худоби.
4. Ефективне використання машинно-тракторного парку.
5. Раціональне використання матеріальних оборотних засобів.
6. Зменшення витрат кормів на одну голову худоби.
7. Зменшення витрат кормів на виробництво одиниці продукції тваринництва.
8. Підвищення оплати праці.
9. Поглиблення спеціалізації сільськогосподарського виробництва.
10. Впровадження інтенсивних та прогресивних технологій виробництва продукції рослинництва і тваринництва.

30. Назвіть форми спеціалізації сільського господарства:

1. Зональна.
2. Господарська.
3. Міжгосподарська.
4. Внутрішньогосподарська.
5. Внутрішньогалузева.
6. Міжгалузева.

ТЕМАТИКА СЕМІНАРСЬКИХ ЗАНЯТЬ

Тема 1. Підприємство як суб'єкт господарювання

Ключові програмні питання

- 1.1. Поняття підприємства, його цілі і напрямки діяльності.
- 1.2. Класифікація підприємств.
- 1.3. Зовнішнє середовище господарювання підприємств.
- 1.4. Ринкове середовище функціонування підприємств.

Мета: Розкрити поняття підприємства, з'ясувати його цілі і напрямки

діяльності відповідно до ринкових умов господарювання, визначитися з класифікацією підприємств, охарактеризувати сутність і значення зовнішнього середовища підприємств та суть ринкових принципів господарювання.

Запитання для дискусії

- Що є рушійною силою економіки? Чому? Ваша думка.
- Засновником якого товариства ви б хотіли бути? Поясніть ваш вибір.
Необхідно: охарактеризувати наведені ознаки підприємця. Які ознаки, на Вашу думку, слід додати?

Дані для роздуму: Виділяють наступні ознаки підприємця як головного суб'єкта ринкової економіки:

- має власне відокремлене майно;
- є правоздатним;
- виступає в громадському обороті від свого імені;
- несе відповідальність за невиконання або неналежне виконання зобов'язань, порушення прав власності інших суб'єктів.

Що є головним, що змушує людей купувати акції?

Питання для поглибленого вивчення, підготовки рефератів, виконання наукових досліджень

1. Доцільність та ефективність створення холдингових компаній в окремих галузях економіки України.
2. Сутнісно-змістова характеристика ринкового середовища діяльності вітчизняних підприємств.
3. Закордонний досвід створення та діяльності товариств.
4. Діяльність асоціацій в Україні.

Творче завдання

Написати есе на теми:

- Еволюція відносин власності та новітні форми власності.
- Видатні бізнесмени світу та історія їх успіху.
- Видатні бізнесмени України.
- Порівняльна характеристика двох підприємств (за вибором).
- Переваги і недоліки створення й діяльності акціонерних товариств.

Завдання: Розв'язати узагальнюючий кросворд за темою "Господарські товариства в Україні", наведений на рис. 1.

Дані для виконання:

1. Вид акції, який не дає права голосу її власнику, але гарантує одержання дивідендів.
2. Товариство, всі учасники якого відповідно до укладеного між ними договору здійснюють підприємницьку діяльність від імені товариства і

несуть додаткову солідарну відповідальність за зобов'язаннями товариства усім своїм майном.

3.Юридична особа, яка випускає акції.

4.Вид акції, власник якої має право голосу, але не має гарантії одержання дивідендів.

5.Особи - власники акцій.

6.Товариство, статутний капітал якого поділений на визначену кількість акцій однакової номінальної вартості, і несе відповідальність за зобов'язаннями тільки майном товариства, а акціонери несуть ризик збитків, пов'язаних із діяльністю товариства, в межах вартості належних їм акцій.

7.Випуск акцій юридичною особою.

8.Капітал, без наявності якого не зареєструють ТзОВ.

9.Документи, на підставі яких діє господарське товариство.



Рис. 1. Організаційно-правова форма підприємства

Історичний екскурс

- Коли і де було створено перше акціонерне товариство?
- Назвіть походження і значення слова «дивіденди»?

Питання для роздуму, самоперевірки, повторення

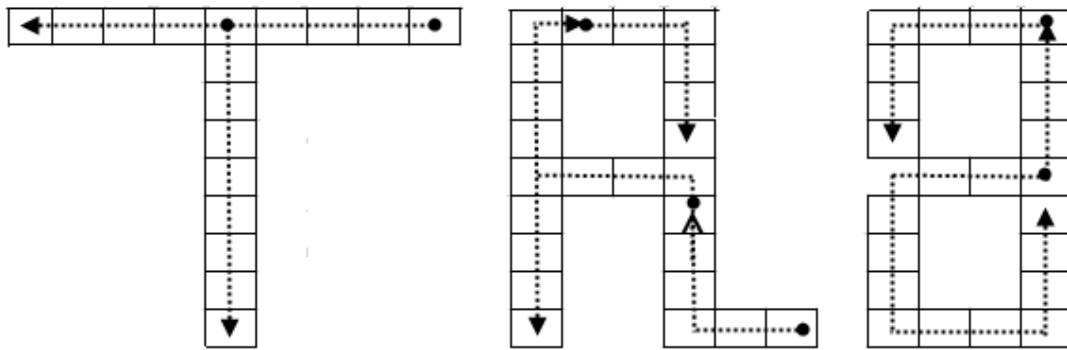
1. У чому суть підприємства як економічно-самостійної первинної ланки виробничої сфери?
2. Яка мета підприємницької діяльності підприємства?
3. Які основні напрями виробничо-господарської діяльності підприємства?
4. Які підприємства виділяються за метою і характером діяльності, формою власності та національною належністю капіталу?
5. Які підприємства виділяються за правовим статусом і формою господарювання, технологічною і територіальною цілісністю та потужністю виробничого потенціалу?
6. У чому суть і які мікросередовища господарювання підприємства?
7. Які основні ланки макросередовища, що впливають на діяльність підприємства?
8. У чому суть ринкових принципів господарювання?

9. Які функції виконує ринок?

10. Які типи ринків виділяють за складом суб'єктів та територіально-просторовою організацією?

Рекомендована література

1. Закон України «Господарський кодекс України»// Голос України. - 2003.- 14 березня.
2. Закон України «Про господарські товариства» // Нове законодавство України. Випуск 3. - К.: 1993.
3. Закон України «Про фермерське господарство» // Голос України. - 2003. - 29 липня.
4. Андрійчук В.Г. Економіка аграрних підприємств: Підручник.-2-е вид., доп. і перероблене.- К.: КНЕУ, 2002.- 624с.
5. Іванух Р.А., Дусановський С.Л., Білан Є.М. Аграрна економіка і ринок .- Тернопіль: Економічна думка, 2003.-256с.
6. Коваленко Ю.С. Сільськогосподарське підприємство в ринковому середовищі.- К.: ІАЕ УААН, 2000.
7. Мацибора В.І., Збарський В.К., Мацибора Т.В. Економіка підприємства: Навч. посібник. - К.: Каравела, 2012. - 319с.
8. Петюх В.Н. Рыночная экономика. - К.: Урожай, 1995. - 429с.
9. Форми господарювання на селі (аналіз розвитку) / за ред. П.Т.Саблука, В.Я. Месель-Веселяка. -2-е вид. доп. - К.: ННЦ „ІАЕ"УААН, 2006. - 95с.
10. Шваб Л.І. Економіка підприємства: Навчальний посібник для студентів вищих навчальних закладів. 2-е вид. - К.: Каравела, 2007. - 584с.

Тема 2. Структура і управління підприємством

Ключові програмні питання

- 2.1. Організаційна і виробнича структура підприємства.
- 2.2. Поняття і функції процесу управління.
- 2.3. Методи управління діяльністю підприємства.

Мета: Охарактеризувати суть загальної структури управління, дати визначення організаційної та виробничої структури підприємств, визначити критерії їх оцінки, функції і методи управління діяльністю підприємства.

Запитання для дискусії

1. У чому полягає сутність теорії ефективного управління, конкуренції, гнучкої кваліфікації?
2. У чому полягає суть раціоналістичної та неформальної концепції управління? Яка з них найбільше відповідає сьогоденню?
3. У чому, на Вашу думку, полягає основна мета використання економічних методів управління?
4. Навчання є одним із ключових завдань управління. Як ви розумієте це твердження?

Проект № 2 1. Торговий знак 2. Назва та адреса підприємства 3. Суть проекту 4. Прізвище, адреса і телефон директора 5. Ризик проекту	Проект №4 1. Торговий знак 2. Назва та адреса підприємства 3. Прізвище, адреса та телефон директора 4. Опис товару 5. Сутність проекту 6. Вартість проекту та джерела коштів 7. Ризик проекту 8. Баланс доходів і витрат
--	---

Історичний екскурс

- Хто вперше ввів термін та поняття «наука управління» і «наукове управління» виробництвом?

Питання для роздуму, самоперевірки, повторення

1. У чому суть організаційної та виробничої структури підприємства?
2. Які критерії оцінки організаційної структури підприємства?
3. Які підрозділи формуються у складі виробничої структури підприємства та її функції?
4. У чому суть загальної структури підприємства?
5. У чому суть і які функції процесу управління?
6. Які методи управління діяльністю підприємства?

Рекомендована література

1. Закон України «Господарський кодекс України» // Голос України. -2003. - 14 березня.
2. Закон України «Про господарські товариства» // Нове законодавство України. Випуск 3. - К.: 1993.
3. Закон України «Про власність» від 7 лютого 1991р. №697-ХІІ із змінами та доповненнями.
4. Виробнича економіка / За ред. В.П. Галушка, Г. Штрюбеля. Навчальний посібник. - Вінниця: Нова книга, 2005. - 400с.
5. Збарський В.К., Гаврилюк І.П., Мацибора В.І. Фірма - суб'єкт ринкової економіки: Навч. посібник/ За ред. В.К. Збарського. К.: НАУ, 2008.-208с.
6. Мацибора В.І., Збарський В.К., Мацибора Т.В. Економіка підприємства: Навч. посібник. - К.: Каравела, 2012. - 319с.
7. Шваб Л.І. Економіка підприємства: Навчальний посібник для студентів вищих навчальних закладів. 2-е вид. - К.: Каравела, 2007. - 584с.

Тема 3. Прогнозування та планування діяльності підприємства

Ключові програмні питання

- 3.1. Прогнозування розвитку підприємства.
- 3.2. Принципи і методи планування діяльності підприємства.

3.3. Стратегічне планування розвитку підприємства.

3.4. Тактичне і оперативне планування.

Мета: Закріпити теоретичні знання з питань прогнозування і планування діяльності підприємства, охарактеризувати принципи, методи і функції планування, суть стратегічного, тактичного і оперативного планування, призначення та суть бізнес-планування.

Питання для дискусії

- Що, на Ваш погляд, є рушійною силою планування сьогодні, за якими принципами воно відбувається?
- Назвіть основні переваги планування в умовах ринку в порівнянні з директивним плануванням.

Запитання для самостійного вивчення

1. Індикативне макроекономічне планування в системі господарювання.
2. Проаналізувати основні розділи бізнес-плану конкретного підприємства, зробити висновки.

Питання для поглибленого вивчення, підготовки рефератів, виконання наукових досліджень

1. Об'єктивна необхідність і проблеми стратегічного планування на підприємствах різних форм власності.
2. Характеристика, особливості та взаємозв'язок методів планування на підприємстві.
3. Система оперативно-календарного планування діяльності підприємства і проблеми вдосконалення цих систем.

Творче завдання

Необхідно:

- ✓ *під керівництвом викладача (група студентів розбивається на 2-3 підгрупи по 6-8 осіб) обрати сферу та вид діяльності, яким Ви вважаєте перспективно займатися на сьогодні;*
- ✓ *обрати галузь діяльності (торгівля, виробництво, послуги), організаційно-правову форму підприємства, продукцію або послуги, які будуть виготовлятися або надаватися;*
- ✓ *розробити бізнес-план підприємства для отримання кредиту в банку, для чого необхідно:*
 - 1) *сформулювати мету та завдання підприємницького проекту;*
 - 2) *користуючись бібліотекою як джерелом інформації, зробити короткий опис дослідження ринку, клієнтів і конкуренції;*
 - 3) *розробити план маркетингу, стратегію ціноутворення, виробничий план;*
 - 4) *охарактеризувати кількісний склад, у т.ч. основний управлінський персонал.*

✓ дати відповідь на питання: чи піддасться підприємницька ідея (проект) практичній реалізації; яку організаційну підготовку необхідно провести для створення цього бізнесу; яким чином залучити інвестиції; що в даному бізнесі є привабливим для потенційних інвесторів; чи має Ваш бізнес переваги над конкурентами; чи буде ефективним виробництво та реалізація продукції (послуг); чи достатній ринок збуту для цієї продукції (послуг); як здійснюється ресурсне забезпечення; чи відповідає кваліфікація працівників і керівників підприємства їх посадам?

Історичний екскурс

- Дослідити походження слова «план» та перші кроки його використання.
- Як характеризував планування Пітер Друкер?

Питання для роздуму, самоперевірки, повторення

1. У чому суть прогнозування розвитку підприємства?
2. Які методи використовуються при прогнозуванні розвитку підприємства?
3. У чому суть планування діяльності підприємства?
4. Яких принципів необхідно дотримуватись при плануванні діяльності підприємства?
5. Система планів підприємства.
6. Які методи використовуються в процесі планування діяльності і розвитку підприємства?
7. У чому суть і які основні етапи стратегічного планування розвитку підприємства?
8. Методи вибору базової стратегії та відповідних стратегій, які можуть реалізувати стратегічні цілі?
9. У чому суть і призначення бізнес-плану підприємства?
10. У чому суть тактичного і оперативного планування?
11. Які основні розділи тактичних планів, їх класифікація і призначення?
12. Суть і необхідність календарного планування та диспетчерського регулювання процесу виконання оперативних планів.

Рекомендована література

1. Закон України «Про основні засади державної аграрної політики на період до 2015 року» // Голос України. - 2005. - 16 листопада.
2. Закон України «Про державне прогнозування та розроблення програм економічного і соціального розвитку України» / Урядовий кур'єр. -2000. -28 квітня.
3. Агафонова Л. Підготовка бізнес - плану. Практикум. 3-є вид. - К.: Знання, 2001.-158с.
4. Андрійчук В.Г. Економіка аграрних підприємств: Підручник. - 2-е вид., доп. і перероблене. - К.: КНЕУ, 2002. - 624с.

5. Збарський В.К. Бізнес-планування: суть, мета і методика складання. - К.: Інститут післядипломної освіти НАУ, 2003. - 310с.
6. Мацибора В.І., Збарський В.К., Мацибора Т.В. Економіка підприємства: Навч. посібник. - К.: Каравела, 2012. - 319с.
7. Нелеп В.І. Планування на аграрному підприємстві: Підручник.-2-е вид., перероб. і доп.-К.: КНЕУ, 2004.
8. Орлов О.О. Планування діяльності підприємства: Підручник. - К., 2002.
9. Цал-Цалко Ю.С., Холод Б.І. Економіка підприємства: Навч. посібник. - Житомир: ЖІТІ, 2002. - 388с.

Тема 4. Інтелектуальний капітал

Ключові програмні питання

- 4.1. Поняття і види нематеріальних ресурсів підприємства.
- 4.2. Суть і класифікація нематеріальних активів.
- 4.3. Оцінка вартості та амортизація нематеріальних активів.

Мета: Розкрити сутність поняття і види нематеріальних активів підприємства, охарактеризувати об'єкти інтелектуальної власності, вивчити грошову оцінку вартості нематеріальних активів, способи і джерела їх придбання.

Запитання для дискусії

- Яке значення нематеріальних ресурсів, на Вашу думку, для сучасної системи господарювання і підвищення ефективності виробництва?
- Чому поняття «нематеріальні ресурси» використовуються для характеристики сукупності об'єктів інтелектуальної власності?
- Як фахівці охарактеризуйте обставини, що зумовлюють необхідність оцінки вартості нематеріальних активів.

Питання для поглибленого вивчення, підготовки рефератів, виконання наукових досліджень

1. Патентно-ліцензійна діяльність підприємства за ринкових умов господарювання.
2. Сучасні проблеми оцінки вартості матеріальних активів підприємства.

Творче завдання

Написати есе на теми:

- Збереження комерційної таємниці як чинник забезпечення належної економічної безпеки підприємства.
- Сутність та ефективність використання «ноу-хау» в діяльності підприємств.

Питання для роздуму, самоперевірки, повторення

1. Поняття і види нематеріальних ресурсів підприємства.
2. Якими спільними рисами характеризуються нематеріальні ресурси?
3. Які об'єкти інтелектуальної власності належать до об'єктів промислової власності та об'єктів, що охороняються авторським правом?
4. У чому суть і які види нематеріальних активів підприємства?
5. Грошова оцінка вартості нематеріальних активів.
6. Які способи і джерела придбання нематеріальних активів?
7. У якій формі здійснюється передача права власності на використання нематеріальних активів?
8. У чому суть і відмінності роялті та паушальної виплати як форм сплати за право використання об'єктів інтелектуальної власності?
9. На які види нематеріальних активів нараховується амортизація?
10. Який період корисного використання нематеріальних активів?
11. Які наслідки дострокового списання нематеріальних активів в результаті неможливості отримання економічної вигоди від їх використання?

Рекомендована література

1. Закон України «Господарський кодекс України» // Голос України. - 2003. - 14 березня.
2. Закон України «Про охорону прав на винаходи і корисні моделі» від 15 грудня 1999 року №3687 - XII.
3. Закон України «Про авторське право і суміжні права» від 23 грудня 1993 року №3792 - XII.
4. Закон України «Про охорону прав на знаки для товарів і послуг» від 23 грудня 1993 року, №3771 -XII.
5. Мацибора В.І., Збарський В.К., Мацибора Т.В. Економіка підприємства: Навч. посібник. - К.: Каравела, 2012. - 319с.
6. Шваб Л.І. Економіка підприємства: Навчальний посібник для студентів вищих навчальних закладів. 2-е вид. — К.: Каравела, 2007. - 584с.

Тема 5. Реструктуризація і санація підприємства. Економічна безпека підприємства

Ключові програмні питання

- 5.1. Економічна сутність безпеки підприємницької діяльності.
- 5.2. Організація економічної розвідки.
- 5.3. Джерела та методи збирання економічної інформації .
- 5.4. Стратегія гарантування економічної безпеки підприємства.
- 5.5. Поняття і форми реструктуризації підприємства .
- 5.6. Види і показники ефективності реструктуризації підприємства.
- 5.7. Санація (фінансове оздоровлення) підприємства.

Мета: Охарактеризувати суть, необхідність, мету і форму реструктуризації, розкрити суть і значення санації та економічної безпеки підприємницької діяльності, найважливіші господарські і фінансові ризики та систему заходів щодо компенсації їх негативних наслідків.

Питання для дискусії

- Які, на Вашу думку, можуть бути підстави для припинення діяльності підприємства?
- Чим відрізняється ліквідація від реорганізації?
- Що Ви запропонували б Вашій фірмі?
- Якщо Ви вибрали реорганізацію, то яка, на Вашу думку, форма буде найефективнішою і за яких обставин?

Питання для поглибленого вивчення, підготовки рефератів, виконання наукових досліджень

1. Економічна ефективність здійснення санаційних програм розвитку підприємства (організацій).
2. Система ознак настання банкрутства підприємства як економічного явища.
3. Проаналізувати типову схему процесу досягнення необхідного рівня економічної безпеки підприємства.
4. Класична модель процесу фінансового оздоровлення підприємства.
5. Бізнес-план фінансового оздоровлення підприємства та його типові розділи (конкретний приклад).

Творче завдання

Історичний екскурс

- З якої мови походить термін «Банкрутство» і що він в перекладі означає?

Написати есе на теми:

- Найприбутковіші підприємства сьогодення.
- Найгучніші справи про банкрутство.
- Економічна безпека в системі діяльності фірми за ринкових умов господарювання.

Питання для роздуму, самоперевірки, повторення

1. У чому суть і необхідність реструктуризації підприємства?
2. Яка мета реструктуризації підприємства?
3. Сутнісна характеристика і форми реструктуризації підприємства?
4. Які види реструктуризації використовують для відновлення конкурентоспроможності підприємства?
5. Які показники характеризують ефективність реструктуризації підприємства?
6. У чому суть і значення санації (фінансового оздоровлення) підприємства?

7. Програма санації та бізнес-план її реалізації - умова відновлення конкурентоспроможності та ефективної діяльності підприємства.
8. У чому суть економічної безпеки підприємницької діяльності?
9. Які найважливіші господарські і фінансові ризики та система заходів щодо компенсації їх негативних наслідків?
10. Яка структура економічної розвідки: промислова і комерційні розвідки?
11. Які принципи організації економічної розвідки великих, середніх і малих фірм?
12. Які джерела і методи збирання економічної інформації?
13. У чому суть стратегії гарантування економічної безпеки підприємства?

Рекомендована література

1. Закон України «Господарський кодекс України» // Голос України. - 2003. - 14 березня.
2. Закон України «Господарський кодекс України» // Голос України. - 2003. - 29 липня.
3. Постанова Кабінету Міністрів України «Про затвердження Порядку проведення досудової санації державних підприємств» від 17 березня 2005р. №515.
4. Наказ Міністерства економіки України «Про затвердження Методичних вказівок щодо проведення реструктуризації державних підприємств» від 23 січня 1998р. №9.
5. Бент Т., Довбня С. Вибір та обґрунтування доцільних форм і методів реструктуризації підприємств // Вісник УДАУ.- 2000.-№2.
6. Бойчик І.М., Харів П.С., Хопчан М.І., Піча Ю.В. Економіка підприємства: Навч. посібник для студентів економічних спеціальностей вищих навчальних закладів I-IV рівнів акредитації. Друге вид., виправ, і допов.- К.: Каравела; Новий світ.-2001.-298с.
7. Економіка підприємства: Підручник / За ред. С.Ф.Покропивного.-Вид. 2-ге, перерв, та доп. -К..КНЕУ, 2001.- 528с.
8. Ібатуллін Ш.І. Реструктуризація підприємств АПК та формування їх системи управління /Аграрна наука і освіта Т.З. - Вип. 3-4. - К., 2002.
9. Збарський В.К., Гаврилюк І.П., Мацибора В.І. Фірма - суб'єкт ринкової економіки: Навчальний посібник / За ред. В.К. Збарського – К.: НАУ, 2008.- 380с.
10. Курган В.П. Економіка аграрних підприємств: Навчально-методичний посібник. - Суми: ВТД «Університетська книга», 2008. - 270с.
11. Мацибора В.І., Збарський В.К., Мацибора Т.В. Економіка підприємства: Навч. посібник. - К.: Каравела, 2012. - 319с.
12. Чернявский А.А. Безопасность предпринимательской деятельности. Конспект лекций. - К.: МАУП, 1998. - 124с.
13. Шваб Л.І. Економіка підприємства: Навчальний посібник для студентів вищих навчальних закладів. 2-е вид. - К.: Каравела, 2005. - 584с.
14. Ярочкин В.И., Бузанова Я.И. Недобросовестная конкуренция. - М., 2000.

СПИСОК ВИКОРИСТАНОЇ І РЕКОМЕНДОВАНОЇ ЛІТЕРАТУРИ

1. Господарський кодекс України [від 16 січня 2003 р.] – К. : Істина, 2003.
2. Про акціонерні товариства: Закон України від 17.09.2008 р., №514-УІ.
3. Про відновлення платоспроможності боржника або визнання його банкрутом: Закон України від 30.06.1999 р., № 784-ХУІ.
4. Про господарські товариства: Закон України від 19.09.1991 р., №1576-ХП.
5. Про інноваційну діяльність: Закон України // Відомості Верховної Ради України, 2002. – №36.
6. Про Земельний кодекс України: Закон України // Голос України. - 1992. – 5 травня.
7. Про оплату праці: Закон України від 24.03.1995, № 108/95-ВР.
8. Про оподаткування прибутку підприємств: Закон України від 28.12.1994 р., №334/94-ВР.
9. Про податок на додану вартість: Закон України від 03.04.1997 р., №168/97-ВР.
10. Агафонова Л. Підготовка бізнес-плану. Практикум. 3-є вид. / Л. Агафонова - К.: Знання, 2001. - 158 с.
11. Андрійчук В. Г. Економіка аграрних підприємств / В.Г. Андрійчук - 2-е вид., доп. і перероблене. - К.: КНЕУ, 2002 - 624 с.
12. Бабич Л. М. Формування оптимальної структури оборотних коштів підприємств / Л. М. Бабич // Актуальні проблеми економіки. – 2001. – № 9–10. – С. 12–23.
13. Баран Р. Досвід закордонних країн у системі мотивації та стимулювання персоналу / Р. Баран // Регіональна економіка. – 2005. – № 1. – С. 169–176.
14. Баяр А. Наслідки вступу до СОТ для української економіки: оцінка цінової конкурентоспроможності / [Баяр А., Кобута І., Шкарбан Є., Жигало В., Шевцов О.]. – К.: Аналітично-дорадчий центр Блакитної стрічки ПРООН, 2007. – 201 с.
15. Бідзюра І. П., Збарський В. К. Основи підприємницької діяльності та агробізнесу: [навч. посіб. для студ. вищ. навч. закл.] / І.П. Бідзюра, В.К. Збарський, М.М. Ільчук - К., 2001. - 320 с.
16. Білейченко О. Г. Структура обігових коштів в умовах ринкової економіки / О. Г. Білейченко // Фінанси України. – 2003. – № 5. – С. 70–72.
17. Бойко В.І. Ринок продовольства: проблеми формування і розвитку / В.І. Бойко. – К., 1993. – 279 с.
18. Бойчик І.М. Економіка підприємства : [навч. посіб. для студ. вищ. навч. закл.] / І.М. Бойчик. – К. : Атіка, 2004. – 480 с.
19. Бочаров В. В. Финансовое моделирование / В. В. Бочаров. – СПб. : Питер, 2000. – 208 с.

20. Бригхэм Ю.Ф. Финансовый менеджмент / Ю.Ф. Бригхэм ; пер. С англ. – 10-е изд. – СПб. ; Питер, 2007. – 959 с.
21. Буряковский В. В. Финансы предприятий / В. В. Буряковский. – Днепропетровск. : Пороги, 1998. – 264 с.
22. Вечканов Г.С. Макроэкономика / Г.С. Вечканов, Г.Р. Вечканова. – СПб.: Питер, 2008. – 228 с.
23. Виробнича економіка / за ред. В. П. Галушка, Г. Штръобеля. [Навч. посіб.] - Вінниця: Нова Книга, 2005. - 400 с.
24. Власова А.В. Основи товарознавства непродовольчих товарів. [Навч. посіб.] / А.В. Власова. – К.: Центр навчальної літератури, 2006.
25. Внукова Н. М. Базова методика оцінки економічного ризику підприємств / Н. М. Внукова, В. А. Смоляк // Фінанси України. – 2002. – № 10. – С. 15–21.
26. Внутрішній економічний механізм підприємства: [Навч. посіб.] / В.М. Гончаров, Н.В. Касьянова, Н.В. Вещепура та ін. – Донецьк: СПД Купріянов В.С., 2007. – 284 с.
27. Володькіна М.В. Економіка промислового підприємства / М.В. Володькіна. – К. : Центр навч. л-ри, 2004. – 196 с.
28. Герасимчук З.В. Проблеми та перспективи становлення інноваційного потенціалу в регіонах України / З.В. Герасимчук, Н.С. Куцій // Регіональна економіка. – 2010. – №1.
29. Гетьман О.О. Економіка підприємства / О.О. Гетьман, В.М. Шаповал. – К.: Центр навч. л-ри, 2006. – 487 с.
30. Гірченко Т.Д. Маркетинг: [Навч. посіб.] / Т.Д. Гірченко, О.В. Дубовик. - Київ: Центр навчальної літератури, 2007. – 255 с.
31. Горбунов А.Р. Офшорный бизнес и создание компании за рубежом / А.Р. Горбунов. – М.: 2005. – 160с.
32. Горобець О. І. Структура товарних запасів як чинник розвитку споживчого ринку / О. І. Горобець, О. О. Бровко // Регіональні перспективи. – 2003. – № 6. – С. 62–63.
33. Гриньова В.М. Інвестування : підручник / В.М. Гриньова, Т.І. Лепейко, В.О. Каюда. – К. : Знання, 2008. – 452 с.
34. Грищак М.Г. Управління витратами : навч.-метод. посіб. / М.Г. Грищак, О.С. Коцюба. – К, : КНЕУ, 2002. – 132 с.
35. Долгоруков Ю. А. Управління ефективністю використання оборотних коштів у промисловості / Ю. А. Долгоруков, Н. І. Репіна // Фінанси України. – 2005. – № 11. – С. 103–109.
36. Драгун Л. М. Удосконалення аналізу ефективності використання оборотних коштів підприємства / Л. М. Драгун, В. Ф. Шевченко, О. Л. Бондаренко // Фінанси України. – 1998. – № 12. – С. 12–20.
37. Дубчак І. В. Мотивація персоналу як складова ефективного функціонування транснаціональних корпорацій в сучасному економічному середовищі / І. В. Дубчак // Актуальні проблеми економіки. – 2004. – № 7 (37). – С. 170–176.

38. Економіка аграрного підприємства: Підруч. для екон. і технол. спец. аграрних вищих навчальних закладів I-II рівнів акредитації / за ред. С.І. Михайлова –К.:Український центр духовної культури, 2004.-396с.
39. Економіка й організація інноваційної діяльності: [підручник] / [О.І. Волков, М.П. Денисенко, А.П. Гречан та ін.]; під ред. О.І. Волкова, М.П. Денисенка. – К.: ВД «Професіонал», 2004. – 960с.
40. Економіка підприємств / за ред. Вихруща В. П., Харіна П. С. – Тернопіль, - 2003 - 365с.
41. Економіка підприємства / П. П. Руснак, В. Г. Андрійчук, А. А. Ільєнко та ін.; за ред. П. П. Руснака. - Біла Церква, 2003. - 256 с.
42. Економіка підприємства / Шегда А.В., Литвиненко Т.М., Нахаба М.П., Баюра Д.О. – К. : Знання, 2005. – 431 с.
43. Економіка підприємства : [підручник] / за ред. С.Ф. Покропивного. – К. : КНЕУ, 2000. – 526 с.
44. Економіка підприємства: / В.І. Мацибора, Т.В. Мацибора, В.К. Збарський: [Навчальний посібник для студентів вищих навчальних закладів]. – К.: Каравелла, 2012. – 328 с.
45. Економіка підприємства: [підручник] ; за ред. Й. М. Петровича. – Львів : Новий світ, 2004. – 680 с.
46. Економіка підприємства: підручник / за ред. Г.О. Швиданенко - (вид. 4-е, перероб. і доп.). - К.: КНЕУ, 2009. - 816 с.
47. Економіка підприємства: Підручник / За ред. проф. Перерви П.Г., проф. Погорєлова М.І. – Харків: 2005. - 691 с.
48. Економіка підприємства: підручник / М.Г. Грещак, В.М. Колот, А.Н. Наливайко, С.Ф. Покропивний; за ред. С.Ф. Покропивного – 2-ге вид., перероб. та допов. – К. ; КНЕУ, 2005. – 526 с.
49. Економіка підприємства: підручник / Чаюн І.О., Богославець Г.М., Довгаль Н.С., Стасюк Л.Л. – К. : КНТЕУ, 2005. – 568 с.
50. Економіка підприємства: підручник / Шегда А.В., Нахаба М.П., Баюра Д.О. та ін. - К.: Знання, 2006. - 615 с.
51. Економіка підприємства: Підручники / За заг. ред. С. Ф. Покропивного. - Вид. 2-ге, перероб. та доп. - К.: КНЕУ, 2001. - 528 с
52. Економічна енциклопедія : У 3 т. / [редкол. : С. В. Мочерний (відп. ред.) та ін.]. – К. : Видавничий центр «Академія», 2001. – Т. 2. – 848 с.
53. Економічний і соціальний стан аграрного сектора України / [Бугуцький О. А., Орлатий М. К. та ін.] ; за ред. П. Т. Саблука. – К.: Віспол, 1997. – 373 с.
54. Економічний розвиток і державна політика: [Навч. посіб.] / Ю.М. Бажал, О.І. Кілієвич та ін. / Укр. акад. держ. управл. Пр. Ук. – К., 2001.
55. Зайцев Н. Л. Економіка промислового підприємства : [учебник] / Н. Л. Зайцев – 3-е изд., перераб. и доп. – М.: ИНФРА-М, 2001. – 358 с.
56. Збарський В.К. Конкурентоспроможність високотоварних сільськогосподарських підприємств / В.К. Збарський, М.А. Місевич. – К.: ННЦ ІАЕ, 2009. – 310с.

57. Збарський В.К. Основи підприємництва та бізнесу: [підручник] / В.К. Збарський. – Вінниця: «Нова книга», 2004. – 404 с.
58. Золотарьов А. Раціональне використання оборотних засобів у промисловості / А. Золотарьов // Економіка України. – 2001. – № 7. – С. 29-32.
59. Йохна М. А. Економіка і організація інноваційної діяльності: [навч. посібник] / М. А. Йохна, В. В. Стадник. – К.: Академія, 2005. – 400 с.
60. Іванілов О.С. Економіка підприємства : [підручник] / О.С. Іванілов. - К.: Центр навч. літ-ри, 2009.
61. Іванова М. І. Системний підхід до управління оборотними коштами / М. І. Іванова // Академічний огляд. – 2004. – № 1. – С. 48–53.
62. Іванова М. І. Стимулювання працівників промислового підприємства щодо ефективного управління оборотними коштами / М. І. Іванова // Регіональна економіка. – 2006. – № 1. – С. 183–191.
63. Іванова М. І. Сучасні аспекти в нормуванні та плануванні запасів як складової частини оборотних коштів / М. І. Іванова // Вісник Дніпропетровської державної фінансової академії. – 2005. – № 1 (13). – С. 65–70.
64. Івахненко В.М. Курс економічного аналізу : [навч. посіб.] / В. М. Івахненко. – К. : Знання – Прес, 2000. – 207 с.
65. Інвестиційно-інноваційна діяльність: теорія, практика, досвід: [Монографія]; За ред. М.П. Денисенка, Л.І. Михайлової. – Суми: Університетська книга, 2008. – 1049 с.
66. Кваша С.М. Механізм державної підтримки сільськогосподарського виробництва та шляхи його удосконалення: [монографія] // С.М. Кваша, О.Д. Витвицька, К.В. Наконечна. – К.: ННЦ ІАЕ, 2009. – 200 с.
67. Кейлер В. А. Экономика предприятия : курс лекций / В. А. Кейлер. – М. : ИНФРА-М ; Новосибирск : НГАЭиУ : Сибирское соглашение, 2001. – 132с.
68. Костенко В. Планування – функція управління ефективністю виробництва / В. Костенко // Вісник Української Академії державного управління. – 2002. – № 1. – С. 110–113.
69. Крайник О.П. Економіка підприємства / О.П. Крайник, Є.С. Барвінська. – Л. : Львів, політехніка, 2003. – 203 с.
70. Краснокутська Н.С. Потенціал підприємства: формування та оцінка / Н.С. Краснокутська. – К. : Центр навч. л-ри, 2005. – 352 с.
71. Красноносова О.М. Проблеми матеріального стимулювання персоналу промислових підприємств / О.М. Красноносова // Фінанси України. – 2002. – № 10. – С. 48-52.
72. Крушельницька О. В. Управління персоналом : [навч. посіб.] / О. В. Крушельницька, Д. П. Мельничук – К. : Кондор, 2003. – 296 с.
73. Лігоненко Л.О. Антикризове управління підприємством : [навч. посіб. для студ. екон. спец. вищ. навч. закл. спец. «Економіка і підприємництво», «Менеджмент»] / Л.О. Лігоненко, М.В.Тарасюк, О.О. Хіленко – К.: КНТЕУ, 2005. – 376 с.

74. Малік М. Ю., Нужна О. А. Конкуентоспроможність аграрних підприємств: методологія і механізми: Монографія. - К.: ННЦ ІАЕ, 2007. - 270 с.
75. Манів З.О. Економіка підприємства: [навч. посіб. – 2-ге вид.] / З.О. Манів, І. М. Луцький. – К. : Знання, 2006. – 580 с.
76. Мельник В. М. Основи економічного аналізу : короткий теоретико-методологічний курс : [навч. посіб.] / В. М. Мельник. – К. : Кондор, 2003. – 128 с.
77. Методичні рекомендації по формуванню собівартості продукції, робіт, послуг у промисловості: затверджені наказом Державного комітету промислової політики України від 02.02.2001р. № 47.
78. Микитюк П.П. Аналіз впливу інвестицій та інновацій на ефективність господарської діяльності підприємства: [монографія] / П. П. Микитюк. – Тернопіль: Економічна думка, 2007. – 296 с.
79. Міжнародні економічні відносини / [А.С. Філіпенко, С. Я. Боринець, В. А. Вергун та ін.]. – К.: Либідь, 1992. – 191 с.
80. Мних Є.В. Економічний аналіз діяльності підприємства : підручник / Є.В. Мних. – К. : КНТЕУ, 2008. - 514 с.
81. Нижник Н. Системний підхід до керівництва організацією: функція мотивації / Н. Нижник, О. Машков, С. Мосов // Вісник Української Академії державного управління. – 1998. – № 1. – С. 132–137.
82. Норіцина Н.І. Маркетингова товарна політика: [навч. посіб.] / Н. І. Норіцина. – К. : НАУ, 2002. – 217 с.
83. Організація виробництва / Онищенко В.О., Редкін О.В., Старовірець А.С., Чевганова В.Я. – К. : Лібра, 2005. – 375 с.
84. Орехівський Г.А. Політекономія: [навч. посіб.] / Г.А. Орехівський - К.: Каравела, 2010. - 400 с.
85. Основи ціноутворення : [навч. посіб. для студ. вищ. навч. закл.] / Н.І. Верхоглядова, С.Б. Ільїна, Н.А. Іванникова, Я.Я. Слабко. – К. : Кондор, 2007.-251 с.
86. Охріменко І.В. Витрати і собівартість сільськогосподарської продукції в регулюванні економічних відносин сільськогосподарських підприємств: [Монографія] / І.В. Охріменко. – К.: «Логос», 2009. – 388 с.
87. Павленко І.А. Економіка та організація інноваційної діяльності: [навч. посібник] / І.А. Павленко. – К.: КНЕУ, 2004. – 204 с.
88. Пасічник В.Г. Організація виробництва / В.Г. Пасічник, О.В. Акіліна. – К. : Центр навч. л-ри, 2005. – 246 с.
89. Планування діяльності підприємства: [Навч. посіб.] / Г.М. Тарасюк, Л.І. Шваб. – Київ: "Каравела", 2003. – 432 с.
90. Пономарьова Ю. В. Логістика : [навч. посіб.] / Ю. В. Пономарьова. – К. : Центр навчальної літератури, 2003. – 192 с.
91. Портер М.Э. Конкуренция / М.Э. Портер. – М.: ИД Вильямс, 2000. – 259с.

92. Примак Т.О. Економіка підприємства : навч. посіб. / Т.О. Примак. – 3-тє вид., перероб. і доп. – К. : Вікар, 2003. – 219 с.
93. Примак Т.О. Маркетинг : [навч. посіб.] / Т.О. Примак. – К. : МАУП, 2004. – 228 с.
94. Продіус І.П. Економіка виробництва / І.П. Продіус, С.В. Філіпова, І. В. Граменицька. – Одеса : Астропринт, 1999. – 164 с.
95. Савицкая Г.А. Анализ хозяйственной деятельности предприятия: учебник / Г.А. Савицкая. – 5-е изд., испр. и доп. – М. : ИНФРА-М, 2008. – 345 с.
96. Савицька Г.В. Економічний аналіз діяльності підприємства: [навч. посібник] / Г.В. Савицька. – [3-тє вид., випр. і доп.]. – К.: Знання, 2007. – 668с.
97. Савон Р.Л. Оборотність активів як фактор ефективності управління промисловим підприємством (зарубіжний і вітчизняний досвід) / Р.Л. Савон // Актуальні проблеми економіки. – 2002. – № 12. – С. 53–58.
98. Салига К.С. Теоретичні основи визначення економічної ефективності виробництва на рівні господарюючих суб'єктів / К.С. Салига, О.В. Скачкова. – Запоріжжя : ЗЦНТЕІ, 2008. – 81 с.
99. Салыга С.Я. Стратегическое управление оборотным капиталом : монография / С.Я. Салыга, Д.В. Василичев. – Запорожье: ЗЦНТЭИ, Дикое Поле, 2003. – 172 с.
100. Санація підприємств: організаційно-економічний механізм / Т.М. Білоконь, Л.М. Несен. – Вінниця : ВНТУ, 2010. – 152 с.
101. Семенов Г.А. Економіка підприємства / Г.А. Семенов, М.О. Панкова. – К. : Центр навч. л-ри, 2005. – 324 с.
102. Семенов Г.А. Организация управления активами предприятия и их источниками : монография / Г.А. Семенов, А.М. Ткаченко. – Запорожье: Издательство Запорожской государственной инженерной академии, 2004. – 346 с.
103. Сорока Р. Чинники впливу на ефективність функціонування оборотного капіталу / Р. Сорока // Регіональна економіка. – 2003. – № 2. – С. 72–80.
104. Стадник В. Інноваційний менеджмент: [Навчальний посібник] / В. Стадник, М. Йохна. – К.: Академвидав 2006. – 463 с.
105. Стеченко Д.М. Інноваційні форми регіонального розвитку: [Навч. посібник] / Д.М. Стеченко. – К.: Вища школа, 2002. – 254 с.
106. Сторожук О. А. Стимулювання ефективності праці на машинобудівних підприємствах / О. А. Сторожук // Актуальні проблеми економіки. – 2004. – № 12 (42). – С. 113–119.
107. Тарасюк Г.М. Планування діяльності підприємства : навч. посіб. / Г.М. Тарасюк, Л.І. Шваб. – К. : Каравела, 2003. – 432 с.
108. Трубочкіна М.І. Управління витратами підприємства / М.І. Трубочкіна. – М. : ИНФРА -М, 2004. - 218 с.
109. Управління ресурсами підприємства / Крамаренко В.І., Холод Б.І., Воробйов Ю.М., Дудар А.П. – К. : Центр навч. л-ри, 2004. – 286 с.

110. Финансовый менеджмент: теория и практика: [учебник] / под ред. Е.С. Стояновой. – 5-е изд., перераб. и доп. – М. : Перспектива, 2000. – 656 с.
111. Финансы предприятий / под ред. О. С. Галушка. – Днепропетровск: Центр экономического образования, 1999. – 256 с.
112. Финансы предприятий: [учеб. для вузов по эконом. спец.]. / под ред. Н.В. Колчиной. – 2-е изд., перераб. и доп. – М. : ЮНИТИ, 2001. – 447 с.
113. Фінанси підприємств: підручник / А.М. Поддєрьогін, М.Д. Білик, Л.Д. Буряк та інш. ; кер. автор, кол. А.М. Поддєрьогін. – 5-е вид., перероб. та допов. – К. ; КНЕУ, 2004. – 546 с.
114. Фінанси підприємства: підручник / Лігоненко Л.О., Гуляєва Н.М., Ситник Г.В., Стасюк Л.Л. – К. : КНТЕУ, 2007. – 490 с.
115. Фінансове планування і управління на підприємствах : [навч. посіб. для студ. вищ. навч. закл.] / Г.А. Семенов, В.Г. Бугай, А.Г. Семенов, А.В. Бугай. – К. : Центр учбової л-ри, 2007. – 431 с.
116. Форми господарювання на селі (аналіз розвитку) / за ред. П.Т. Саблука, В.Я. Месель-Веселяка, 2-е вид. доп. - К.: ННЦ ІАЕ, 2006. - 95 с.
117. Формування та функціонування ринку агропромислової продукції / за ред. П. Т. Саблука. - К.: ІАЕ, 2000. - 556 с.
118. Харів П.С. Інноваційна діяльність підприємства та економічна оцінка інноваційних процесів: [монографія] / П.С. Харів. – Тернопіль: Економічна думка, 2003. – С. 121.
119. Цал-Цалко Ю. С., Холод Б.І. Економіка підприємства: [навч. посібник.] / Ю.С. Цал-Цалко., Б.І. Холод - Житомир: ЖІТІ, 2002. - 388 с.
120. Цал-Цалко Ю.С. Фінансовий аналіз : [підручник для студ. вищ. навч. закл.] / Ю.С. Цал-Цалко. – К. : Центр учбової л-ри, 2008. – 566 с.
121. Шарко М. Модель формування національної інноваційної системи України / М. Шарко // Економіка України. – 2005. – №4.
122. Шваб Л.І. Економіка підприємства / Л.І. Шваб. – К. : Каравела, 2007. – 584с.
123. Шеремет А.Д. Финансы предприятий / А.Д. Шеремет, Р.С. Сайфулин. – М. : ИНФРА-М, 1998. – 343 с.
124. Шкварчук Л.О. Ціноутворення : [підручник для студ. вищ. навч. закл.] / Л.О. Шкварчук. – К.: Кондор, 2006. – 459 с.
125. Шпичак О. М. Ціна, витрати, прибутки агровиробництва та інфраструктура продовольчих ринків/ О.М. Шпичак. - К.: ІАЕ, 2000. - 585 с.
126. Экономика предприятия: [учеб. пособ.] / под ред. Л. Г. Мельника. – Сумы : Университетская книга, 2000. – 200 с.