УДК 539.3:539.42:624.012

**CRACK STATE DIAGNOSTICS BY THE SIZE OF ITS OPENING AT
REINFORCED CONCRETE SLAB SURFACE**

A. KUTSENKO

National University of Life and Environmental Sciences of Ukraine

O. KUTSENKO,

Taras Shevchenko National University of Kyiv

The determination problem of the potential danger defects in reinforced concrete structures has been always actually and it will remain so to this day. Having established the geometric parameters of the corresponding crack thorough using non-fracture testing methods, it is possible to accurately obtain the solution to the given problem. However, this way is not possible and/or economically justified always. Therefore, it is considerable interest of the development of the methods for identification of the crack state, which are based on taking into account the parameters of the crack that can be easily measured. In the case of the flat surface transverse cracks the opening of the crack edges on the surface in reinforced concrete slabs can be such parameter. This paper proposes an approach that implements the above thesis.

At first, for the implementation of the above idea, it is necessary to conduct a thorough modeling of the stress-strain state of a reinforced concrete slab of the selected type with cracks of different depths. As a result, a defect database should be created, which must necessarily include the distributions of stress intensity factors (SIF) along the crack front and the distributions of crack openings on the slab surface (crack opening is the distance between the corresponding points of the crack edges). Based on the database data and the parameters of the external load on the slab, the distribution of crack opening on the slab surface can be used to uniquely determine

the distribution of SIF along its front. It allows us to determine the level of crack dangerous.

It was demonstrated the above with a specific example. In work [1], an analysis of the distribution of the SIF along the front of a plane transverse crack was carried out for a wide range of geometric parameters, including the depth of the reinforcing bars a , their diameter d , the crack depth l , and the distance between adjacent reinforcing bars $2s$. To assumed that the crack depth is less than the depth of the reinforcement. A typical configuration of such a plate is shown in Fig. 1. To concluded that in a wide range of changes in the crack depth, the SIF changes weakly along the crack front. The last made it possible to construct a great analytical approximation of the solution to the corresponding fracture mechanics problem.

In this study, the previously obtained SIF distributions were supplemented with the distributions of crack openings along the surface of the plate. As in the case of work [1], they were performed for two typical stress distributions, corresponding to pure tension and pure bending of the plate. In the vast majority of cases, the stress state of the plates is their superposition.

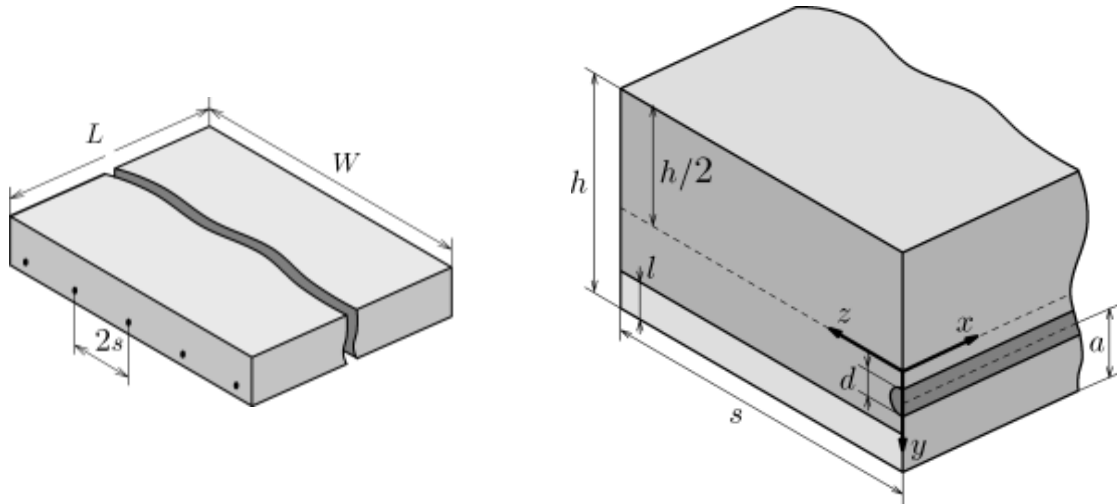

Fig. 1. The cross-section of plate (on left) and one of plate period (on right)

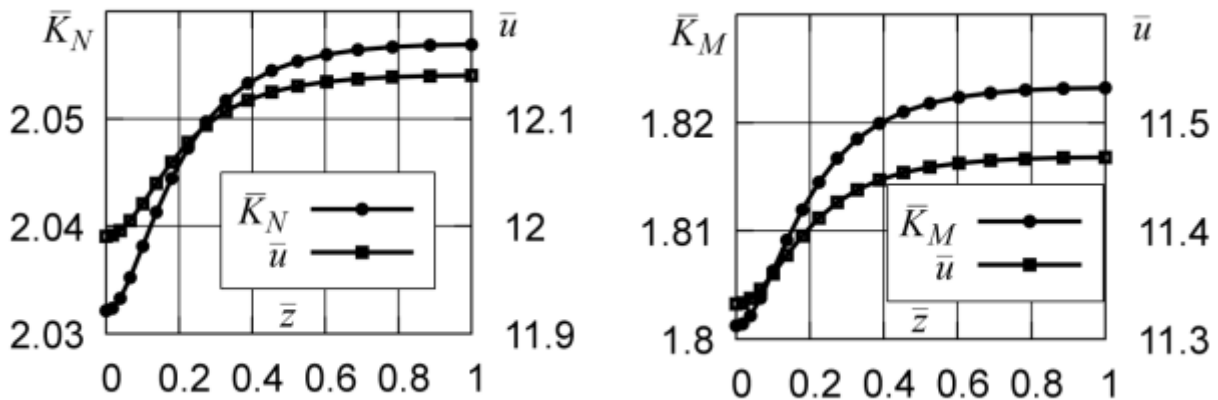

Fig. 2. The distributions of dimensionless SIF (\bar{K}) and openings (\bar{u}) in pure tension (on left) and pure bending (on right) of the plate

Fig. 2 shows typical distributions of dimensionless SIF and openings under pure tension and bending of the plate. It can be seen that the specified distributions in both cases demonstrate good correspondence. The last means that the opening of a crack on the surface of the plate can be taken as the basis for the criterion of its condition. In the base of preliminary modeling, it is allows the process of rejecting plates with a crack only by the magnitude of the crack opening on the surface to automate. It is worth noting that, despite the external similarity to the Panasyuk-Leonov-Dugdale deformation criterion [2], the given approach is fundamentally different. In the specified criterion, the crack opening is measured in the vicinity of the crack tip at a fixed distance from it.

REFERENCES

1. Bulgakov, V., Kutsenko, O., Kutsenko, A., Aboltins, A., Ivanovs, S. 2023. Reinforcement impact on state of cracks in concrete slabs. *Engineering For Rural Development*, 22, p. 721-728.
2. Zrazhevsky, G., Kepich, T., Kutsenko, O. (2005). *Basics of the theory of strength, deformation and fracture mechanics*. Kyiv: LOGOS.

**МІНІСТЕРСТВО ОСВІТИ І НАУКИ УКРАЇНИ
НАЦІОНАЛЬНИЙ УНІВЕРСИТЕТ БІОРЕСУРСІВ І
ПРИРОДОКОРИСТУВАННЯ УКРАЇНИ
ІНСТИТУТ МЕХАНІКИ ТА АВТОМАТИКИ АПВ НААН
ДЕРЖАВНИЙ БІОТЕХНОЛОГІЧНИЙ УНІВЕРСИТЕТ**



***ЗБІРНИК
ТЕЗ ДОПОВІДЕЙ***

***XII Міжнародної науково-технічної конференції з нагоди
118-ї річниці від дня народження
доктора технічних наук, професора,
віцепрезидента УАСГН
КРАМАРОВА
Володимира Савовича
(1906-1987)***

«КРАМАРОВСЬКІ ЧИТАННЯ»

***20-21 лютого 2025 року
м. Київ***

MINISTRY OF EDUCATION AND SCIENCE OF UKRAINE
NATIONAL UNIVERSITY OF LIFE AND ENVIRONMENTAL
SCIENCES OF UKRAINE
INSTITUTE OF MECHANICS AND AUTOMATICS OF
AGROINDUSTRIAL PRODUCTION OF THE NATIONAL
ACADEMY OF AGRARIAN SCIENCES OF UKRAINE
STATE BIOTECHNOLOGICAL UNIVERSITY



PROCEEDINGS

*XII International Scientific and Technical Conference dedicated
to the 118th anniversary of the birth of
Doctor of Technical Sciences, Professor,
Vice President of the UAAS
KRAMAROV
Volodymyr Savovych
(1906-1987)*

«KRAMAROV'S READINGS»

*February 20-21, 2025
Kyiv*

УДК 631.17+62-52-631.3

Збірник тез доповідей XII Міжнародної науково-технічної конференції «Крамаровські читання» з нагоди 118-ї річниці від дня народження доктора технічних наук, професора, віцепрезидента УАСГН Крамарова Володимира Савовича (1906-1987) 20-21 лют. 2025 р., м. Київ / МОН України, Національний університет біоресурсів і природокористування України. К.: Видавничий центр НУБіП України, 2025. 662 с.

Proceeding of the XII International Scientific and Technical Conference dedicated to the 118th anniversary of the birth of Doctor of Technical Sciences, Professor, Vice President of the UAAS Kramarov Volodymyr Savovych (1906–1987), February 20–21, 2025, Kyiv / MES of Ukraine, National University of Life And Environmental Sciences of Ukraine. Kyiv: Publishing center of NULES of Ukraine, 2025. 662 p.

В збірнику представлені тези доповідей науково-педагогічних працівників, наукових співробітників, аспірантів та студентів НУБіП України, провідних вітчизняних і закордонних вищих навчальних закладів та наукових установ, в яких розглядаються завершені етапи розробок.

The Proceedings presents abstracts of reports of scientific and pedagogical workers, research staff, graduate students and students of the NULES of Ukraine, leading domestic and foreign higher educational institutions and scientific institutions, in which completed stages of development are considered.

ОРГАНІЗАЦІЙНИЙ КОМІТЕТ:

- Ткачук В. А.** – ректор НУБіП України, голова організаційного комітету;
Тонха О. Л. – проректор з наукової роботи та інноваційної діяльності НУБіП України, заступник голови організаційного комітету;
Ружило З. В. – декан факультету конструювання та дизайну НУБіП України, заступник голови організаційного комітету;
Мельник В. І. – доцент кафедри надійності техніки НУБіП України, секретар організаційного комітету;
- Члени організаційного комітету:**
Автухов А. К. – завідувач кафедри сервісної інженерії та технології матеріалів в машинобудуванні імені О. І. Сідашенка ДБУ;
Адамчук В. В. – директор «ІМА АПВ НААН», академік НААН;
Альмейда А. – професор Політехнічного університету Браганси (Португальська Республіка);
Аулін В. В. – професор кафедри експлуатації та ремонту машин ЦНТУ;
Арак М. – директор Тартуського технічного коледжу м. Тарту (Естонська Республіка);
Банний О. О. – заступник декана факультету конструювання та дизайну НУБіП України;
Бєлоєв Х. – радник ректора Університету «Ангел Кънчев» в м. Русе, академік Болгарської АН (Республіка Болгарія);
Борак К. В. – заступник директора ЖАТФК;
Братішко В. В. – декан МТФ НУБіП України;
Будяй О. В. – директор ТОВ «Манн+Хуммель Фільтрейшн Текнолоджі Україна»;
Булгаков В. М. – завідувач кафедри механіки НУБіП України, академік НААН;
Василенко М. О. – завідувач відділу «ІМА АПВ НААН»;
Васильковський О. М. – завідувач кафедри сільсько-господарського машинобудування ЦНТУ;
Войтюк Д. Г. – професор кафедри сільськогосподарських машин та системотехніки ім. акад. П.М. Василенка НУБіП України, член-кореспондент НААН;
Герук С. М. – завідувач кафедри агроінженерії ЖАТФК;
Джеонг Ілля – Голова представництва в Україні «HYUNDAI XITESOLUTION» (Республіка Корея);
Домейка Р. – декан відділення Агроінженірингу, Університету Вітаутаса Великого (Литовська Республіка);
Захарчук О. В. – завідувач відділу ННЦ «ІАЕ», член-кореспондент НААН;
Іванишин В. В. – ректор ЗВО «Подільський ДУ», академік НААН;
Ковалишин С. Й. – декан факультету механіки, енергетики та інформаційних технологій ЛНУП;
Коренко М. – професор Інституту проєктування та інженерних технологій Словацького аграрного університету в м. Нітра (Словацька Республіка);

- Кувачов В. П.** – декан МТФ ТДАТУ імені Дмитра Моторного;
- Кульгавий В. Ф.** – генеральний директор ВГО «Українська асоціація аграрних інженерів»;
- Кюрчев С. В.** – ректор ТДАТУ імені Дмитра Моторного;
- Литовченко О. В.** – директор ВСП «Ніжинський ФК НУБіП України»;
- Ловейкін В. С.** – завідувач кафедри конструювання машин і обладнання НУБіП України;
- Лопатько К. Г.** – завідувач кафедри технології конструкційних матеріалів і матеріалознавства НУБіП України;
- Лукач В. С.** – директор ВП «Ніжинський агротехнічний інститут» НУБіП України;
- Мельник В. І.** – провідний науковий співробітник відділу науково-технічної інформації НДЧ НУБіП України;
- Мельник В. І.** – професор кафедри оптимізації технологічних систем в рослинництві ДБУ;
- Надикто В. Т.** – професор ТДАТУ імені Дмитра Моторного, член-кореспондент НААН;
- Науменко О. А.** – професор кафедри сервісної інженерії та технології матеріалів в машинобудуванні імені О. І. Сідашенка ДБУ;
- Новак Я.** – професор Університету природничих наук у Любліні (Республіка Польща);
- Новицький А. В.** – завідувач кафедри надійності техніки НУБіП України;
- Ольт Ю.** – професор Інженерного інституту Естонського університету наук про життя (Естонська Республіка);
- Паскуці С.** – професор Департаменту агроекологічних і територіальних наук (DISAAT) університету Альдо Моро в м. Барі (Італійська Республіка);
- Пилипака С. Ф.** – завідувач кафедри нарисної геометрії, комп'ютерної графіки та дизайну НУБіП України;
- Полянський П. М.** – завідувач кафедри загальнотехнічних дисциплін МНАУ;
- Пона Лукреція** – науковий дослідник Національного інституту досліджень і розробок машин і установок для сільського господарства та харчової промисловості (Румунія);
- Продеус О. В.** – керівник відділу збуту Манн+Хуммель GmbH;
- Роговський І. Л.** – завідувач кафедри технічного сервісу та інженерного менеджменту імені М. П. Момотенка НУБіП України;
- Ромасевич Ю. О.** – заступник декана факультету конструювання та дизайну НУБіП України;
- Ревенко Ю. І.** – доцент кафедри надійності техніки НУБіП України;
- Русінс А.** – директор Улброкського наукового центру Латвійського університету природничих наук і технологій (Латвійська Республіка);
- Саченко В. І.** – Голова Ради Асоціації «Укрмашибуд»;
- Савченко В. М.** – доцент кафедри агроінженерії та технічного сервісу ПНУ;
- Сайчук О. В.** – директор ХДФПК імені В. І. Вернадського;
- Сиволапов О. В.** – директор ТОВ «Індустрія техногруп»;

Тін Ю Чен - голова китайського офісу філії університету в Лінї (Китайська Народна Республіка);

Фіндура П. – проректор Словацького аграрного університету в м. Нітра (Словацька Республіка).

Шарибура А. О. – завідувач кафедри агроінженерії та технічного сервісу ім. О. Семковича ЛНУП;

Яковенко І. А. – завідувач кафедри будівництва НУБіП України.